

ESTUDE
em CASA 



Educação Infantil



Queridos pais ou responsáveis,

Estamos vivendo o inusitado e, junto com ele, grandes desafios estão sendo enfrentados. Pensando em assegurar a saúde de todos os alunos da Rede Municipal de Ensino de Osasco, a Secretaria de Educação, juntamente com a Secretaria de Saúde, decidiu seguir as normas da Organização Mundial de Saúde e suspender as aulas de toda a Rede.

Pensando no melhor aproveitamento do tempo de nossas crianças em casa, nossa equipe pedagógica oferece a plataforma *Estude Em Casa*, um subsídio para organizar a rotina dos estudantes e ofertar atividades educativas com o intuito de manter a organização escolar dentro de casa.

Essa iniciativa visa fortalecer o vínculo com a escola, enfatizar a importância dos estudos e inserir a dinâmica escolar junto às famílias, garantindo assim uma rotina de aprendizagem.

Vocês estão recebendo uma coletânea impressa de atividades escolares, então aproveitem o momento para acompanhar seu filho no desenvolvimento e para estar juntos com ele. Seu apoio é muito importante para que o trabalho seja efetivo.

Esperamos em breve receber todos de volta em nossas escolas, com saúde e muita energia!

Um grande abraço.

Prefeitura Municipal de Osasco
Secretaria Municipal de Educação



Quadro de rotina para estudos em casa

Segunda

Terça

Quarta

Quinta

Sexta

Manhã

Ajude nas tarefas de casa

Ajude nas tarefas de casa

Ajude nas tarefas de casa

Ajude nas tarefas de casa

Ajude nas tarefas de casa

Estude em Casa
Desenhos

Estude em Casa
Mão na massa

Estude em Casa
Desenhos

Estude em Casa
Mão na massa

Estude em Casa
Desenhos

Descanso

Descanso

Descanso

Descanso

Descanso

Tarde

Estude em casa
Cantigas de Roda

Estude em casa
Brincadeiras

Estude em casa
Mão na massa

Estude em casa
Cantigas de Roda

Estude em casa
Brincadeiras

Hora de brincar

Hora de brincar

Hora de brincar

Hora de brincar

Hora de brincar

Espaço para ficar com a família

Espaço para ficar com a família

Espaço para ficar com a família

Espaço para ficar com a família

Espaço para ficar com a família



Aula I

BRINCADEIRAS

BRINCAR DENTRO DE CASA E NO QUINTAL PODE SER MUITO DIVERTIDO!

COM ISSO É POSSÍVEL ESTIMULAR O CRESCIMENTO E AS HABILIDADES SOCIOEMOCIONAIS DAS CRIANÇAS E AINDA PROPORCIONAR O ENVOLVIMENTO ENTRE AS FAMÍLIAS.

A SEGUIR, SUGESTÕES PARA QUE OS PAIS E RESPONSÁVEIS BRINQUEM COM AS CRIANÇAS.

1- AMARELINHA



Fonte: Freepik.com

A AMARELINHA É UM BRINCADEIRA MUITO RICA E TRADICIONAL. AO MESMO TEMPO QUE AJUDA NO RECONHECIMENTO DOS NÚMEROS, INCENTIVA A CONTAGEM, DOMÍNIO E CONTROLE DO PRÓPRIO CORPO. OS MOVIMENTOS ENVOLVIDOS CRIAM FORÇA CORPORAL, EQUILÍBRIO, COORDENAÇÃO E NOÇÃO DE REGRAS.

2- CAÇA AO TESOURO



Fonte: Freepik.com

ESCOLHA UM OBJETO DA CASA, PODE SER ATÉ UM BRINQUEDO DA CRIANÇA, QUE PASSARÁ A SER CHAMADO DE “TESOURO”. DEMARQUE UMA ÁREA DA CASA OU QUINTAL E ESPALHE ALGUMAS PISTAS. ESSAS PISTAS PODEM SER FEITAS COM PAPEL E REGISTRADO UM NÚMERO, POR EXEMPLO, QUE PODE SER UMA SEQUENCIA, DE 1 A 10. A CRIANÇA DEVE ENCONTRAR AS PISTAS ATÉ CHEGAR AO TESOURO. ESSA BRINCADEIRA ESTIMULA A ATENÇÃO, CONCENTRAÇÃO, COOPERAÇÃO E ESTRATÉGIA.

3- CABANINHA



Fonte: Freepik.com

ESSA BRINCADEIRA PODE SER FEITA DENTRO DE CASA OU NO QUINTAL.

PARA MONTAR A CABANINHA, FAÇA O USO DE TECIDOS DIVERSOS, COMO LENÇÓIS, TOALHAS, COBERTORES, ENTRE OUTROS. A CABANINHA PODE SER MONTADA USANDO UM PAR DE CADEIRAS OU ATÉ MESMO CABO DE VASSOURA OU RODO. DENTRO DA CABANINHA AS CRIANÇAS PODEM LEVAR OBJETOS PARA SE DIVERTIR, LIVRINHOS E SOLTAR A IMAGINAÇÃO.

ATENÇÃO AO CUIDADO PARA MONTAR A CABANINHA, DE MODO QUE NINGUÉM SE MACHUQUE.

4- JOGO DA MEMÓRIA



Fonte: Freepik.com

O JOGO DA MEMÓRIA GARANTE MUITO MAIS QUE DIVERSÃO – ELE TRAZ MUITOS BENEFÍCIOS, COMO O DESENVOLVIMENTO DO RACIOCÍNIO, MEMÓRIA FOTOGRÁFICA E ASSOCIAÇÃO DE FIGURAS, ALÉM DE INCENTIVAR A SOCIALIZAÇÃO E A IMPORTÂNCIA DO PERDER E GANHAR DENTRO DE UMA COMPETIÇÃO.

PARA QUE A EXPERIÊNCIA COM ESTE JOGO SEJA MAIS ATRATIVA, QUE TAL DESENVOLVER JUNTO COM A CRIANÇA O SEU PRÓPRIO JOGO DA MEMÓRIA?

VAMOS AO PASSO A PASSO:

1. CRIE AS PEÇAS, QUE DEVEM SER FEITAS COM PAPEL CORTADO EM QUADRADOS. É PRECISO QUE SEJAM CORTADOS QUADRADINHOS EM NÚMERO PAR, DE 8 PEÇAS A MAIS, COMO SUGESTÃO.
2. PENSE NOS DESENHOS E FAÇA SEMPRE UM PAR DELES (2). SE VOCÊ FEZ 8 PEÇAS, TERÁ QUE FAZER 4 DESENHOS.
3. AGORA, É SÓ EMBARALHAR OS QUADRADINHOS COM OS DESENHOS VOLTADOS PARA BAIXO E BRINCAR COM AS CRIANÇAS.

EDUCAÇÃO INFANTIL

CAMPO DE EXPERIÊNCIA: CORPO, GESTOS E MOVIMENTOS.

VOCÊ CONHECE A PARLENDA “A GALINHA DO VIZINHO”?

A GALINHA DO VIZINHO

A GALINHA DO VIZINHO,
BOTA OVO AMARELINHO,
BOTA UM, BOTA DOIS, BOTA TRÊS,
BOTA QUATRO, BOTA CINCO, BOTA SEIS,
BOTA SETE, BOTA OITO, BOTA NOVE,
BOTA DEZ!



AGORA QUE VOCÊ JÁ CANTOU A PARLENDA “A GALINHA DO VIZINHO”, DEMONSTRE COM AS MÃOS QUANTOS OVOS A GALINHA BOTOU.



10

DEZ

E QUANTOS OVOS ELA ESTÁ SEGURANDO NA IMAGEM?



3

TRÊS

AGORA VAMOS BRINCAR DE “JANELA, JANELINHA”?

JANELA, JANELINHA

JANELA, JANELINHA

PORTA, CAMPAINHA

DIM, DOM



AO BRINCAR COM ESSA PARLENDIA, MOSTRAMOS ONDE FICAM NOSSOS OLHOS, BOCA E NARIZ.

AGORA O DESAFIO É VOCÊ NOMEAR AS PARTES DO CORPO INDICADAS PELAS SETAS.

MÃO

TORNOZELO

UMBIGO

COXA

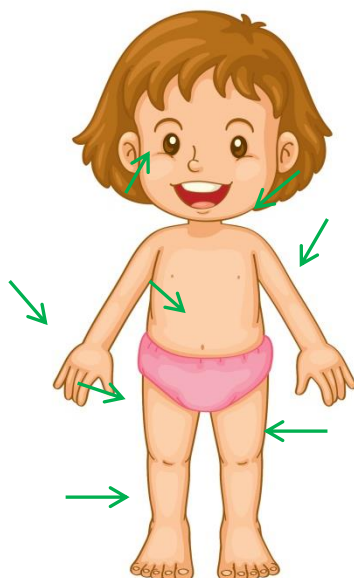

BOCHECHA

OMBRO

JOELHO

COTOVELO

OBSERVAÇÕES:

Na Educação Infantil, as crianças recebem informações sobre a escrita quando: brincam com a sonoridade das palavras, reconhecendo semelhanças e diferenças entre os termos; manuseiam todo tipo de material escrito, como revistas, gibis, livros, fascículos, entre outros. O professor lê para a turma e faz o registro da produção.

Pais e responsáveis incentivem seus filhos durante as atividades, pois na Educação Infantil, a aprendizagem se dá por meio de interações e brincadeiras, com intencionalidade.

CONTAÇÃO DE HISTÓRIAS

POR MEIO DA CONTAÇÃO DE HISTÓRIAS, AS CRIANÇAS PODEM DESENVOLVER A IMAGINAÇÃO, A CRIATIVIDADE, O GOSTO PELA LEITURA E PELA LINGUAGEM, CRIANDO EMPATIA COM OS PERSONAGENS.

A CONTAÇÃO DE HISTÓRIAS DESPERTA NA CRIANÇA O **LÚDICO**, CARACTERÍSTICA MUITO IMPORTANTE PARA SEU DESENVOLVIMENTO. É NO LÚDICO QUE A CRIANÇA DESENVOLVE HABILIDADES IMPORTANTES, ENTRE ELAS, CRIATIVIDADE E SENSO CRÍTICO.

AS HISTÓRIAS SÃO EXCELENTES FERRAMENTAS PARA AJUDAR AS CRIANÇAS NA OBSERVAÇÃO, REFLEXÃO E MEMÓRIA SÃO TAMBÉM SENSACIONES EXPERIMENTADAS POR QUEM ESCUTA UMA HISTÓRIA.

A SEGUIR LINKS DE HISTÓRIAS PARA OUVIR COM AS CRIANÇAS:

- 1- QUAL O SABOR DA LUA?

<https://www.youtube.com/watch?v=NZIGoTvbp2Q>

ACESSO EM 24/03/2020

- 2- FESTA NO CÉU – VARAL DE HISTÓRIAS

<https://www.youtube.com/watch?v=NAeSXuVBOKc>

ACESSO EM 24/03/2020

- 3- OS BICHINHOS DO JARDIM – AMIZADE E RESPEITO

<https://www.youtube.com/watch?v=sJy0z33K3jM>

ACESSO EM 24/03/2020

DESENHO

UMA DAS PRINCIPAIS FUNÇÕES DO DESENHO NO DESENVOLVIMENTO INFANTIL É A POSSIBILIDADE QUE OFERECE DE REPRESENTAÇÃO DA REALIDADE. TRAZER OS OBJETOS VISTOS NO MUNDO PARA O PAPEL É UMA FORMA DE LIDAR COM OS ELEMENTOS DO DIA A DIA.

Fonte: <https://novaescola.org.br/conteudo/121/o-desenho-e-o-desenvolvimento-das-criancas> Acesso em 24/03/2020

A SEGUIR, SUGESTÕES DE COMO AS CRIANÇAS PODEM SE DIVERTIR COM OS DESENHOS:

1- DESENHO COM UMA FORMA

EM UMA FOLHA DESENHE PARA A CRIANÇA UMA FORMA GEOMÉTRICA QUE DESEJAR, PODE SER UM QUADRADO, UM CÍRCULO, ENTRE OUTROS. EM SEGUIDA, PEÇA QUE A CRIANÇA DESENHE O QUE ELA QUISE. ASSIM A CRIANÇA PODE ESTIMULAR A CRIATIVIDADE!

EXEMPLO:

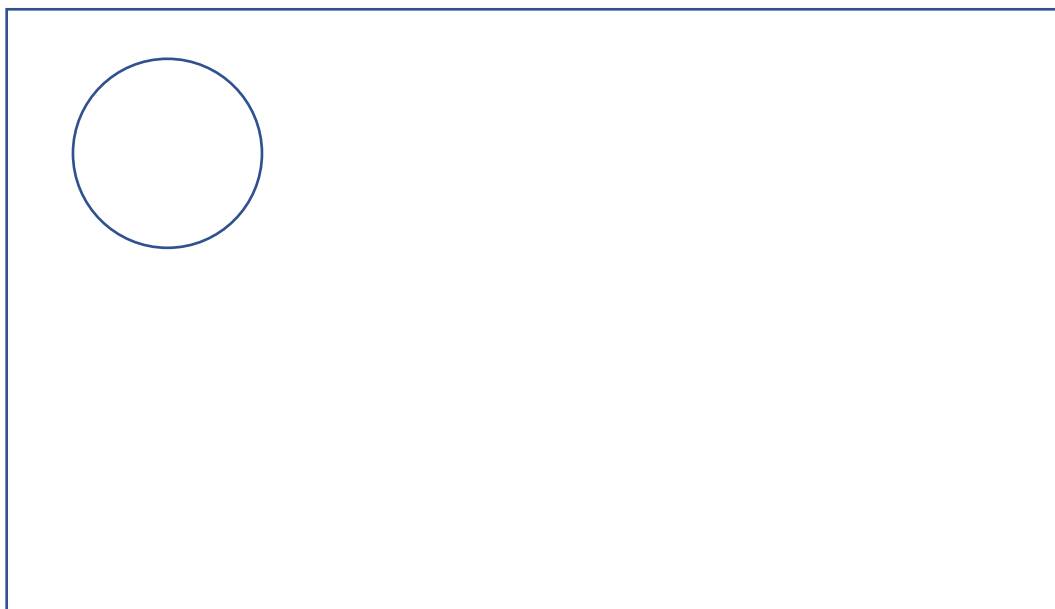

AO FINAL, CONVERSE COM A CRIANÇA, ESTIMULANDO QUE ELA CONTE O QUE DESENHOU.

2- ACOMPANHAR LINHAS E FORMAS TAMBÉM FAZEM PARTE DO ATO DE DESENHAR, QUANDO GARANTIDA A LIBERDADE DE EXPRESSÃO E CRIAÇÃO.

AGORA FAÇA UM TRAÇO SIMPLES EM UMA FOLHA E DEIXE A CRIANÇA DESENHAR LIVREMENTE.

DEIXE DISPONÍVEL VÁRIAS CORES PARA QUE POSSA UTILIZAR DE FORMA LIVRE.

OBSERVAÇÕES:

Na Educação Infantil, as crianças recebem informações sobre a escrita quando: brincam com a sonoridade das palavras, reconhecendo semelhanças e diferenças entre os termos; manuseiam todo tipo de material escrito, como revistas, gibis, livros, fascículos, entre outros. O professor lê para a turma e faz o registro da produção.

Pais e responsáveis incentivem seus filhos durante as atividades, pois na Educação Infantil, a aprendizagem se dá por meio de interações e brincadeiras, com intencionalidade.

EDUCAÇÃO INFANTIL

CAMPO DE EXPERIÊNCIA: ESPAÇOS, TEMPOS, QUANTIDADES, RELAÇÕES E TRANSFORMAÇÕES.

MÃO NA MASSA

DOBRADURA COM A FAMÍLIA

VOCÊ VAI PRECISAR:

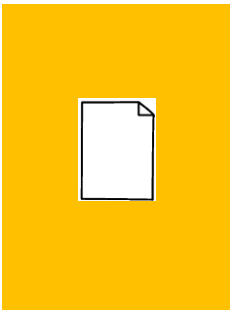

PAPEL EM FORMATO DE QUADRADO (PODE SER FOLHA SULFITE OU QUALQUER UM QUE TIVER AI, NA SUA CASA);

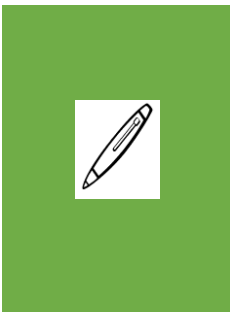

CANETA (PODE SER CANETA, LÁPIS OU CANETINHA, O QUE PREFERIR);

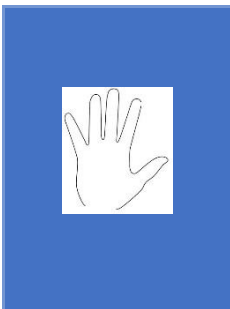

MÃOZINHAS (SUA E DO SEU FAMILIAR), PARA QUE VOCÊS POSSAM DOBRAR O PAPEL E FAZER UM LINDO ROSTINHO DE CACHORRO.

SIGA O PASSO A PASSO:

1 – DOBRE O PAPEL JÁ EM FORMATO DE QUADRADO AO MEIO;

2 – QUANDO O PAPEL ESTIVER EM FORMATO DE TRIÂNGULO, DOBRE AO MEIO NOVAMENTE PARA FAZER UMA MARCA;

3 – AGORA DOBRE AS DUAS PONTAS QUE SERÃO AS ORELHINHAS DO CACHORRO, ASSIM COMO MOSTRA NA LINHA PONTILHADA;

4 – VAMOS FAZER O FOCINHO DO CACHORRO? DOBRE A PONTA QUE ESTÁ EMBAIXO EM FORMATO DE TRIÂNGULO PARA CIMA;

5 – AGORA É SÓ DESENHAR O ROSTINHO DO CACHORRO.

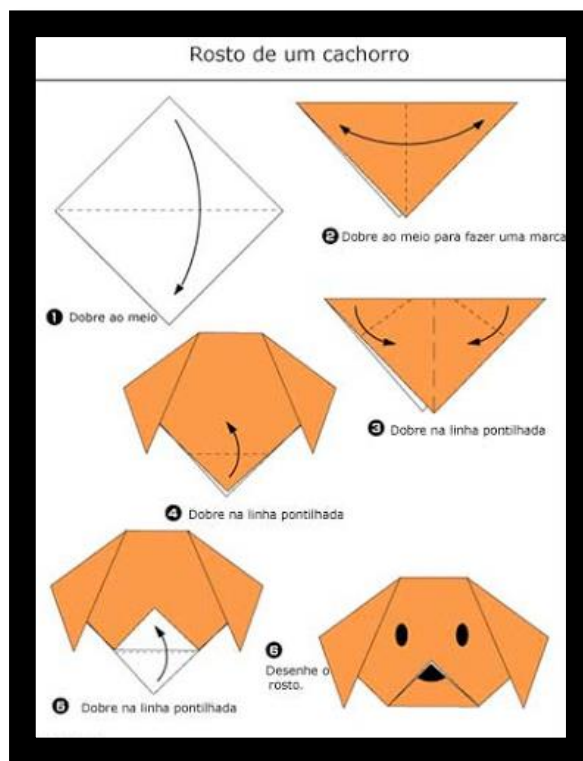

OBSERVAÇÕES:

Na Educação Infantil, as crianças recebem informações sobre a escrita quando: brincam com a sonoridade das palavras, reconhecendo semelhanças e diferenças entre os termos; manuseiam todo tipo de material escrito, como revistas, gibis, livros, fascículos, entre outros. O professor lê para a turma e faz o registro da produção.

Pais e responsáveis, incentivem seus filhos durante as atividades, pois na Educação Infantil, a aprendizagem se dá por meio de interações e brincadeiras, com intencionalidade.



Aula 2

BRINCADEIRAS

BRINCADEIRAS SÃO PARTE ESSENCIAL NO DESENVOLVIMENTO FÍSICO, COGNITIVO E AFETIVO DOS PEQUENOS. BRINCAR É, ACIMA DE TUDO, UMA ATIVIDADE SOCIAL, JÁ QUE ENVOLVE INTERAÇÃO COM OUTRAS PESSOAS. ISSO POSSIBILITA À CRIANÇA APRENDER COMO LIDAR COM OS OUTROS E AS AUXILIA A SE CONHECEREM MELHOR.

A SEGUIR, ALGUMAS SUGESTÕES DE BRINCADEIRAS PARA QUE AS CRIANÇAS POSSAM SE DIVERTIR COM SEUS PAIS E RESPONSÁVEIS:

1- BOLICHE DE GARRAFA PET



Fonte: freepik.com

FAÇA OS PINOS COM GARRAFAS DE PLÁSTICO *PET*, CHEIAS DE ÁGUA OU AREIA ATÉ A METADE. PEÇA PARA AS CRIANÇAS AUXILIAREM NESTA TAREFA. EM SEGUIDA, CADA CRIANÇA TEM DUAS OU TRÊS CHANCES PARA TENTAR DERRUBAR TODAS AS GARRAFAS.

CASO NÃO TENHA UMA BOLA PARA A BRINCADEIRA, UMA DICA É FAZER A BOLA COM MEIAS.

ESSA É UMA BRINCADEIRA QUE VAI AJUDAR NA COORDENAÇÃO MOTORA E NO DESENVOLVIMENTO DE NOÇÕES COMO FORÇA E DISTÂNCIA.

2- QUENTE E FRIO



designed by  freepik.com

Fonte: freepik.com

ESCONDA UM BRINQUEDO EM ALGUM LUGAR DE FAÇO ACESSO NA CASA E PEÇA PARA QUE A CRIANÇA O PROCURE. ANDE ATRÁS DELA DIZENDO SE ESTÁ QUENTE OU FRIO À MEDIDA EM QUE ELA SE APROXIMAR DO ALVO. INTENSIFIQUE AS EXPRESSÕES QUANDO ELA ESTIVER ALCANÇANDO O OBJETO, DIZENDO ALGO COMO: “ESTÁ QUEIMANDO!”.

COM ESSA ATIVIDADE, É POSSÍVEL DESENVOLVER A NOÇÃO DE ESPAÇO E RACIOCÍNIO.

3- ELEFANTINHO COLORIDO

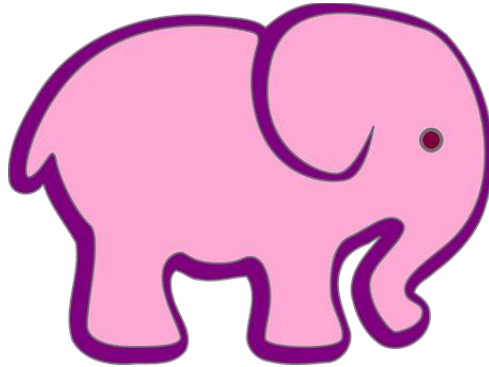

Fonte: pixabay.com

UMA PESSOA É ESCOLHIDA PARA COMANDAR O JOGO. ELA FICA NA FRENTE DAS DEMAIS E DIZ “ELEFANTINHO COLORIDO!”. O GRUPO RESPONDE “QUE COR?”. O COMANDANTE ESCOLHE UMA COR E OS DEMAIS SAEM CORRENDO PARA TOCAR EM ALGO QUE TENHA AQUELA TONALIDADE. SE O COMANDANTE ENCOSTAR EM ALGUÉM ANTES DE ELA CHEGAR À COR, ELA É CAPTURADA. PARA FICAR MAIS DIVERTIDO, O COMANDANTE TEM DE ESCOLHER UMA COR DIFÍCIL DE ENCONTRAR DENTRO DO ESPAÇO QUE ESTÁ ACONTECENDO A BRINCADEIRA. VENCE A BRINCADEIRA QUEM NÃO FOR PEGO.

ESSA BRINCADEIRA ESTIMULA A ATENÇÃO E RECONHECIMENTO DE CORES.

4- VIVO OU MORTO

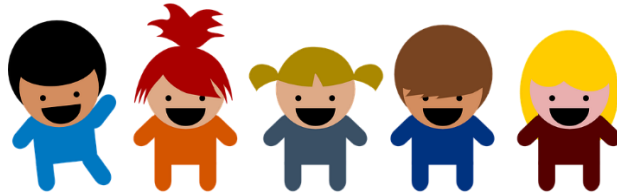

Fonte: pixabay.com

O CONDUTOR IRÁ DISPOR OS PARTICIPANTES ENFILEIRADOS UM AO LADO DO OUTRO E, CADA VEZ QUE ELE FALAR “MORTO!”, TODOS DEVEM SE AGACHAR. QUANDO ELE FALAR “VIVO!”, TODOS DEVEM SE LEVANTAR. O CONDUTOR PODE AUMENTAR CADA VEZ MAIS A VELOCIDADE OU REPETIR AS PALAVRAS, PARA QUE AS CRIANÇAS SE CONFUNDAM E, ASSIM, DEIXAR A BRINCADEIRA MAIS DESAFIADORA. QUEM ERRAR DEIXARÁ DE PARTICIPAR ATÉ QUE FIQUE APENAS O VENCEDOR. ENTÃO, A BRINCADEIRA RECOMEÇA. ESTA ATIVIDADE DESENVOLVE A ATENÇÃO E AGILIDADE.

CANTIGAS DE RODA

CAMPO DE EXPERIÊNCIA: ESCUTA, FALA, PENSAMENTO E IMAGINAÇÃO.

PEIXE VIVO

COMO PODE O PEIXE VIVO
VIVER FORA DA ÁGUA FRIA?
COMO PODE O PEIXE VIVO
VIVER FORA DA ÁGUA FRIA?
COMO PODEREI VIVER
COMO PODEREI VIVER
SEM A TUA, SEM A TUA,
SEM A TUA COMPANHIA?



O PEIXE É UM ANIMAL QUE NÃO SOBREVIVE FORA DA ÁGUA.

VOCÊ CONHECE ALGUM OUTRO ANIMAL QUE TAMBÉM VIVA NA ÁGUA? DESENHE EM UMA FOLHA:

CANTIGAS DE RODA

CAMPO DE EXPERIÊNCIA: ESCUTA, FALA, PENSAMENTO E IMAGINAÇÃO.

BATATINHA QUANDO NASCE
ESPALHA RAMA PELO CHÃO
MENININHA QUANDO DORME
PÕE A MÃO NO CORAÇÃO



Fonte:br.freepik.com

APÓS RECITAR A PARLENDA, PENSE SOBRE O MOMENTO QUE VOCÊ DORME.
EM UMA FOLHA, DESENHE A POSIÇÃO QUE VOCÊ COSTUMA DORMIR, SE VOCÊ NÃO
SABE, PERGUNTE A ALGUÉM QUE JÁ TENHA TE OBSERVADO NESSE MOMENTO.

OBSERVE AS IMAGENS ABAIXO, ELAS MOSTRAM ALGUNS ALIMENTOS:



Fonte:br.freepik.com

VOCÊ SABE QUAL DESSES ALIMENTOS É UMA BATATA? OBSERVE E DESENHE EM UMA FOLHA DO SEU JEITO, A BATATA.

CURIOSIDADES SOBRE A BATATA:

ELA SE DESENVOLVE EMBAIXO DA TERRA, POR ISSO É DA FAMÍLIA DOS TUBÉRCULOS.



Fonte:br.freepik.com

A BATATA PODE SER PREPARADA DE DIFERENTES FORMAS:

- FRITA
- PURÊ
- COZIDA
- BATATA PALHA
- NHOQUE.



Fonte:br.freepik.com

OBSERVAÇÕES:

Na Educação Infantil, as crianças recebem informações sobre a escrita quando: brincam com a sonoridade das palavras, reconhecendo semelhanças e diferenças entre os termos; manuseiam todo tipo de material escrito, como revistas, gibis, livros, fascículos, entre outros. O professor lê para a turma e faz o registro da produção.

Pais e responsáveis incentivem seus filhos durante as atividades, pois na Educação Infantil, a aprendizagem se dá por meio de interações e brincadeiras, com intencionalidade.

CONTAÇÃO DE HISTÓRIA

CAMPOS DE EXPERIÊNCIAS: ESCUTA, FALA, PENSAMENTO E IMAGINAÇÃO.

OS 3 PORQUINHOS

SE POSSÍVEL, ACESSE O LINK: [HTTPS://WWW.YOUTUBE.COMWATCH?V=RBKTFIHBSU](https://www.youtube.com/watch?v=RBKTFIHBSU)



OU FAÇA A LEITURA DA HISTÓRIA ABAIXO PARA A CRIANÇA:

ERA UMA VEZ TRÊS PORQUINHOS IRMÃOS QUE VIVIAM COM A MÃE. DOIS PORQUINHOS NÃO AJUDAVAM EM NADA NA CASA, ENQUANTO O TERCEIRO PORQUINHO SENTIA PENA DA QUANTIDADE DE TRABALHO QUE A MÃE TINHA.



Fonte: freepik.com

UM BELO DIA, A MÃE, CIENTE DA MATURIDADE DOS FILHOS, ORIENTOU QUE OS PORQUINHOS SAÍSSEM DE CASA PARA CONSTRUÍREM SUAS PRÓPRIAS VIDAS. ELA FEZ UM FARNEL PARA CADA UM DELES E FORNECEU ALGUMAS ECONOMIAS PARA QUE COMPRASSEM MATERIAL PARA CONSTRUÍREM AS CASAS.

O PRIMEIRO PORQUINHO, PREGUIÇOSO, QUIS CONSTRUIR UMA CASA QUE NÃO DESSE TRABALHO. APESAR DA ADVERTÊNCIA DOS IRMÃOS, CONSTRUIU UMA CASA DE PALHA.

O SEGUNDO PORQUINHO MENOS PREGUIÇOSO QUE O PRIMEIRO, RESOLVEU CONSTRUIR UMA CASA DE MADEIRA. APESAR DE MAIS SEGURA DO QUE A CASA DE PALHA, A DE MADEIRA NÃO ERA BOA PARA O FRIO E NÃO ERA RESISTENTE O SUFICIENTE PARA IMPEDIR A ENTRADA DE UM LOBO.

O TERCEIRO PORQUINHO, POR SUA VEZ, PRECAVIDO E PACIENTE, RESOLVEU CONSTRUIR SUA CASA COM TIJOLOS.

ENQUANTO OS DOIS IRMÃOS MAIS NOVOS TERMINARAM AS CONSTRUÇÕES DE PALHA E MADEIRA EM UMA MANHÃ, O TERCEIRO PORQUINHO SEGUIU ENGAJADO NA SUA DEMORADA CONSTRUÇÃO. EM TRÊS DIAS O TRABALHO ESTAVA FEITO: ERGUEU UMA RESISTENTE CASA COM TIJOLOS E CIMENTO.

ALGUM TEMPO DEPOIS, UM LOBO SURTIU NA FLORESTA. PERCEBENDO A PRESENÇA DOS PORQUINHOS FOI LOGO BATER NA PRIMEIRA CASA, A FEITA COM PALHA. O PRIMEIRO PORQUINHO, EM PÂNICO, FUGIU PARA A CASA AO LADO, A DO IRMÃO QUE HAVIA TRABALHADO COM A MADEIRA.



Fonte: freepik.com

O LOBO DIRIGIU-SE ENTÃO PARA A SEGUNDA CASA E, COMO OS PORQUINHOS NÃO ABRIRAM A PORTA, AMEAÇOU ASSOPRAR PARA DESTRUIR A CONSTRUÇÃO. A CASA DE MADEIRA, DE FATO, CAIU COM A RAJADA DE VENTO. APROVEITANDO A FALTA DE FÔLEGO, OS PORQUINHOS CORRERAM PARA A CASA DO IRMÃO MAIS VELHO.

O IRMÃO MAIS VELHO OS ABRIGOU E GARANTIU QUE TUDO CORRERIA BEM. QUANDO O LOBO SOPROU NOVAMENTE, A CASA, FEITA DE TIJOLOS, SEQUER MEXEU UM MILÍMETRO.

NO DIA SEGUINTE, O LOBO VOLTOU A ATACAR A CASA QUE RESTAVA, DESSA VEZ TENTOU ENTRAR PELA LAREIRA. COMO O PORQUINHO MAIS VELHO ERA MUITO PRECAVIDO, DEIXOU UM CALDEIRÃO DE SOPA FERVENDO POSICIONADO BEM EMBAIXO DA LAREIRA. O LOBO, AO CAIR NA CALDEIRA, FUGIU DESESPERADO E OS TRÊS PORQUINHOS CONTINUARAM SÃOS E SALVOS.

Fonte: www.culturagenial.com/conto-tres-porquinhos/

A PARTIR DA LEITURA DA HISTÓRIA DESENHE EM UMA FOLHA DO CADERNO:

COMO SERIA A SUA CASA DE MADEIRA?

COMO SERIA A SUA CASA DE PALHA?

COMO SERIA A SUA CASA DE TIJOLOS?

CONTAÇÃO DE HISTÓRIA

CAMPOS DE EXPERIÊNCIAS: ESCUTA, FALA, PENSAMENTO E IMAGINAÇÃO.

CINDERELA

SE POSSÍVEL REPRODUZA O VÍDEO:

[HTTPS://WWW.YOUTUBE.COM/WATCH?V=YSWUIXWHQU4](https://www.youtube.com/watch?v=YSWUIXWHQU4)

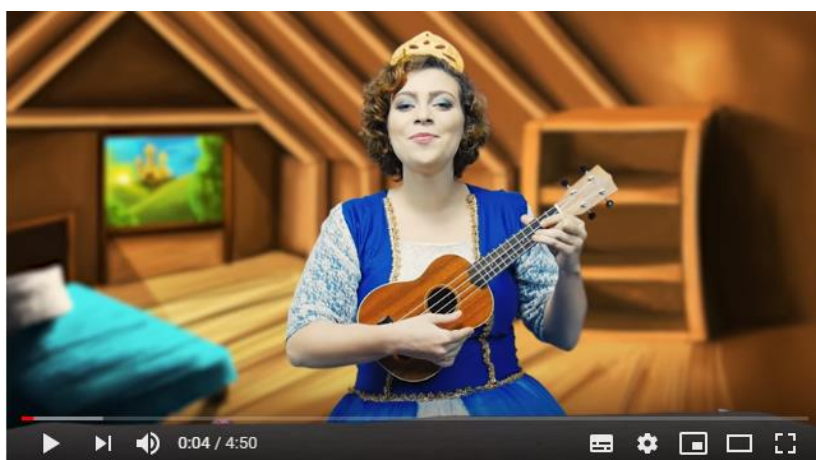

OU LEIA A HISTÓRIA ABAIXO:

ERA UMA VEZ UMA BELA JOVEM CHAMADA CINDERELA QUE VIVIA COM O SEU PAI, UM COMERCIANTE VIÚVO E MUITO RICO.

CINDERELA PERDERA A MÃE AINDA CRIANÇA E O SEU PAI, PENSANDO QUE CINDERELA PRECISAVA DE UMA NOVA MÃE, DECIDIU CASAR-SE NOVAMENTE.

A MADRASTA DA CINDERELA, TAMBÉM ERA VIÚVA E TINHA DUAS FILHAS NÃO TÃO BONITAS E ELAS ERAM MUITO MÁ, DO SEU PRIMEIRO CASAMENTO.

QUANDO O PAI DE CINDERELA MORREU, A MADRASTA A OBRIGOU A CUIDAR DE TODOS OS AFAZERES DA CASA E A POBRE CINDERELA PASSOU A DORMIR NO SÓTÃO E A VESTIR-SE DE FARRAPOS. CINDERELA NADA MAIS TINHA QUE O SEU POBRE QUARTO E OS SEUS AMIGOS ANIMAIS QUE HABITAVAM NA FLORESTA.

UM DIA FOI ANUNCIADO NAQUELE REINO QUE O REI IRIA DAR UM BAILE NO CASTELO, PARA QUE O SEU FILHO, UM JOVEM E BELO PRÍNCIPE, PUDESSE ESCOLHER ENTRE TODAS AS JOVENS DO REINO, AQUELA QUE SERIA SUA ESPOSA.

A MADRASTA PROIBIU CINDERELA DE IR AO BAILE, ARGUMENTANDO NÃO TER ROUPAS ADEQUADAS PARA USAR, ENQUANTO SUAS IRMÃS EXPERIMENTAVAM VESTIDOS LUXUOSOS PARA A FESTA.

CINDERELA COMO ERA MUITO HABILIDOSA, DECIDIU FAZER O SEU PRÓPRIO VESTIDO, COM AJUDA DOS SEUS AMIGUINHOS DA FLORESTA. E ENTÃO ELA FEZ UM LINDO VESTIDO.

MAS, NA NOITE DO BAILE, A MADRASTA E AS SUAS FILHAS DESCOBRIRAM O VESTIDO E RASGARAM-NO EM MIL PEDAÇOS!

DESOLADA, CINDERELA FOI PARA O SEU QUARTO A CHORAR. SENTADA À JANELA, LAMENTAVA-SE:

- COMO SOU INFELIZ! NÃO TENHO NEM TECIDO NEM TEMPO PARA FAZER UM NOVO VESTIDO...

ENTÃO APARECEU A FADA MADRINHA QUE LHE DISSE:

- NÃO CHORES MAIS CINDERELA, POIS COM A MINHA VARINHA MÁGICA TRANSFORMAREI ESTA ABÓBORA NUM COCHE PUXADO POR QUATRO LINDOS CAVALOS BRANCOS E DESTES PANOS VELHOS FAREI O MAIS FORMOSO DOS VESTIDOS!

E ENTÃO, CINDERELA APARECEU VESTIDA COM UM MARAVILHOSO VESTIDO AZUL E DELICADOS SAPATINHOS DE CRISTAL NOS PÉS, AO SEU LADO ENCONTRAVA-SE UMA LUXUOSA CARRUAGEM DOURADA E UM COCHEIRO MUITO BEM VESTIDO QUE GENTILMENTE, LHE ABRIA A PORTA.

CINDERELA FELIZ DA VIDA ENTROU NA CARRUAGEM, MAS NÃO SEM ANTES OUVIR AS RECOMENDAÇÕES DA FADA MADRINHA:

– O ENCANTAMENTO TERMINARÁ À MEIA-NOITE POR ISSO TERÁS DE VOLTAR A CASA ANTES DA ÚLTIMA BADALADA, POIS TUDO VOLTARÁ A SER O QUE ERA.

A JOVEM MENINA ACENOU QUE SIM À FADA COM A CABEÇA, E PARTIU EM DIREÇÃO AO CASTELO.

QUANDO ENTROU NO SALÃO, CINDERELA ESTAVA TÃO BELA QUE A MADRASTA E AS SUAS IRMÃS, APESAR DE ACHAREM AQUELE ROSTO FAMILIAR, NÃO CONSEGUIRAM RECONHECÊ-LA.

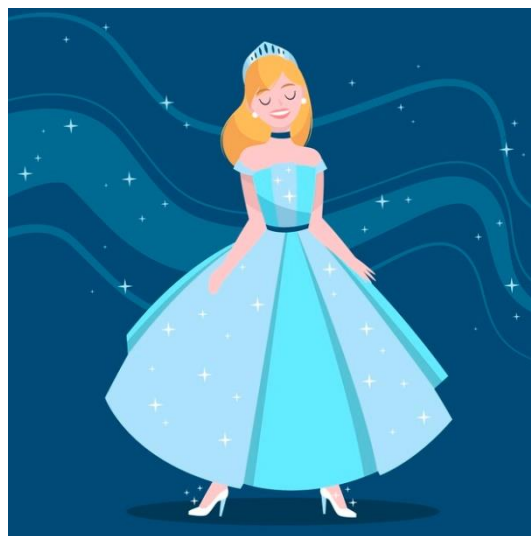

Fonte: freepik.com

O PRÍNCIPE, QUE NÃO TINHA DEMONSTRADO ATÉ ENTÃO QUALQUER INTERESSE PELAS MENINAS QUE SE ENCONTRAVAM NA FESTA, FICOU ENCANTADO COM CINDERELA, APAIXONOU-SE PERDIDAMENTE POR ELA.

CINDERELA E O PRÍNCIPE DANÇOU A NOITE INTEIRA ATÉ QUE O RELÓGIO DO CASTELO COMEÇOU A TOCAR AS DOZE BADALADAS. CINDERELA AO OUVIR O RELÓGIO, FUGIU CORRENDO PELA ESCADARIA QUE LEVAVA ATÉ AOS JARDINS, MAS NO CAMINHO, DEIXOU FICAR UM DOS SEUS SAPATOS DE CRISTAL.

O PRÍNCIPE DESOLADO APANHOU O SAPATO E, NO DIA SEGUINTE ORDENOU AOS CRIADOS DO PALÁCIO QUE PROCURASSEM POR TODO O REINO A DONA DAQUELE O SAPATINHO DE CRISTAL.

OS CRIADOS FORAM PERCORRENDO TODAS AS CASAS E EXPERIMENTANDO O SAPATO EM CADA UMA DAS JOVENS. QUANDO CHEGARAM A CASA DA CINDERELA, A MADRASTA SÓ CHAMOU AS SUAS DUAS FILHAS E ORDENOU AO CRIADO QUE LHES COLOCASSE O SAPATO. POR MUITO QUE SE ESFORÇASSEM O SAPATO NÃO SERVIU A NENHUMA DAS IRMÃS.

FOI ENTÃO QUE CINDERELA SURTIU NA SALA, E O CRIADO INSISTIU EM CALÇAR-LHES O SAPATO. ESTE ENTROU SEM DIFICULDADE ALGUMA. A MADRASTA E AS SUAS DUAS FILHAS NEM QUERIAM ACREDITAR!

O PRÍNCIPE, SABENDO DO SUCEDIDO, VEIO IMEDIATAMENTE BUSCAR A CINDERELA, MONTADO NO SEU CAVALO BRANCO E LEVOU-A PARA O CASTELO, ONDE A APRESENTOU AO SEU PAI. POUCOS DIAS DEPOIS, CASOU-SE FOI UMA LINDA FESTA, E VIVERAM FELIZES PARA SEMPRE.

Fonte: www.abcdobebe.com/comunidade/contos-infantis/cinderela/

VAMOS PRATICAR? PARA ISSO PRECISAREMOS DE:

- FOLHA SULFITE (OU CARTOLINA, FOLHA DE CADERNO, OU QUALQUER PAPEL ONDE POSSAMOS DESENHAR);
- LÁPIS DE COR;
- PAPEL COLORIDO PICADO PARA ENFEITAR O DESENHO;
- GUACHE DE VÁRIAS CORES;
- LANTEJOLA E GLITTER (OPCIONAIS).

MÃOS À OBRA:



1 - AGORA VOCÊ IRÁ PRODUZIR UM CASTELO PARA CINDERELA MORAR, COM AJUDA DE SEU RESPONSÁVEL, ESCOLHA SUA COR PREFERIDA E PASSE GUACHE NA MÃO.



2 - COLOQUE SOBRE A FOLHA.



3 - VAMOS COLORIR E ENFEITAR UTILIZANDO OS MATERIAIS QUE TIVER. PODE SER: LANTEJOUHAS, GLITTER E LÁPIS DE COR. COM O CASTELO PRONTO DESENHE A CINDERELA AO LADO.

Fonte:

<https://novaescola.org.br/conteudo/2501/o-maravilhoso-mundo-dos-contos-de-fadas-e-seu-poder-de-formar-leitores>

CONTAÇÃO DE HISTÓRIA

CAMPOS DE EXPERIÊNCIAS: ESCUTA, FALA, PENSAMENTO E IMAGINAÇÃO.

CHAPEUZINHO VERMELHO

SE POSSÍVEL, ACESSE O LINK: [HTTPS://WWW.YOUTUBE.COM/WATCH?V=MT2Z6OH4ROI](https://www.youtube.com/watch?v=MT2Z6OH4ROI)
REPRODUZA A HISTÓRIA OU FAÇA A LEITURA ABAIXO PARA A CRIANÇA:

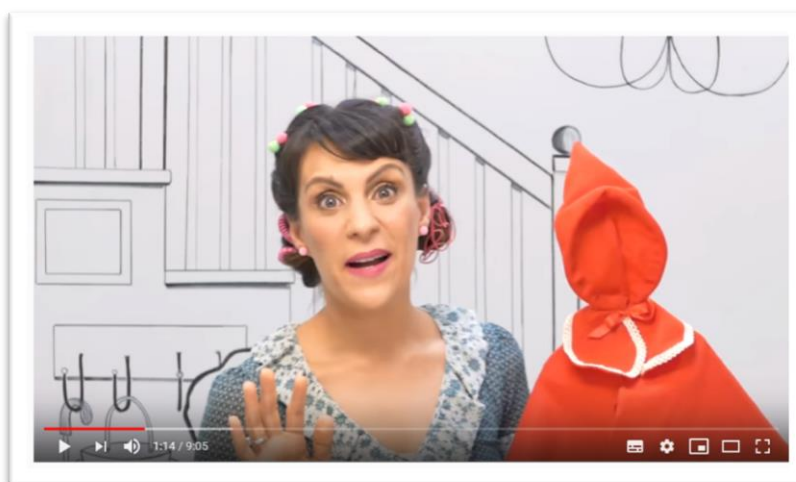

ERA UMA VEZ UMA LINDA MENINA, QUE MORAVA COM SUA MÃE, NUMA BELA CASA. ELA SEMPRE USAVA UMA CAPA COM UM CHAPEUZINHO BEM VERMELHO.

CERTO DIA, SUA MÃE PEDIU QUE ELA FOSSE LEVAR UMA CESTA DE DOCES, PARA SUA VOVÓ:

– CHAPEUZINHO, EVITE O CAMINHO DA FLORESTA QUE É PERIGOSO, VÁ PELO BOSQUE E NÃO FALE COM ESTRANHOS.

CHAPEUZINHO ADORAVA SUA AVÓ, E SAIU EM DISPARADA, CANTANDO DE ALEGRIA. QUERIA FAZER UMA SURPRESA PARA VOVÓ E COMEÇOU A COLHER AS FLORES QUE ENCONTRAVA NO CAMINHO. A MENINA ESTAVA DISTRAÍDA COM AS FLORES, QUANDO DEU DE CARA COM O LOBO MAU.

ELA NÃO SABIA QUE ELE ERA O LOBO MALVADO, NÃO SE ASSUSTOU E NEM SENTIU MEDO.

– BOM DIA, CHAPEUZINHO VERMELHO.

– BOM DIA.

– ONDE VOCÊ ESTÁ INDO ASSIM TÃO CEDINHO?

– VOU VISITAR MINHA VOVOZINHA, QUE ESTÁ MUITO DOENTE.

O LOBO, COMO ERA MUITO ESPERTO, DISSE A ELA BEM DEPRESSA:

– POR QUE NÃO VAI PELA FLORESTA, QUE É BEM MAIS PERTO?

ELA FICOU EM DÚVIDA, PORQUE NÃO GOSTAVA DE DESOBEDECER SUA MÃE, ENQUANTO CHAPEUZINHO SEGUIA PELO CAMINHO DA FLORESTA, O LOBO RAPIDAMENTE SEGUIU PELO BOSQUE, CHEGOU NA CASA DA VOVOZINHA E BATEU NA PORTA:

– QUEM ESTÁ AÍ? — PERGUNTOU A VELHINHA.

O LOBO RESPONDEU, DISFARÇANDO A VOZ:

– SOU EU, CHAPEUZINHO VERMELHO.

– ENTRE MINHA QUERIDA, A PORTA ESTÁ ABERTA.

O LOBO, QUE ERA MUITO RÁPIDO, FOI ENTRANDO E DE UMA SÓ VEZ ENGOLIU A VOVOZINHA.

DEPOIS VESTIU AS ROUPAS DELA, E FICOU ESPERANDO CHAPEUZINHO VERMELHO. CHEGANDO À CASA DA VOVÓ, ELA ENCONTROU O LOBO E PERGUNTOU:

– VOVÓ! POR QUE SUAS ORELHAS ESTÃO TÃO GRANDES?

– É PARA TE OUVIR MELHOR.

– PARA QUE ESSES OLHOS TÃO GRANDES?

– É PARA TE VER MELHOR.

– CREDO VOVÓ, POR QUE A SENHORA ESTÁ COM ESSA BOCA TÃO GRANDE?

– É PARA TE COMER! — RESPONDEU O LOBO.

DIZENDO ISSO, O LOBO COMEÇOU A CORRER ATRÁS DE CHAPEUZINHO, TROPEÇOU E CAIU NO CHÃO.

ENTÃO UM CAÇADOR QUE PASSAVA PELO CAMINHO AJUDOU A MENINA A ESCAPAR DO LOBO. ELE TIROU A VOVÓ DE DENTRO DE SUA BARRIGA E LEVOU A MENINA E A AVÓ PARA UM LUGAR SEGURO.

E O LOBO? NUNCA MAIS FOI VISTO NAS REDONDEZAS.



Fonte:freepik.com

Fonte: www.abcdobebe.com/comunidade/contos-infantis/chapeuzinho-vermelho/#- Acesso em 27/03/2020

VAMOS VER O QUE VOCÊ APRENDEU COM ESSA HISTÓRIA? EM UM CADERNO:

- DESENHE DOIS PERSONAGENS QUE VOCÊ MAIS GOSTOU.
- VOCÊ SE LEMBRA DO CAMINHO EM QUE A CHAPEUZINHO PASSOU? VAMOS DESENHAR?

- O QUE A CHAPEUZINHO LEVAVA EM SUA CESTA? DESENHE.

OBSERVAÇÕES:

Na Educação Infantil, as crianças recebem informações sobre a escrita quando: brincam com a sonoridade das palavras, reconhecendo semelhanças e diferenças entre os termos; manuseiam todo tipo de material escrito, como revistas, gibis, livros, fascículos, entre outros. O professor lê para a turma e faz o registro da produção.

Pais e responsáveis incentivem seus filhos durante as atividades, pois na Educação Infantil, a aprendizagem se dá por meio de interações e brincadeiras, com intencionalidade.

DESENHO

CAMPO DE EXPERIÊNCIA: TRAÇOS, SONS, CORES E FORMAS.

ASSIM COMO OS HOMENS DA PRÉ-HISTÓRIA FAZIAM DESENHOS NAS PAREDES PARA SE COMUNICAREM.

HOJE EM NOSSA COMUNICAÇÃO TEMOS A OPÇÃO DE USARMOS ALGUNS DESENHOS TAMBÉM, QUE SÃO OS EMOJIS, MAS COMO ELES SURTIRAM?

A PALAVRA EMOJIS VEM DA JUNÇÃO DA LETRA E + 絵 (ESSA SIGNIFICA MOJIS), ONDE “MOJIS” EM JAPONÊS SIGNIFICA (IMAGEM). ESSES DOIS SIMBOLOS JUNTOS FICAM ASSIM: 文字, SE TORNANDO IMAGENS QUE REPRESENTAM FALAS OU EXPRESSÕES. ELES SURTIRAM NO JAPÃO EM 1999 EM UMA EMPRESA DE TELEFONIA, ONDE UM FUNCIONÁRIO DECIDIU CRIAR ALGUNS SIMBOLOS PARA QUE A COMUNICAÇÃO FOSSE MAIS RÁPIDAS.

CRIADOR DOS EMOJIS: SHIGETAKA KURITA.

Fonte: <https://rockcontent.com/blog/emoji/> - Acesso em 26/03/2020



Fonte: <https://br.pinterest.com/pin/627830004273367123/?autologin=true-> - Acesso em 26/03/2020

VOCÊ REPAROU QUE OS EMOJIS SÃO FEITOS EM UMA FORMA GEOMÉTRICA?

O CÍRCULO:

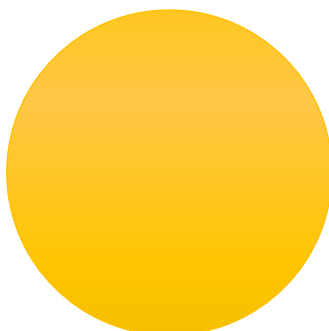

ENTÃO VAMOS USAR VÁRIOS CÍRCULOS PARA NOS COMUNICARMOS POR MEIO DOS EMOJIS, USANDO ESSA LINGUAGEM DIGITAL E DIVERTIDA, PARA DEIXARMOS REGISTRADO OS NOSSOS SENTIMENTOS.

COMO VOCÊ ESTÁ SE SENTINDO HOJE? E SEUS FAMILIARES?



Fonte: <https://www.youtube.com/watch?v=Tt9NfQJH1M4> - Acesso em 26/03/2020

EM UMA FOLHA DE PAPEL, FAÇA VÁRIOS CÍRCULOS DE LÁPIS OU CANETA;
DEPOIS, ESCOLHA UM DOS CÍRCULOS PARA VOCÊ E FAÇA UM DESENHO DENTRO DELE,
ASSIM REGISTRANDO A EXPRESSÃO DO SENTIMENTO QUE VOCÊ ESTÁ NESTE
MOMENTO.

SERÁ QUE MAIS ALGUÉM GOSTARIA DE FAZER? SE SIM, PEÇA PARA QUE ESCOLHA UM
CÍRCULO E FAÇA DENTRO DELE O DESENHO DO EMOJI QUE MAIS EXPRESSA OS
SENTIMENTOS DELES NESTE MOMENTO.

VOCÊ PODERÁ USAR OUTRAS EXPRESSÕES DE EMOJIS, ALÉM DOS QUE ESTÃO AI NA
ATIVIDADE! ☺

DESENHO

CAMPO DE EXPERIÊNCIA: TRAÇOS, SONS. CORES E FORMAS.

FAZER UMA BRINCADEIRA?

CHAME UM RESPONSÁVEL PARA TE AJUDAR.

EM UMA FOLHA DE PAPEL + LÁPIS DE COR, DE ESCREVER OU ATÉ MESMO CANETINHAS, VOCÊ IRÁ DESENHAR O SEU ANIMAL PREFERIDO.

O MEU É ESSE AQUI:



MAS VOCÊS VIRAM QUE EU ESCREVI O NOME DO MEU ANIMAL PREFERIDO, CERTO?

ENTÃO AGORA É A HORA DE PEDIR AJUDA PARA UM RESPONSÁVEL, PARA QUE ELE O AJUDE ESCREVER O NOME DO SEU ANIMAL.

DEPOIS QUE VOCÊ ESTIVER COM SEU DESENHO PRONTO E COM O NOME ESCRITO, É HORA DE COLOCÁ-LO EM UM LOCAL BEM VISIVÉL PARA QUE TODOS VEJAM A SUA OBRA DE ARTE.

DESENHO

CAMPO DE EXPERIÊNCIA: TRAÇOS, SONS, CORES E FORMAS.

DESENHO RUPESTRE

DESDE O TEMPO DA PRÉ-HISTÓRIA, O DESENHO FOI UMA DAS PRIMEIRAS FORMAS DE REGISTROS FEITOS PELOS HOMENS.

ESSE REGISTRO ERA CHAMADO DE ARTE RUPESTRE, ONDE A COMUNICAÇÃO ERA FEITA ATRAVÉS DE DESENHOS, CORES E FORMAS, GERALMENTE REALIZADAS NAS PAREDES DAS CAVERNAS.

Fonte: http://fumdam.org.br/cpt_parque/registros-rupestres/ - Acesso em 26/03/2020

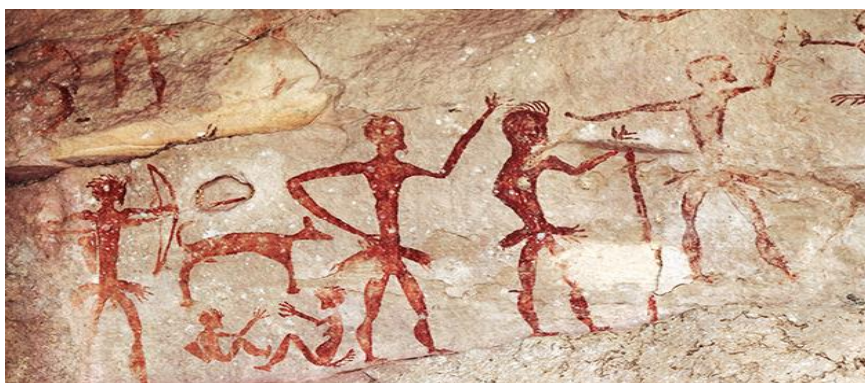

Fonte: <https://www.todamateria.com.br/arte-rupestre/> - Acesso em 26/03/2020

AGORA SERÁ A SUA VEZ! VAMOS FAZER UM REGISTRADO NO FORMATO DE ANTIGAMENTE?

VOCÊ VAI PRECISAR DE:

PAPEL – PODE SER SULFITE OU OUTRO QUE TIVER

TINTA GUACHE – AS CORES QUE VOCÊ TIVER

E MUITA CRIATIVIDADE!



PREPARE-SE:

- 1- COLOQUE O PAPEL NO CHÃO, SE TIVER MAIS DE UM PODE USAR TAMBÉM;
- 2- ABRA AS TINTAS, ESCOLHA UMA COR E PASSE UM POUCO DELA EM SEU DEDO;
- 3- ESCOLHA ENTRE A SUA MÃO OU O SEU PÉ;
- 4- PASSE UM POUCO DE TINTA EM UMA DAS PARTES ESCOLHIDAS;
- 5- MOMENTO DO REGISTRO: SE VOCÊ ESCOLHEU A MÃO, COLOQUE-A JÁ COM TINTA EM CIMA DO PAPEL, ASSIM CARIMBANDO E DEIXANDO SUA MÃO REGISTRADA.
AGORA SE VOCÊ ESCOLHEU O PÉ, FAÇA A MESMA COISA. ELE JÁ COM TINTA, PISE NO PAPEL PARA QUE FIQUE CARIMBADO (REGISTRADO) NO PAPEL.

OLHEM QUE LEGAL:

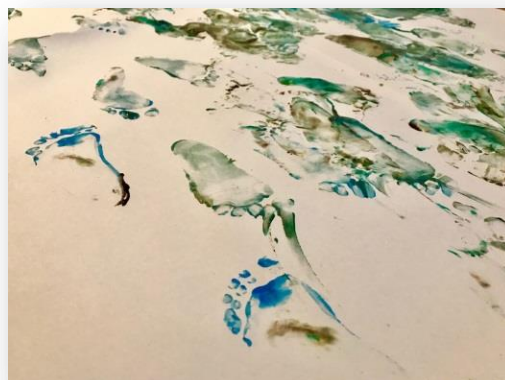

Fonte: www.removermanchas.net/como-tirar-mancha-de-tinta-guache/ - Acesso em 26/03/2020 – mãos

Fonte: www.criandocomapego.com/pintar-com-os-pes-uma-atividade-sensorial-para-descobrir-o-corpo/ -

Acesso em 26/03/2020 – pés

OBSERVAÇÕES:

Na Educação Infantil, as crianças recebem informações sobre a escrita quando: brincam com a sonoridade das palavras, reconhecendo semelhanças e diferenças entre os termos; manuseiam todo tipo de material escrito, como revistas, gibis, livros, fascículos, entre outros. O professor lê para a turma e faz o registro da produção.

Pais e responsáveis incentivem seus filhos durante as atividades, pois na Educação Infantil, a aprendizagem se dá por meio de interações e brincadeiras, com intencionalidade.

MÃO NA MASSA

CORRIDA DE BARQUINHO DE PAPEL

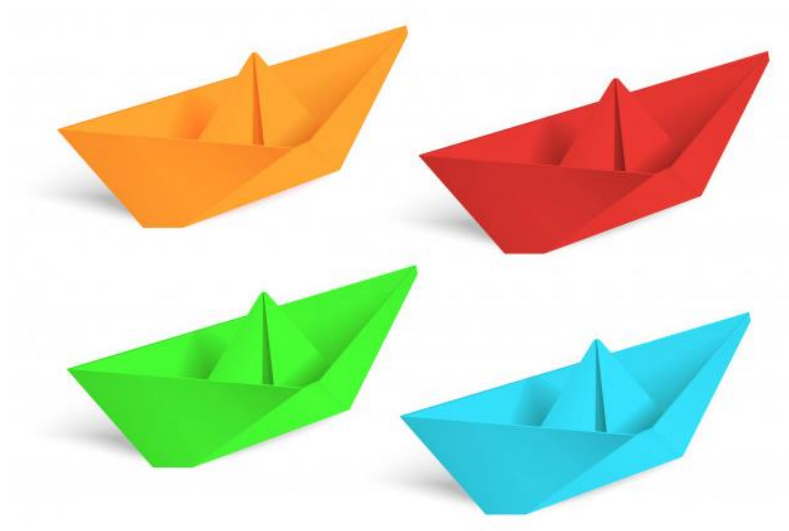

Fonte: freepik.com

MATERIAIS NECESSÁRIOS:

- FOLHAS DE PAPEL.
- LÁPIS DE COR (PARA DECORAR O BARQUINHO).
- BACIA (DE PREFERÊNCIA GRANDE – ELA SERÁ A NOSSA PISTA DE CORRIDA).
- ÁGUA (SUFICIENTE PARA ENCHER A BACIA).



Fonte: www.tudodesenhos.com/d/barquinho-na-bacia - acesso em 26/03/2020

OBSERVAÇÃO: SEUS PAIS, OU RESPONSÁVEIS, PODEM BRINCAR TAMBÉM!

MÃO NA MASSA

SIGA O PASSO A PASSO PARA A MONTAGEM DO BARQUINHO. COM A AJUDA DOS PAIS OU RESPONSÁVEIS, FAÇA O SEGUINTE:

1. PEGUE O PAPEL E DOBRE AO MEIO.
2. BAIXE AS PONTAS DE CIMA ATÉ AO CENTRO DO PAPEL (COMO MOSTRA NA IMAGEM ABAIXO).
3. LEVANTE A ABA DE BAIXO.
4. DOBRE AS PONTAS PARA BAIXO.
5. COLOQUE OS DEDOS POR DENTRO PARA FORMAR UMA CONCAVIDADE.
6. DOBRE.
7. LEVANTE A PONTA DE BAIXO ATÉ TOCAR NA PARTE DE CIMA.
8. RODE A FOLHA E FAÇA O MESMO COM A OUTRA PONTA.
9. COLOQUE OS DEDOS NA CONCAVIDADE E DOBRE PARA FORMAR UM LOSANGO E PEGUE O PAPEL PELAS DUAS PONTAS DE CIMA E ABRA ATÉ QUE SAIA O BARCO.
10. VOCÊ PODE FAZER MAIS DE 1 BARCO.

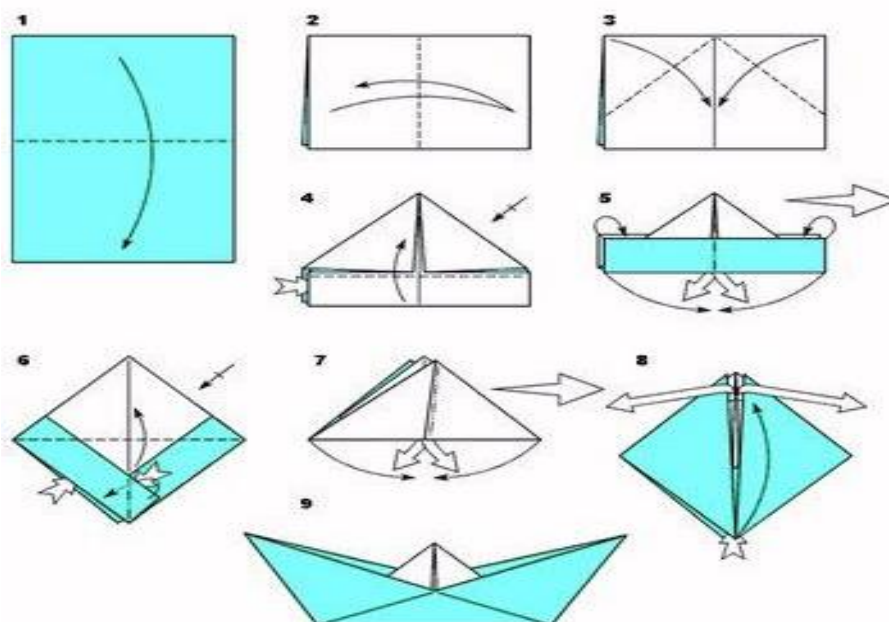

Fonte: www.paraeducar.com.br/2016/09/barco-de-papel.html - Acesso em 26/03/2020

APÓS CONCLUIR A MONTAGEM DO BARCO, VAMOS PARA O PRÓXIMO PASSO...

1. DECORE SEU BARQUINHO.
2. COLOQUE A ÁGUA NA BACIA.
3. DELIMITE, COM UMA LINHA IMAGINÁRIA A ÁREA DE LARGADA E DE CHEGADA DE CADA BARQUINHO.
4. TODOS PRONTOS? POSICIONEM SEUS BARQUINHOS E VAMOS GUIÁ-LOS, ASSOPRANDO ATÉ A LINHA DE CHEGADA.
5. O BARQUINHO QUE PRIMEIRO ATRAVESSAR A LINHA SERÁ O VENCEDOR.



Fonte: freepik.com

BOA DIVERSÃO!!!

MÃO NA MASSA

INSTRUMENTOS MUSICAIS

VAMOS CANTAR?

BORBOLETINHA

BORBOLETINHA ESTÁ NA COZINHA
FAZENDO CHOCOLATE
PARA A MADRINHA
POTI, POTI
PERNA DE PAU
OLHO DE VIDRO
E NARIZ DE PICA-PAU, PAU, PAU!



Fonte:
<https://br.vexels.com/pngsvg/previsualizar/135533/desenho-de-borboleta>

AGORA QUE JÁ CANTAMOS, VAMOS CRIAR ALGUNS INSTRUMENTOS PARA TOCARMOS A MÚSICA DA BORBOLETINHA!

VOCÊ VAI PRECISAR DE:

1 LATA DE ALUMINIO VAZIA
PARA FAZER UM TAMBOR.



2 PALITOS DE SORVETE OU CHURRASCO –
SERÃO AS BAQUETAS DO TAMBOR.



1 GARRAFA PEQUENA PET VAZIA,
PARA FAZER O CHOCALHO.



UM POQUINHO DE ARROZ CRU
PARA COLOCAR DENTRO DA GARRAFA
PET (NÃO SE ESQUEÇA DE FECHAR A
TAMPA DA GARRAFA).



PARA DECORAR A LATA
OS PALITOS E A GARRAFA PET
VOCÊ PODE USAR PAPEL COLORIDO,
FITAS OU TECIDOS
O QUE VOCÊ TIVER EM CASA).



SEGUINDO O PASSO A PASSO ACIMA, VOCÊ TERÁ OS SEUS INSTRUMENTOS MUSICAIS E
AGORA PODERÁ CANTAR E TOCAR A MÚSICA DA BORBOLETINHA.

AGORA É COM VOCÊ!



Fonte: freepik.com



Aula 3

BRINCADEIRAS

A SEGUIR, ALGUMAS SUGESTÕES DE BRINCADEIRAS PARA QUE AS CRIANÇAS POSSAM SE DIVERTIR COM SEUS PAIS E RESPONSÁVEIS:

1- ADOLETÁ



Fonte: Freepik.com

UMA BRINCADEIRA ANTIGA DE RODA ONDE OS PARTICIPANTES SE DISPÕEM EM UM CÍRCULO.

COLOCAM-SE AS MÃOS UMA EM CIMA DA OUTRA. A MEDIDA QUE A MÚSICA É CANTAROLADA, OS PARTICIPANTES BATEM NA PALMA DA PESSOA AO LADO.

AO TÉRMINO DA MÚSICA, A ÚLTIMA PESSOA QUE RECEBEU O TAPA TEM O DIREITO DE ESCOLHER ALGUÉM E ELIMINÁ-LO DA PRÓXIMA RODADA.

GANHA AQUELE QUE FICAR POR ÚLTIMO.

MÚSICA:

*ADOLETÁ
LE PETI PETECOLÁ,
LES CAFÉ COM CHOCOLÁ.
ADOLETÁ
PUXA O RABO DO TATU,
QUEM SAIU FOI TU,
PUXA O RABO DA PANELA,
QUEM SAIU FOI ELA,
PUXA O RABO DO PNEU,
QUEM SAIU FUI EU.*

2- BATATA QUENTE

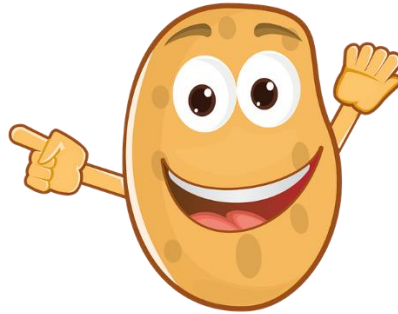

Fonte: Pixabay.com

ENTRE OS JOGOS E BRINCADEIRAS ANTIGAS, ESTA EM ESPECIAL, É JOGADA ATÉ HOJE. OS PARTICIPANTES FORMAM UM CÍRCULO E UM FICA PARA FORA DE COSTAS PARA O RESTANTE. O JOGADOR QUE ESTIVER FORA DO CÍRCULO CANTA:

*BATATA QUENTE, QUENTE,
QUENTE, QUENTE, QUENTE...
QUEIMOU!*

CONFORME O MESTRE VAI CANTANDO, OS PARTICIPANTES VÃO PASSANDO RÁPIDO PARA AS MÃOS UNS DOS OUTROS UMA BOLA OU OUTRO OBJETO. APÓS O MESTRE DIZER “QUEIMOU”, A ÚLTIMA PESSOA QUE ESTÁ COM O OBJETO SAIRÁ DO JOGO POR TER SIDO QUEIMADA. GANHA QUEM FICAR POR ÚLTIMO SEM SER QUEIMADO.

3- CINCO MARIAS



Fonte: <https://sites.google.com/site/antigasbrincadeirasinfantis/brincadeiras-antigas/cinco-marias>

Acessado em 05/04/2020

A BRINCADEIRA CONSISTE EM JOGAR PEDRINHAS, PEQUENOS SACOS COM AREIA OU BOLAS PEQUENAS PARA O ALTO E PEGAR OUTRA COM A MESMA MÃO SEM DEIXAR NENHUMA CAIR.

FAZER CINCO SACOS (CASO OPTE POR ELE) COM AREIA OU ARROZ E COLOCÁ-LOS NO CHÃO.

UM DOS PARTICIPANTES IRÁ PEGAR UM DOS SACOS E O JOGARÁ PARA O ALTO.

A MEDIDA QUE A PRIMEIRA NÃO CAI, O JOGADOR PEGA OUTRO SACO E REPETE O MOVIMENTO.

GANHA QUEM CONSEGUIR PEGAR OS 5 SACOS SEM DEIXÁ-LO CAIR NO CHÃO.

CANTIGAS DE RODA

CAMPOS DE EXPERIÊNCIAS: ESCUTA, FALA, PENSAMENTO E IMAGINAÇÃO.

SENHORES PAIS OU RESPONSÁVEIS, AJUDEM SEUS FILHOS NA REALIZAÇÃO DAS ATIVIDADES PROPOSTAS.

A LINDA ROSA JUVENIL

A LINDA ROSA JUVENIL, JUVENIL, JUVENIL
A LINDA ROSA JUVENIL, JUVENIL
VIVIA ALEGRE EM SEU LAR, EM SEU LAR, EM SEU LAR
VIVIA ALEGRE EM SEU LAR, EM SEU LAR
E UM DIA VEIO UMA BRUXA MÁ, MUITO MÁ, MUITO MÁ
UM DIA VEIO UMA BRUXA MÁ, MUITO MÁ
QUE ADORMECEU A ROSA ASSIM, BEM ASSIM, BEM ASSIM
QUE ADORMECEU A ROSA ASSIM, BEM ASSIM
E O TEMPO PASSOU A CORRER, A CORRER, A CORRER
E O TEMPO PASSOU A CORRER, A CORRER
E O MATO CRESCEU AO REDOR, AO REDOR, AO REDOR
E O MATO CRESCEU AO REDOR, AO REDOR
E UM DIA VEIO UM BELO REI, BELO REI, BELO REI
E UM DIA VEIO UM BELO REI, BELO REI
QUE DESPERTOU A ROSA ASSIM, BEM ASSIM, BEM ASSIM
QUE DESPERTOU A ROSA ASSIM, BEM ASSIM
BATEMOS PALMAS PARA O REI, PARA O REI, PARA O REI
BATEMOS PALMAS PARA O REI, PARA O REI.



SE POSSÍVEL, REPRODUZA O VÍDEO: <https://www.youtube.com/watch?v=C2E6cxPUgUA>

1- OBSERVE AS IMAGENS A SEGUIR, ELAS MOSTRAM DIFERENTES FLORES:



ROSA



MARGARIDA



GIRASSOL



ORQUÍDEA

DAS FLORES ACIMA, ESCOLHA A QUE VOCÊ MAIS GOSTOU E DESENHE-A EM SEU CADERNO. SE QUISER, COPIE TAMBÉM O NOME DELA.

2- A CANTIGA “A LINDA ROSA JUVENIL” CONTA QUE UMA BRUXA MÁ APARECEU. VOCÊ JÁ DEVE CONHECER OUTRAS HISTÓRIAS EM QUE UMA BRUXA APAREÇA. EM SEU CADERNO, DESENHE A PARTE DESSA HISTÓRIA.

CANTIGAS DE RODA

CAMPOS DE EXPERIÊNCIAS: ESCUTA, FALA, PENSAMENTO E IMAGINAÇÃO.

A BARATA DIZ QUE TEM

A BARATA DIZ QUE TEM SETE SAIAS DE FILÓ
É MENTIRA DA BARATA, ELA TEM É UMA SÓ
RA RA RA RÓ RÓ RÓ, ELA TEM É UMA SÓ!



A BARATA DIZ QUE TEM UM SAPATO DE VELUDO
É MENTIRA DA BARATA, O PÉ DELA É PELUDORA
RA RA RÓ RÓ RÓ, O PÉ DELA É PELUDO!



A BARATA DIZ QUE TEM UMA CAMA DE MARFIM
É MENTIRA DA BARATA, ELA TEM É DE CAPIM
RA RA RA RÓ RÓ RÓ, ELA TEM É DE CAPIM

A BARATA DIZ QUE TEM UM ANEL DE FORMATURA
É MENTIRA DA BARATA, ELA TEM É CASCA DURA
RA RA RA RÓ RÓ RÓ, ELA TEM É CASCA DURA

A BARATA DIZ QUE VAI VIAJAR DE AVIÃO
É MENTIRA DA BARATA ELA VAI DE CAMINHÃO
RA RA RA RÓ RÓ RÓ, ELA VAI DE CAMINHÃO

FONTE IMAGENS: <https://google.com/search?q=BARATINHA>

SE POSSÍVEL, REPRODUZA O VÍDEO: <https://www.youtube.com/watch?v=I7VsurR48Ew>



1- AGORA COM OS SEUS PAIS OU RESPONSÁVEIS, CONVERSEM SOBRE OS ITENS ABAIXO:

A) A BARATA TEM UMA CAMA DE CAPIM, COMO SERIA ESSA CAMA.

B) VEJA UM TRECHO DA CANTIGA:

A BARATA DIZ QUE VAI VIAJAR DE AVIÃO
É MENTIRA DA BARATA ELA VAI DE CAMINHÃO
RA RA RA RÓ RÓ RÓ, ELA VAI DE CAMINHÃO

PENSE EM UMA OUTRA MELODIA PARA ESSE TRECHO DA CANTIGA.

EDUCAÇÃO INFANTIL

CAMPOS DE EXPERIÊNCIAS: ESCUTA, FALA, PENSAMENTO E IMAGINAÇÃO.

SENHORES PAIS OU RESPONSÁVEIS, AJUDEM SEUS FILHOS NA REALIZAÇÃO DAS ATIVIDADES PROPOSTAS.

CACHINHOS DOURADOS

SE POSSÍVEL, ACESSE O LINK DA HISTÓRIA:

<https://www.youtube.com/watch?v=Pef51gKD0kM>



Cachinhos Dourados | Conto de Casa

OU VOCÊ PODE PEDIR QUE ALGUÉM LEIA A HISTÓRIA SE PREFERIR:

ERA UMA VEZ UMA BELA FAMÍLIA DE URSOS QUE VIVIA EM UMA FLORESTA, BEM DISTANTE.

TODA SEMANA, O PAPAÍ URSO, A MAMÃE URSA E SEU FILHINHO URSINHO, SAÍAM PARA PASSEAR NA FLORESTA PELA MANHÃ, ANTES DO ALMOÇO. A SABIDA MAMÃE URSA JÁ DEIXAVA A MESA POSTA ANTES DE SAIR, ASSIM PODERIAM COMER LOGO QUE VOLTASSEM DO PASSEIO.

MAS UM DIA, LOGO APÓS A FAMÍLIA URSO TER SAÍDO PARA SEU PASSEIO SEMANAL, UMA GAROTINHA QUE ESTAVA PERDIDA NA FLORESTA FOI PARAR PERTO DA CASA DA FAMÍLIA URSO. ELA ERA LOIRA E TINHA O CABELO ENCARACOLADO, ENTÃO A CHAMAVAM DE CACHINHOS DOURADOS.

CACHINHOS DOURADO ESTAVA COM MUITA FOME E SENTIU O CHEIRO DA COMIDA QUE VINHA DE DENTRO DA CASA. ELA CHAMOU E BATEU À PORTA, MAS NINGUÉM ATENDEU, OS URSOS ESTAVAM PASSEANDO.

ENTÃO ELA ENTROU E VIU À MESA TRÊS PRATOS DE UMA SOPA COM UM CHEIRO DELICIOSO E RESOLVEU PROVAR A SOPA. NO MAIOR PRATO DA MESA A SOPA ESTAVA MUITO QUENTE E ELA NÃO CONSEGUIU PROVAR. ENTÃO PEGOU OUTRA COLHER, PROVOU A SOPA QUE ESTAVA NO PRATO MÉDIO E ELA ESTAVA MUITO FRIA. POR ÚLTIMO, PROVOU A SOPA QUE ESTAVA NO PRATO MENOR E ESTAVA MORNINHA E DELICIOSA!

DEPOIS DE SATISFEITA, ELA PRECISAVA SENTAR PARA DESCANSAR UM POUCO. CACHINHOS DOURADOS ESTAVA JÁ HÁ MUITO TEMPO PERDIDA E VAGANDO PELA FLORESTA. VIU ENTÃO TRÊS CADEIRAS: A PRIMEIRA CADEIRA ERA MUITO GRANDE PARA ELA SE SENTAR E A SEGUNDA ESTAVA MUITO LARGA E ELA FICAVA ESCORREGANDO. E QUANDO SENTOU NA TERCEIRA CADEIRA, QUE ERA BEM PEQUENINHA, ELA SE ESPATIFOU NO CHÃO E QUEBROU A CADEIRA TODA!

ENTÃO CACHINHOS DOURADOS FOI PROCURAR OUTRO LUGAR PARA DESCANSAR NA CASA E ENCONTROU TRÊS CAMAS EM UM QUARTO NO ANDAR DE CIMA. ELA FOI SE DEITAR NA PRIMEIRA CAMA QUE ERA A MAIOR. E A CAMA ERA MUITO, MUITO DURA!

DEPOIS FOI SE DEITAR NA SEGUNDA CAMA, A MÉDIA, MAS ELA AFUNDOU NO COLCHÃO QUE ERA MUITO MOLE. NA CAMA MENOR ELA FICOU BEM MAIS CONFORTÁVEL: TINHA UM TAMANHO PERFEITO E ERA MUITO QUENTINHA. ELA FICOU TÃO RELAXADA QUE ACABOU ADORMECENDO ALI MESMO.

ENTÃO A FAMÍLIA URSO ESTAVA VOLTANDO DO SEU PASSEIO E, ASSIM QUE CHEGARAM PERTO DE CASA, JÁ PERCEBERAM ALGUMA COISA ERRADA: A PORTA ESTAVA ABERTA!

ENTRARAM, ENCONTRARAM A SALA TODA DESARRUMADA E A COZINHA BAGUNÇADA:

– ALGUÉM TOMOU MINHA SOPA E QUEBROU MINHA CADEIRINHA! – DISSE O URSINHO

– QUEM FOI QUE BAGUNÇOU TODA A MESA? – PERGUNTOU O PAPAÍ URSO

QUANDO CHEGARAM AO QUARTO À MAMÃE URSO GRITOU:

– ALGUÉM DEITOU NA MINHA CAMA! ESTÁ TODA DESARRUMADA!

MAS O URSINHO, ASSIM QUE CHEGOU PERTO DA SUA CAMINHA PERCEBEU QUE A CACHINHOS DOURADOS DORMIA NELA.

– PAPAÍ! MAMÃE! VENHAM VER! TEM UMA MENINA DORMINDO AQUI NA MINHA CAMA!

ENTÃO, COM TODA AQUELA GRITARIA, A CACHINHOS DOURADOS ACORDOU ASSUSTADA COM TANTOS URSOS! ELA ACHOU QUE IRIAM ATACÁ-LA E SAIU CORRENDO PARA PULAR A JANELA. SE NÃO FOSSE O PAPAÍ URSO SEGURAR A CACHINHOS, ELA TERIA SE ESPATIFADO LÁ EMBAIXO!

A FAMÍLIA URSO ENTÃO FINALMENTE CONSEGUIU ACALMAR A CACHINHOS DOURADOS. EXPLICARAM QUE AQUELA ERA A CASA DELES, POR ISSO ESTAVAM LÁ. CACHINHOS DOURADOS E A FAMÍLIA DOS URSOS FICARAM MUITO AMIGOS. OS URSOS AJUDARAM A CACHINHOS A VOLTAR PRA CASA E ELA PROMETEU QUE NUNCA MAIS IRIA MEXER NAS COISAS DE OUTRAS PESSOAS SEM AUTORIZAÇÃO. E NEM SE AFASTAR DE CASA!



FONTE: WWW.HISTORIAPARADORMIR.COM.BR/CACHINHOS-DOURADOS/ - ACESSO 30/03/2020.

VAMOS FAZER FANTOCHES COM OS PERSONAGENS DA HISTÓRIA?

COM FOLHA SULFITE, DESENHE OS PERSONAGENS QUE VOCÊ MAIS GOSTOU.

PEÇA PARA UM ADULTO RECORTAR PARA VOCÊ, EM FORMATO DE CÍRCULO. DESPOIS COLE (COM COLA OU UM PEDAÇO DE FITA ADESIVA) EM UM PALITO, QUE PODE SER DE SORVETE, OU UM CANUDO USADO, LÁPIS OU ATÉ MESMO UM GRAVETO DE ÁRVORE.

AGORA, VAMOS RECONTAR A HISTÓRIA PARA ALGUÉM QUE CONHEÇA, MOSTRANDO TUDO QUE A CACHINHOS DOURADOS FEZ?

USE SEU FANTOCHE.



VEJA COMO FICOU

EDUCAÇÃO INFANTIL

CAMPO DE EXPERIÊNCIA: CORPO, GESTOS E MOVIMENTOS.

A LEBRE E A TARTARUGA



QUE TAL ASSISTIR UMA HISTÓRIA SUPER CURIOSA!

SE POSSÍVEL, ACESSE O LINK:

[HTTPS://WWW.YOUTUBE.COM/WATCH?TIME_CONTINUE=464&V=W7SFKKVNF30&FEATUR
E=EMB_LOGO](https://www.youtube.com/watch?time_continue=464&v=W7SFKKVNF30&feature=emb_logo)

OU FAÇA A LEITURA DA HISTÓRIA:

ERA UMA VEZ UMA LEBRE QUE SE GABOU DO QUÃO RÁPIDO PODERIA CORRER. CANSADA DE OUVIR A LEBRE SE GABAR, A TARTARUGA A DESAFIOU PARA UMA CORRIDA. TODOS OS ANIMAIS DA FLORESTA SE REUNIRAM PARA ASSISTIR.

A LEBRE CORREU RÁPIDO POR UM TEMPO E DEPOIS PAROU PARA DESCANSAR. ELA OLHOU PARA TRÁS E DISSE PARA A TARTARUGA:

- COMO VOCÊ VAI GANHAR ESSA CORRIDA SE ANDA TÃO DEVAGAR?

A LEBRE, CONVENCIDA, SE ESTICOU NA GRAMA, PERTO DA ESTRADA E ADORMECEU. AFINAL, PENSOU ELA, HÁ MUITO TEMPO PARA RELAXAR.

A TARTARUGA ANDOU E ANDOU, MESMO DEVAGAR, SEM NUNCA PARAR ATÉ A LINHA DE CHAGADA. OS ANIMAIS APLAUDIRAM TÃO ALTO QUE ACORDARAM A LEBRE. A LEBRE ESPREGUIÇOU-SE, BOCEJOU E COMEÇOU A CORRER DE NOVO, MAS JÁ ERA TARDE DEMAIS. NÃO LEVOU A CORRIDA A SÉRIO E DEBOCHOU DA TARTARUGA. POR ISSO PERDEU A CORRIDA.

FONTE: [HTTPS://MAEPOP.COM.BR/HISTORIA-INFANTIL-PEQUENA-10-HISTORINHAS/](https://maepop.com.br/historia-infantil-pequena-10-historinhas/) - ACESSO EM 30/03/2020

AO FINAL DE UMA COMPETIÇÃO, OS VENCEDORES SÃO COLOCADOS EM UM PÓDIO COMO ESSE. DESENHE EM UM CADERNO, UM PÓDIO COM A TARTARUGA E A LEBRE NAS COLOCAÇÕES EM QUE TERMINARAM A CORRIDA



FONTE: <https://www.ludopedia.com.br/topico/26572/podium-tabletop-02-melhores-campanhas>

ABAIXO HÁ UMA LEBRE E UMA TARTARUGA, TENDE IMITÁ-LOS, SERÁ DIVERTIDO:



LEBRE



TARTARUGA

DESENHO

CAMPOS DE EXPERIÊNCIAS: TRAÇOS, SONS, CORES E FORMAS.

SENHORES PAIS OU RESPONSÁVEIS, AJUDEM SEUS FILHOS NA REALIZAÇÃO DAS ATIVIDADES PROPOSTAS.

VAMOS FALAR DE ARTE? EXISTEM ONZE TIPOS:

- PINTURA, ESCULTURA, ARQUITETURA, MÚSICA, POESIA, DANÇA, TEATRO, LITERATURA, CINEMA, FOTOGRAFIA, HISTÓRIA EM QUADRINHOS, JOGOS ELETRÔNICOS E ARTE DIGITAL.

EXISTEM ALGUNS ARTISTAS FAMOSOS QUE CRIARAM ALGUMAS OBRAS DE ARTE, ONDE FORAM REGISTRADAS COMO FORMA DE EXPRESSÃO, SENTIMENTOS, IDEIAS, SITUAÇÕES E A IMAGINAÇÃO DO ARTISTA.

VAMOS CONHECER ALGUNS?

LEONARDO DA VINCI



Fonte: https://pt.wikipedia.org/wiki/Mona_Lisa - Acesso em 26/03/2020

ROMERO BRITO



Fonte: www.americanas.com.br/produto/16205470/quadro-romero-britto-cat-80x70 - Acesso em 26/03/2020

VOCÊ TAMBÉM É UM ARTISTA, SABIA?

FAÇA A RELEITURA DE UMA DESSAS OBRAS DE ARTES.

RELEITURA, É QUANDO NOS INSPIRAMOS EM UMA OBRA DE ARTE PARA DESENHAR A NOSSA. PEGUE UM PAPEL, LÁPIS, CANETAS, GIZ DE CERA E O QUE MAIS TIVER PARA DESENHAR.

DESENHO

CAMPOS DE EXPERIÊNCIAS: ESCUTA, FALA, PENSAMENTO E IMAGINAÇÃO.

VAMOS IMAGINAR?

VOCÊ VAI PRECISAR DE:

- ☺ PAPEL;
- ☺ LÁPIS DE ESCREVER (PODE SER CANETA, TAMBÉM);
- ☺ UMA MÚSICA QUE VOCÊ GOSTE (VOCÊ PODE CANTAR).

MODO PARA A REALIZAÇÃO:

OUVINDO OU CANTANDO A MÚSICA, COLOQUE O PAPEL EM UMA SUPERFÍCIE PLANA (RETA), COLOQUE O LÁPIS SOBRE ELE, FECHÉ OS OLHOS E COMEÇE A RISCAR O QUE SENTIR VONTADE, SEM TIRAR O LÁPIS DO PAPEL. DEPOIS DE ALGUNS INSTANTES, PARE DE RISCAR.

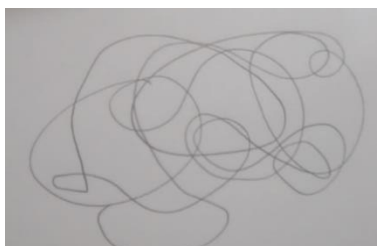

O MEU FICOU ASSIM

TALVEZ VOCÊ ACHE QUE NÃO TEM DESENHO ALGUM, MAS COM A SUA IMAGINAÇÃO VOCÊ VERÁ QUE EXISTE MUITAS COISAS NESTE TRAÇADO, VEJA O QUE EU DESCOBRI NO MEU:

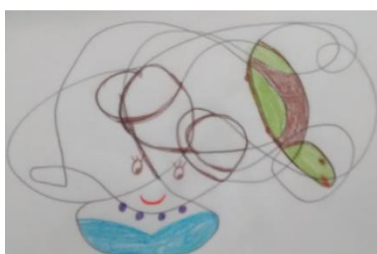

UMA MULHER DE COLAR E UMA TARTARUGA

VAMOS LÁ? AGORA SERÁ A SUA VEZ DE DESCOBRIR DESENHOS NO SEU TRAÇADO!

DESENHO

CAMPO DE EXPERIÊNCIA: O EU, O OUTRO E O NÓS.

LAVAR AS MÃOS: HIGIENE E AUTOCONHECIMENTO.

SE POSSÍVEL, ACESSE O LINK E CONVIDE A CRIANÇA PARA ASSISTIR:

[HTTPS://WWW.YOUTUBE.COM/WATCH?V=9CW1WD8-DSK](https://www.youtube.com/watch?v=9CW1WD8-DSK)



CONVERSE COM A CRIANÇA SOBRE OS PASSOS PARA LAVARMOS AS MÃOS E PEÇA PARA QUE ELAS LISTEM EM FORMA DE DESENHO.

MÃO NA MASSA

SENHORES PAIS OU RESPONSÁVEIS, AJUDEM SEUS FILHOS NA REALIZAÇÃO DAS ATIVIDADES PROPOSTAS.

MONSTRO DAS CORES



SE POSSÍVEL, ACESSE O LINK: [HTTPS://WWW.YOUTUBE.COMWATCH?V=QN5YJ4Y_C74](https://www.youtube.com/watch?v=QN5YJ4Y_C74)
O MONSTRO DAS CORES COLECIONA HISTÓRIAS E SENTIMENTOS E FEZ UMA BAGUNÇA COM SUAS EMOÇÕES. AGORA PRECISA ORGANIZAR TUDO. UMA HISTÓRIA QUE ESTIMULA AS CRIANÇAS A IDENTIFICAREM AS DIFERENTES EMOÇÕES QUE SENTEM, COMO ALEGRIA, TRISTEZA, RAIVA, MEDO E CALMA, ATRAVÉS DE CORES.



Fonte: www.amazon.com.br/Monstro-das-Cores-Anna-Llenas/dp/8595260087 - Acesso em 30/03/2020

PARA ESSA ATIVIDADE VOCÊ VAI PRECISAR DE:



Fonte: www.balaoicultura.wordpress.com - Acesso em 26/03/20

BEXIGAS TAMANHO PADRÃO
(AS CORES QUE VOCÊ TIVER)



Fonte: www.belezadaterra.com.br/-Acesso em 26/03/20

FARINHA DE TRIGO (BRANCA)

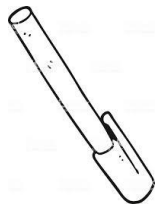

Fonte: [www.istockphoto.com/br /](http://www.istockphoto.com/br/)-Acesso em 26/03/20

CANETA OU CANETINHA
(PREFERÊNCIA NA COR PRETA)



Fonte: www.ecodebate.com.br - Acesso em 26/03/20

GARRAFA PET



Fonte: www.ultracoloringpages.com/-Acesso em 26/03/20

SUAS MÃOS E DO SEU RESPONSÁVEL
PARA FAZER SEU MONSTRO DAS CORES
FAVORITO

SIGA O PASSO A PASSO:

1. COLOQUE A FARINHA DE TRIGO DENTRO DE UMA GARRAFA PET DE 500 ML ATÉ A METADE DELA;
2. ENCHA A BEXIGA COM AR E SEGURE COM A BOCA PARA QUE O AR NÃO ESCAPE;
3. ENCAIXE A BEXIGA JÁ COM AR NO BOCAL DA GARRAFA PET, DEPOIS VIRE A GARRAFA DE MODO QUE A FARINHA ENCHA A BEXIGA; LOGO EM SEGUIDA, RETIRE A BEXIGA DA GARRAFA E FAÇA UM NÓ NA BEXIGA;
4. USE UMA CANETA OU CANETINHA DE SUA PREFERÊNCIA PARA FAZER O ROSTO DO SEU MONSTRO PREFERIDO NA BEXIGA. NÃO SE ESQUEÇA DE COLOCAR OS OLHOS, NARIZ E BOCA;

AGORA O SEU MOSTRO ESTÁ PRONTO!



Fonte: www.meucataventocolorido.com/2015/03/brinque-com-o-seu-filho-faca-um.html - Acesso em 31/03/2020

MÃO NA MASSA

MONSTRO DAS CORES – SEMÁFORO DAS EMOÇÕES

OLHANDO PARA AS CORES ABAIXO E SEUS RESPECTIVOS SENTIMENTOS, COMO VOCÊ ESTÁ HOJE? E QUE TAL FAZER UM SEMÁFORO DOS SENTIMENTOS PARA QUE TODOS OS DIAS VOCÊ E SEUS FAMILIARES POSSAM REGISTRAR O QUE VOCÊS ESTÃO SENTINDO E CONVERSAR SOBRE?

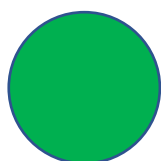

FELIZ

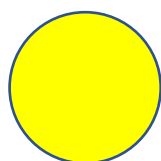

CHATEADO

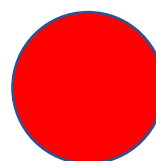

BRAVO

MÃOS A OBRA, VOCÊ VAI PRECISAR DE:

1 CARTOLINA BRANCA OU UM PAPELÃO GRANDE QUE DEVERÁ SER DESMONTADA;

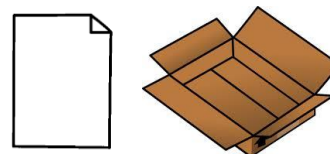

Fonte: <https://publicdomainvectors.org/pt/vetorial-gratis/Desenho-de-uma-caixa-de-papel%C3%A3o-aberta-superficial-vetorial/20671.html> - Acesso em 30/03/2020

3 CÍRCULOS GRANDES RECORTADOS (COM AJUDA DO RESPONSÁVEL);

LÁPIS DE COR, GIZ DE CERA OU CANETINHAS, NAS CORES (AMARELO, VERDE E VERMELHO);

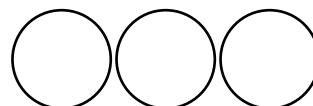

Fonte: www.galeria.colorir.com - Acesso em 30/03/2020

BARBANTE OU QUALQUER LINHA QUE VOCÊ TENHA NA SUA CASA (PARA PENDURAR O SEU SEMÁFORO);



Fonte: www.gimba.com.br/barbantes-e-fios-de-nylon/barbante-100-algodao-cru-80m-1-un-korea/?PID=290 - Acesso em 30/03/2020

COLA;



Fonte: www.aprenderebrincar.com/2017/09/como-fazer-cola-branca-escolar.html - Acesso em 30/03/2020

1 PREGADOR DE ROUPAS.



Fonte: <https://gartic.com.br/nova26/desenho-livre/pregador> - Acesso em 30/03/2020

VAMOS MONTAR NOSSO SEMÁFORO?

- ✓ NA CARTOLINA OU PAPELÃO (DESMONTADO) COLOQUE NO CHÃO;
- ✓ PINTE OS CÍRCULOS, SENDO UM DE AMARELO, UM VERDE E UM VERMELHO;
- ✓ PASSE COLA NOS CÍRCULOS (SOMENTE NO CENTRO DELE, DEIXANDO AS LATERAIS DESCOLADAS) E COLE NA CARTOLINA OU PAPELÃO DE MODO QUE FIQUE UM AO LADO DO OUTRO;
- ✓ AGORA PEÇA PARA UM ADULTO ESCREVER PARA VOCÊ, ASSIM:
 - NO CÍRCULO VERDE (FELIZ);
 - NO AMARELO (CHATEADO) E
 - NO VERMELHO (BRAVO);
- ✓ PRONTO! AGORA CONVERSE COM SEU RESPONSÁVEL E FALE SOBRE SEU SENTIMENTO. DEFININDO-O, PREGUE O PREGADOR NA LATERAL (AO LADO) DO CÍRCULO ESCOLHIDO.
- ✓ LEMBRE-SE! O SENTIMENTO É ALGO QUE MUDA CONSTANTEMENTE, ENTÃO SE POR ALGUM MOTIVO VOCÊ ESTIVER BRAVO, NÃO SE PREOCUPE... FALE SOBRE O MOTIVO DESSE SENTIMENTO E LOGO, LOGO VOCÊ FICARÁ FELIZ.

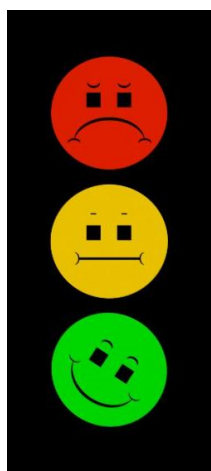

Fonte: www.zazzle.com/moody_stoplight_tilted_green_poster-228997067965300796 Acesso em 30/03/2020

ESTUDE *em* CASA

Acesse a plataforma:
www.escolaemcasa.osasco.sp.gov.br

**NOSSA GENTE
NOSSO MAIOR
ORGULHO**



CIDADE DE
OSASCO
SECRETARIA DE EDUCAÇÃO

  @prefeituradeosasco osasco.sp.gov.br



PROGRAMA
**ESCOLA
EM CASA**

planeta
educação
transformando o aprendizado