

ESTUDE
em CASA 



Educação Infantil
EMEI

VOLUME
5

Nome: _____

Escola: _____

Professor (a): _____

Turma: _____



CIDADE DE
OSASCO
SECRETARIA DE EDUCAÇÃO

planeta
educação
transformando o aprendizado



Queridos pais ou responsáveis,

Estamos vivendo o inusitado e, junto com ele, grandes desafios estão sendo enfrentados. Pensando no melhor aproveitamento do tempo de nossas crianças em casa, a Secretaria de Educação do município de Osasco tem a imensa satisfação de apresentar o volume 5 do caderno de atividades para que nossos alunos possam reforçar seus estudos neste período de pandemia do novo coronavírus.

Essa iniciativa visa fortalecer o vínculo com a escola e inserir a dinâmica escolar junto às famílias, garantindo assim uma rotina de aprendizagem.

As atividades pedagógicas aqui impressas estão alinhadas às competências e habilidades da BNCC (Base Nacional Comum Curricular) que atendem à Educação Infantil (EMEI) e ao Ensino Fundamental (EMEF).

O conteúdo disposto neste caderno também poderá ser acessado em sua plataforma digital, disponível no site da Prefeitura de Osasco, por meio do link www.escolaemcasa.osasco.sp.gov.br.

Informamos que o caderno de atividades volume 5 deverá ser entregue para correção na retirada do caderno de atividades volume 6 e servirão como uma das formas de reposição das aulas. Aproveitem o momento para acompanhar seu filho no desenvolvimento e para estar juntos com ele. Seu apoio é muito importante para que o trabalho seja efetivo.

A Prefeitura de Osasco não medirá esforços para atravessarmos este momento tão difícil da nossa história. Sairemos desta pandemia com saúde e muito mais fortalecidos.

Prefeitura Municipal de Osasco
Secretaria Municipal de Educação



Quadro de rotina para estudos em casa

Segunda

Terça

Quarta

Quinta

Sexta

Manhã

Ajude nas tarefas de casa

Ajude nas tarefas de casa

Ajude nas tarefas de casa

Ajude nas tarefas de casa

Ajude nas tarefas de casa

Estude em Casa
Desenhos

Estude em Casa
Mão na massa

Estude em Casa
Desenhos

Estude em Casa
Mão na massa

Estude em Casa
Desenhos

Descanso

Descanso

Descanso

Descanso

Descanso

Tarde

Estude em casa
Cantigas de Roda

Estude em casa
Brincadeiras

Estude em casa
Mão na massa

Estude em casa
Cantigas de Roda

Estude em casa
Brincadeiras

Hora de brincar

Hora de brincar

Hora de brincar

Hora de brincar

Hora de brincar

Espaço para ficar com a família

Espaço para ficar com a família

Espaço para ficar com a família

Espaço para ficar com a família

Espaço para ficar com a família



Experiências 16

BRINCADEIRAS

O BRINCAR É UMA ATIVIDADE NATURAL, ESPONTÂNEA E NECESSÁRIA. PARA BRINCAR É PRECISO QUE AS CRIANÇAS TENHAM CERTA INDEPENDÊNCIA PARA ESCOLHER SEUS COMPANHEIROS, OS PAPÉIS QUE ASSUMIRÃO NO DECORRER DA BRINCADEIRA, O TEMA, O ENREDO, TODOS DEPENDENDO UNICAMENTE DA VONTADE DE QUEM BRINCA.

POR MEIO DO LÚDICO A CRIANÇA CONSTRÓI SEU PRÓPRIO MUNDO, DÁ EVOLUÇÃO AOS PENSAMENTOS, CONTRIBUINDO PARA O DESENVOLVIMENTO DOS ASPECTOS SOCIAIS E EMOCIONAIS, ALÉM DE INTEGRAR-SE NA SOCIEDADE. NÃO SE DEVE ESQUECER QUE O BRINCAR É UMA NECESSIDADE FÍSICA E UM DIREITO DE TODOS.

A SEGUIR, VEJA ALGUMAS SUGESTÕES DE BRINCADEIRAS PARA QUE AS CRIANÇAS POSSAM SE DIVERTIR COM SEUS PAIS E RESPONSÁVEIS:

1- TREM DE FERRO

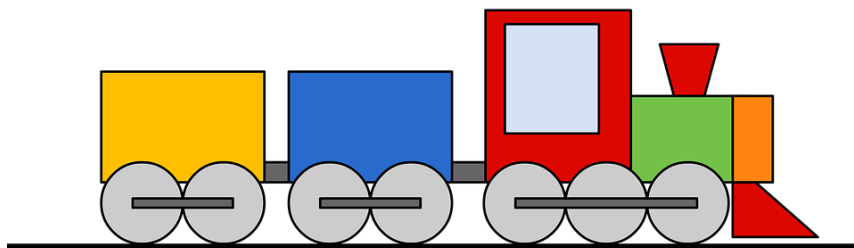

Fonte: Pixabay.com

O TREM DE FERRO É UMA DAS BRINCADEIRAS QUE AS CRIANÇAS GOSTAM MUITO! EM DUPLA E NO RITMO DA PARLENDA, AS CRIANÇAS DEVEM FAZER MOVIMENTOS SINCRONIZADOS COM AS MÃOS.

A CADA VERSO AS MÃOS SE ALTERNAM: UMA MÃO VAI PARA BAIXO, ENQUANTO A OUTRA VAI PARA CIMA. EM SEGUIDA, UMA CRIANÇA ESTENDE A MÃO PARA A FRENTE, E O SEU PARCEIRO BATE AS PALMAS SOBRE ELAS.

ENTÃO, A DUPLA BATE PALMA SEMPRE NO RITMO DA MÚSICA. PARA TORNAR A BRINCADEIRA AINDA MAIS DINÂMICA, ESTIMULE OS PEQUENOS A CANTAREM MAIS RÁPIDO E AGILIZAREM SEUS MOVIMENTOS TAMBÉM.

“O TREM DE FERRO
QUANDO SAI DE PERNAMBUCO,
VAI FAZENDO XIQUE-XIQUE
ATÉ CHEGAR NO CEARÁ.
REBOLA PAI, REBOLA MÃE, REBOLA FILHA,
EU TAMBÉM SOU DA FAMÍLIA,
TAMBÉM QUERO REBOLAR.”

SE POSSÍVEL, ACESSE O LINK:

<https://www.youtube.com/watch?v=n5vTi19WNGA>



Tiquequê - Trem de Ferro

Fonte: Youtube.com

2- PATO, PATO, GANSO



Fonte: Freepik.com

PRIMEIRO, AS CRIANÇAS DECIDEM NO JOQUEMPÔ QUEM VAI SER O GANSO E ENTÃO SE SENTAM EM RODA. O GANSO VAI ANDANDO EM VOLTA E TOCANDO NA CABEÇA DOS AMIGUINHOS E DIZENDO: “PATO, PATO, PATO, GANSO!”.

A PESSOA EM QUE ELA TOCAR QUANDO DISSER “GANSO” TEM QUE LEVANTAR E CORRER ATRÁS DELE. SE CONSEGUIR ALCANÇÁ-LO, ELA GANHA E O OUTRO VOLTA A SER O GANSO. MAS SE ELE CONSEGUIR SENTAR NO LUGAR VAZIO DA RODA ANTES, É O ESCOLHIDO QUE TEM QUE VIRAR GANSO DA VEZ.

DICA: A BRINCADEIRA DO JOQUEMPÔ FOI DISPONIBILIZADA NA EXPERIÊNCIA 4. CASO QUEIRA SE LEMBRAR, BASTA ACESSÁ-LA (BRINCADEIRAS – EXPERIÊNCIA 4).

3- PÃO NA CASA DO JOÃO



Fonte: Freepik.com

ESSA BRINCADEIRA MUSICAL É MUITO ANIMADA. OS PARTICIPANTES DEVEM ESTAR EM RODA. CANTAM E BATEM PALMAS.

O REFRÃO É: "FULANO COMEU PÃO NA CASA DO JOÃO", QUE É SEMPRE CANTADO DUAS VEZES E POR TODOS OS PARTICIPANTES DA RODA.

A PESSOA DIZ: "QUEM, EU?"

E O GRUPO RESPONDE: "VOCÊ SIM!"

E A PESSOA DIZ: "EU NÃO!"

O GRUPO PERGUNTA: "ENTÃO QUEM FOI?"

E A PESSOA DIZ: "FOI FULANA!", FALANDO O NOME DE OUTRA PESSOA.

E ASSIM POR DIANTE.

PARA TERMINAR A BRINCADEIRA, O DIÁLOGO MUDA:

A PESSOA DIZ: "QUEM, EU?"

E O GRUPO RESPONDE: "VOCÊ SIM!"

E A PESSOA DIZ: "COMI MESMO!"

O GRUPO GRITA: "GULOSA! GULOSA!"

IMPORTANTE: OS TERMOS "FULANO" E "FULANA", NA HORA DA BRINCADEIRA DEVEM SER SUBSTITUÍDOS PELO NOME DOS PARTICIPANTES DA BRINCADEIRA.

4- QUEM COMEÇA A BRINCADEIRA

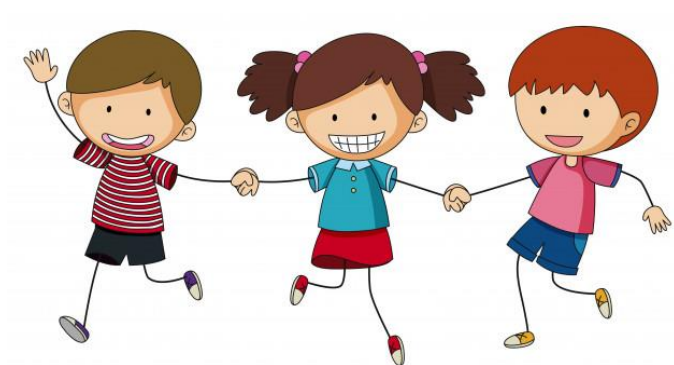

Fonte: Freepik.com

FORAM INVENTADAS AS FÓRMULAS DE ESCOLHA, QUE SÃO JEITOS CRIATIVOS DE ESCOLHER QUEM DÁ INÍCIO AO JOGO, QUEM FICA NO GRUPO DE QUEM, QUEM VAI COMANDAR OU LIDERAR A BRINCADEIRA.

FUNCIONAM MUITAS VEZES COMO UM AQUECIMENTO DA PRÓPRIA BRINCADEIRA.

A SEGUIR, DOIS EXEMPLOS:

☺ UNI-DUNI-TÊ;

☺ LÁ EM CIMA DO PIANO.

UNI-DUNI-TÊ:

“UNI-DUNI-TÊ, SALAMÊ MINGUÊ, UM SORVETE COLORÊ, O ESCOLHIDO FOI VO-CÊ...”

LÁ EM CIMA DO PIANO:

*LÁ EM CIMA DO PIANO
TINHA UM COPO DE VENENO,
QUEM BEBEU, MORREU,
O AZAR FOI SEU.*

AGORA, É HORA DE DIVERTIR-SE! ☺

CANTIGAS DE RODA

CAMPO DE EXPERIÊNCIA: CORPO, GESTOS E MOVIMENTOS.

SENHORES PAIS OU RESPONSÁVEIS, AJUDEM AS CRIANÇAS NA REALIZAÇÃO DAS ATIVIDADES.

OS DEDINHOS

POLEGARES, POLEGARES
ONDE ESTÃO? AQUI ESTÃO!
ELES SE SAÚDAM, ELES SE SAÚDAM
E SE VÃO, E SE VÃO.
INDICADORES, INDICADORES
ONDE ESTÃO? AQUI ESTÃO!
ELES SE SAÚDAM ELES SE SAÚDAM
E SE VÃO, E SE VÃO.
DEDOS MÉDIOS DEDOS MÉDIOS
ONDE ESTÃO? AQUI ESTÃO!
ELES SE SAÚDAM, ELES SE SAÚDAM
E SE VÃO, E SE VÃO.
ANELARES, ANELARES
ONDE ESTÃO? AQUI ESTÃO!
ELES SE SAÚDAM, ELES SE SAÚDAM
E SE VÃO, E SE VÃO.
DEDOS MÍNIMOS DEDOS MÍNIMOS
ONDE ESTÃO? AQUI ESTÃO!
ELES SE SAÚDAM, ELES SE SAÚDAM
E SE VÃO, E SE VÃO.
TODOS OS DEDOS, TODOS OS DEDOS
ONDE ESTÃO? AQUI ESTÃO!
ELES SE SAÚDAM, ELES SE SAÚDAM
E SE VÃO, E SE VÃO!



Fonte: freepik.com

CASO SEJA POSSÍVEL, ACESSE O LINK: <https://www.youtube.com/watch?v=FM2ns-Z-SQU>

VOCÊ CONHECIA O NOME DE TODOS OS DEDOS?

SE NÃO CONHECIA, AGORA JÁ CONHECE!

VAMOS LÁ, COM AUXÍLIO DE SEU RESPONSÁVEL, TRACE O CONTORNO DE SUA MÃO E EM CADA DEDO FAÇA UMA CARINHA DIFERENTE PARA QUE CADA UM SEJA ÚNICO.

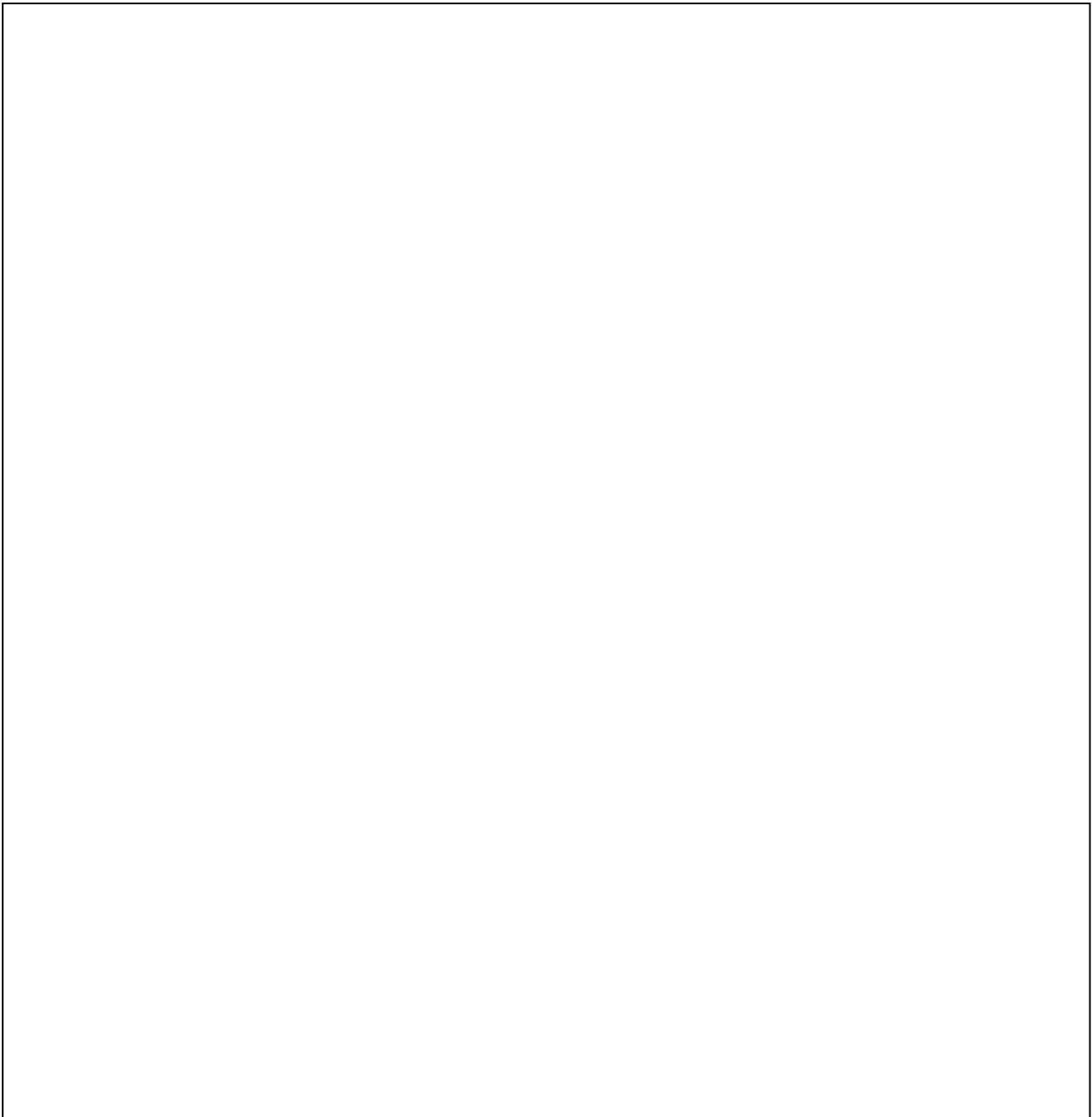

CANTIGAS DE RODA

CAMPO DE EXPERIÊNCIA: ESPAÇOS, TEMPOS, QUANTIDADES, RELAÇÕES E TRANSFORMAÇÕES.

SENHORES PAIS OU RESPONSÁVEIS, AJUDEM AS CRIANÇAS NA REALIZAÇÃO DAS ATIVIDADES.

CARNEIRINHO, CARNEIRÃO

CARNEIRINHO, CARNEIRÃO-NEIRÃO-NEIRÃO,
OLHAI PRO CÉU, OLHAI PRO CHÃO, PRO CHÃO PRO CHÃO:

MANDA O REI, NOSSO SENHOR, SENHOR, SENHOR
PARA TODOS SE AJOELHAR.

CARNEIRINHO, CARNEIRÃO-NEIRÃO-NEIRÃO,
OLHAI PRO CÉU, OLHAI PRO CHÃO, PRO CHÃO, PRO
CHÃO:

MANDA O REI, NOSSO SENHOR, SENHOR, SENHOR
(NESSE MOMENTO DEVE-SE CANTAR UM PEDIDO, COMO
DEITAR, LEVANTAR, PULAR E ASSIM REPEDITAMENTE ATÉ
O FIM DA BRINCADEIRA)



FONTE: FREEPIK.COM

SE POSSÍVEL, ACESSO O LINK DA MÚSICA: <https://www.youtube.com/watch?v=0DkdvvromNk>

VAMOS SABER MAIS SOBRE O CARNEIRO?



FONTE: FREEPIK.COM

O CARNEIRO É UM ANIMAL MAMÍFERO,
ISSO É, NÃO NASCE DE OVOS E AO
NASCER MAMA EM SUA MÃE.



SEU CORPO É COBERTO DE LÃ, UM PELO BEM FOFINHO QUE É UTILIZADO PARA FAZER FIOS E DESSES FIOS SE FAZEM ROUPAS DE FRIO.

FONTE: <https://www.elo7.com.br/fio-artesanal-de-la-carneiro-medio-50g/dp/6158CF>

COM AUXÍLIO DE UM ADULTO, COLE ALGODÃO NO CARNEIRINHO ABAIXO, PARA IMITAR SEU PELO FOFO.

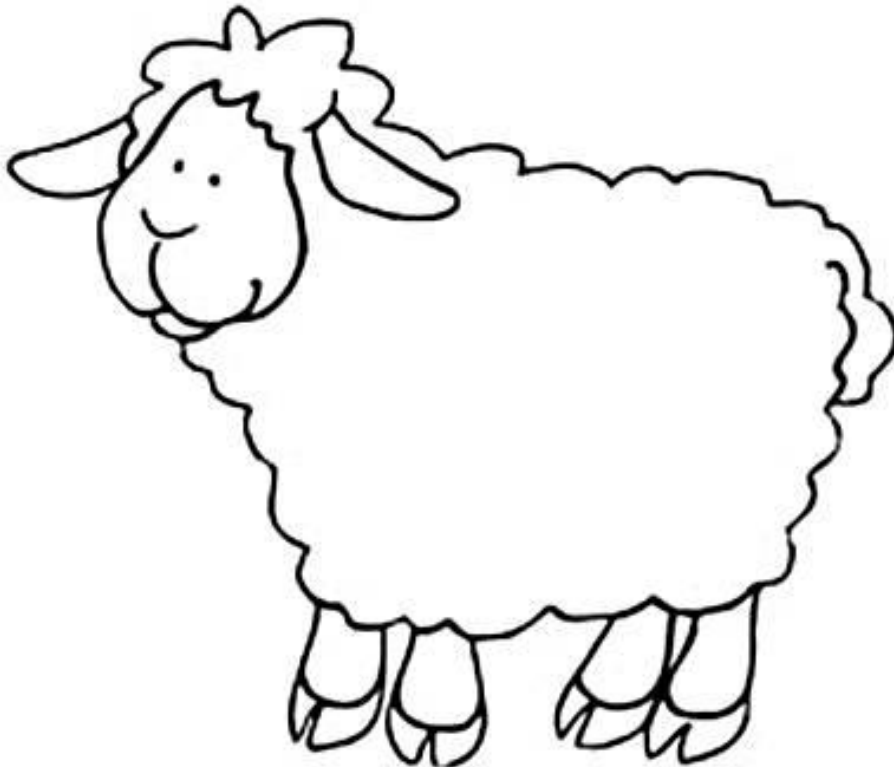

FONTE: <http://ensinar-aprender.com.br/2013/03/70-desenhos-de-ovelhas-ovelhinhas-de.html>

QUAL COMANDO VOCÊ ACRESCENTOU À MÚSICA QUANDO CANTOU? FAÇA UM DESENHO DESSE MOMENTO.

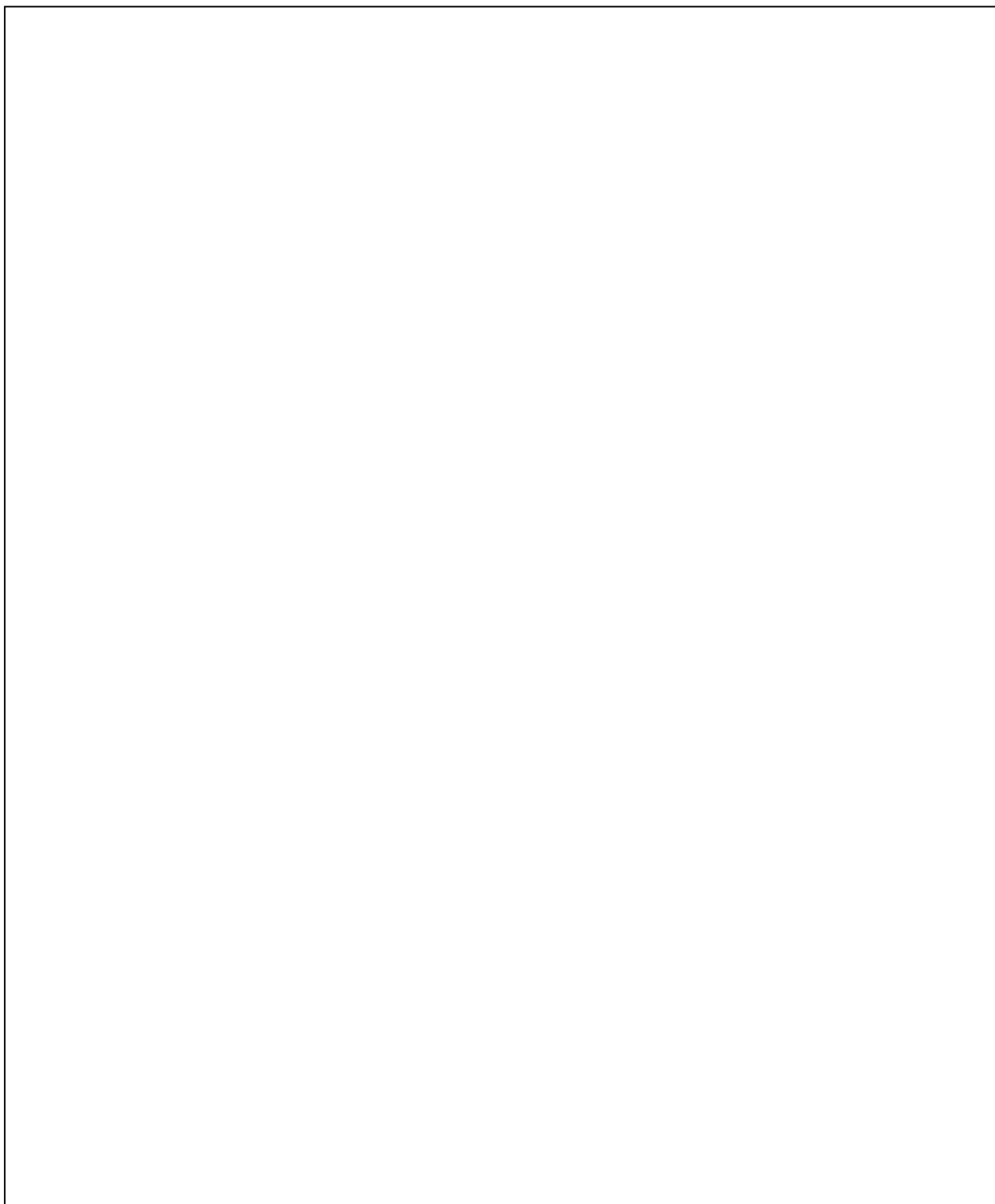

CONTAÇÃO DE HISTÓRIA

CAMPO DE EXPERIÊNCIA: O EU, O OUTRO E O NÓS.

SENHORES PAIS OU RESPONSÁVEIS, AJUDEM AS CRIANÇAS NA REALIZAÇÃO DAS ATIVIDADES.

O CACHORRO, GATO E O GALO SÃO ANIMAIS DOMÉSTICOS QUE PODEM VIVER NO NOSSO QUINTAL. DEVEMOS CUIDAR DOS ANIMAIS COM CARINHO.

VAMOS CONHECER A HISTÓRIA DE QUATROS GRANDES AMIGOS.



PODEMOS ASSISTIR AO VÍDEO NO LINK OU LER COM AS CRIANÇAS

<https://www.youtube.com/watch?v=DqonsI7pWdo>

ERA UMA VEZ UM BURRO QUE VIVIA EM UMA FAZENDA COM SEU DONO, UM DIA ELE FICOU CANSADO DE TANTO TRABALHAR E RESOLVEU IR EMBORA DEIXANDO SEU DONO PRA TRÁS. ELE FOI PARA UMA CIDADE CHAMADA BREMEN.



NO CAMINHO O BURRO ENCONTROU COM UM CACHORRO, QUE TAMBÉM HAVIA FUGIDO DO SEU DONO.

-VENHA COMIGO, VAMOS PARA BREMEN?

-MONTAREMOS UMA BANDA!

- SEREMOS MÚSICOS!

-VOCÊ TOCA PERCUSSÃO E EU VIOLONCELO.

O CACHORRO GOSTOU DA IDEIA E JUNTOU-SE AO BURRO.



UM POUCO, MAS ADIANTE ENCONTRARAM UM GATO E RESOLVERAM CONVIDÁ-LO PARA FAZER PARTE DA BANDA. O GATO CONCORDOU E SEGUIRAM PARA A CIDADE DE BREMEN.



AO PASSAREM POR UM CASTELO VIRAM UM GALO QUE CANTAVA DESESPERADAMENTE.

- PORQUE CANTA TÃO ALTO ASSIM? PERGUNTARAM OS TRÊS, VIAJANTES.

- MINHA DONA VAI ME SERVIR, NO JANTAR AMANHÃ, ENTÃO ESTOU APROVEITANDO MEUS ÚLTIMOS DIAS PARA CANTAR.

- VOCÊ CANTA MUITO BEM! VAMOS CONOSCO PARA BREMEN? SERÁ O CANTOR DA BANDA!



O GALO QUE NÃO QUERIA SER SERVIDO NO JANTAR, JUNTOU-SE AO BANDO E SEGUIRAM PARA BREMEN.



O SOL TINHA COMEÇADO A SE POR, ENTÃO OS QUATROS AMIGOS PROCURAVAM UM LUGAR PARA DESCANSAR, ELES AVISTARAM UMA CASINHA, ELA ESTAVA SENDO ROUBADA.

O BURRO OLHOU PELA JANELA E VIU QUE TINHA UMA MESA COM MUITAS COMIDAS E COMO ELES ESTAVAM COM FOME, DECIDIRAM ASSUSTAR OS LADRÕES.



O CACHORRO SUBIU NAS COSTAS DO BURRO, O GATO NAS COSTAS DO CACHORRO E O GALO NAS COSTAS DO GATO. ELES COMEÇARAM A FAZER UNS BARULHOS ESTRANHOS E BEM ALTOS, OS LADRÕES PENSARAM QUE ERA ASSOMBRAÇÃO E FUGIRAM.



COM A FUGA DOS LADRÕES, ENTRARAM NA CASA SENTARAM-SE A MESA E SE DELICIARAM COM AQUELE BANQUETE.



DEPOIS DE COMEREM, CADA UM PROCUROU UM LUGAR PARA DORMIR E SEGUIREM VIAGEM NO DIA SEGUINTE.



ENQUANTO ISSO, UM DOS LADRÕES VOLTOU PARA CONFERIR SE O FANTASMA AINDA ESTAVA NA CASA. ELE ACENDEU UMA VELA E ENTROU, LEVOU OUTRO GRANDE SUSTO, POIS O GATO-LHE ARRANHOU O ROSTO, O BURRO DEU-LHE UM COICE, O CACHORRO MORDEU-LHE AS PERNAS, ENQUANTO O GALO CANTAVA BEM ALTO: "COCÓRICO"! O LADRÃO SAIU ATORDOANDO E NUNCA MAS VOLTOU.



OS QUATROS AMIGOS DESISTIRAM DE IR PARA BREMEN E FICARAM NA CASINHA, FELIZES PARA SEMPRE.



NA HISTÓRIA O BURRO DIZ QUE VAI TOCAR VIOLONCELO E O CACHORRO PERCUSSÃO.

VAMOS CONHECER ESSES INSTRUMENTOS?



VIOLONCELO



PERCUSSÃO:
ATABAQUE, AFOXÉ E AGOGÔ.

NESSA HISTÓRIA TEMOS VÁRIOS ANIMAIS E CADA UM FAZ UM TIPO DE SOM DIFERENTE PARA SE EXPRESSAR.

VAMOS CONHECER OS NOMES DOS SOMS DE CADA UM E IMITÁ-LOS?



O NOME DO SOM QUE O BURRO FAZ É: ZURRA



E O CACHORRO : LATE



O GATO : MIA



E O GALO : CANTA

CONTAÇÃO DE HISTÓRIA

CAMPO DE EXPERIÊNCIA: ESCUTA, FALA, PENSAMENTO E IMAGINAÇÃO.

SENHORES PAIS OU RESPONSÁVEIS, AJUDEM AS CRIANÇAS NA REALIZAÇÃO DAS ATIVIDADES.

VAMOS COMEÇAR COM UMA CURIOSIDADE: VER COMO SÃO FEITOS OS LÁPIS!

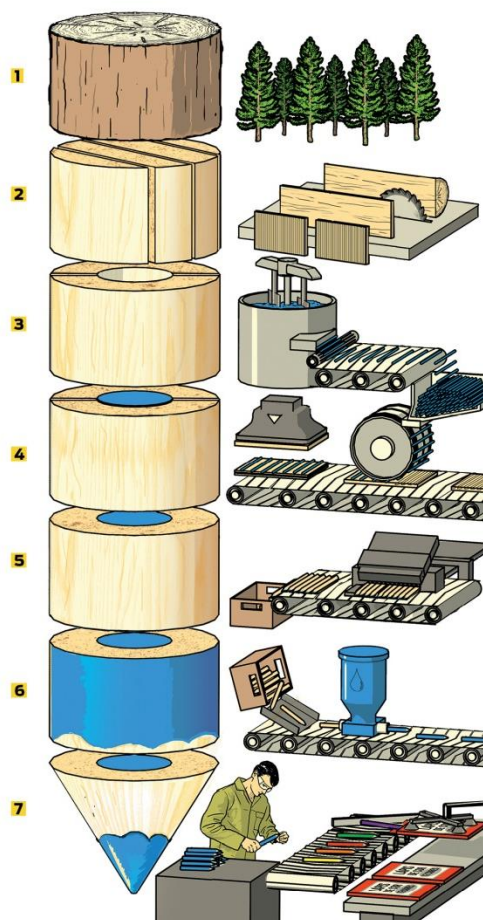

- ✎ ELE É FEITO DA MADEIRA, GERALMENTE DE PINHEIROS;
- ✎ EM SEGUIDA, A MADEIRA É CORTADA EM PEQUENAS PARTES ATÉ FORMAR O TAMANHO DO LÁPIS;
- ✎ É FEITO UM FURO NO MEIO DA MADEIRA EM SEGUIDA PREENCHIDA COM UMA MASSA COLORIDA;
- ✎ A MADEIRA É PINTADA POR FORA;
- ✎ DEPOIS VEM A PREPARAÇÃO PARA A PONTA DO LÁPIS.

COM ISSO VIMOS QUE PARA SER FEITO UM LÁPIS UTILIZAMOS ELEMENTOS DA NATUREZA, CUIDE BEM DOS SEUS LÁPIS DE COR E DO LÁPIS GRAFITE (DE ESCREVER) PARA NÃO PERDER E NEM DESPERDIÇAR APONTANDO SEM NECESSIDADES; SE VOCÊ FIZER ASSIM VAI ECONOMIZAR E AJUDAR A CUIDAR DO MEIO AMBIENTE.

FONTE: super.abril.com.br/wp-content/uploads/2018/07/56a905700e21630a3e101ba2lapis1.jpeg

ACESSO 02/07/2020.

AGORA PREPARE-SE PARA CONHECER A HISTÓRIA DA CAIXA DE LÁPIS DE COR

A CAIXA DE LÁPIS DE COR



PODEMOS ASSISTIR AO VÍDEO NO LINK OU
LER COM AS CRIANÇAS

<https://www.youtube.com/watch?v=qZzqycNZQHo>

ERA UMA VEZ UMA CAIXA DE LÁPIS DE COR, CHEINHA DE
CORES MARAVILHOSAS.



MAS ENTRE TANTAS CORES EXISTIA UM LÁPIS QUE SE
SENTIA MUITO INFELIZ, O LÁPIS DE COR PRETA.
ELE SE SENTIA PIOR DE TODAS AS CORES, ELE SABIA QUE A
SUA COR ERA A AUSÊNCIA DE TODAS AS CORES.
ELE SERVA SOMENTE PARA FAZER CONTORNOS OU
OLHINHOS DE ALGUM DESENHO. ÀS VEZES ELE SERVIA
PARA COLORIR O CÉU EM NOITES ESCURAS.



OS OUTROS LÁPIS TENTAVAM DE TODAS
AS FORMAS LHE AGRADAREM.
O AMARELO DESENHOU PARA ELE UM LINDO SORRISO.
O VERMELHO ENCHEU O PAPEL DE
CORAÇÕES PARA ALEGRÁ-LO.
O VERDE O COLOCOU NO MEIO DE UM
JARDIM COM GRAMAS BEM VERDINHAS.
O AZUL O LEVOU PARA O FUNDO DO MAR, PRA ELE VIAJAR
NA IMENSIDÃO DE ÁGUAS AZUIS.
O LARANJA MOSTROU A ELE O SOL DE VERÃO
COM SEUS RAIOS BRILHANTES.
O ROSA DESENHOU PRA ELE UM LINDO BUQUÊ DE FLORES,
MAS NADA ADIANTAVA O LÁPIS PRETO
CONTINUAVA NUMA TRISTEZA.



FOI ENTÃO QUE O LÁPIS PRETO NOTOU NO FUNDO DA CAIXA UM LÁPIS DE COR BRANCA, ELE FICOU CURIOSO E APROXIMOU-SE DA CAIXA E PERGUNTOU:

- O QUE VOCÊ ESTA FAZENDO NESSE CANTINHO DA CAIXA?

O LÁPIS BRANCO RESPONDEU:

- ESTOU MUITO TRISTE, EU SOU TOTALMENTE DESNECESSÁRIO NESSA CAIXA DE LÁPIS DE COR, NÃO CONSIGO DESENHAR NADA NEM UMA MARQUINHA NO PAPEL. VOCÊ LÁPIS PRETO DEVE SER FELIZ, VOCÊ CONSEGUE DEIXAR SUAS MARCAS EM TODOS OS DESENHOS!



ELE REFLETIU, E VIU QUE O LÁPIS BRANCO PRECISAVA DE AJUDA.

A TRISTEZA DO LÁPIS PRETO PASSOU LOGO QUE OUVIU O LÁPIS BRANCO, E TEVE UMA IDEIA:

- LÁPIS BRANCO, QUE TAL SE TRABALHÁSSEMOS JUNTOS, EU DESENHO NO FUNDO DO PAPEL E VOCÊ PODE DESENHAR POR CIMA, OU ENTÃO VOCÊ PINTA O FUNDO DO PAPEL E VAMOS COLORINDO POR CIMA? E ASSIM, AS DUAS CORES TRABALHARAM JUNTAS, DESCOBRIRAM SUAS UTILIDADES E VIVEM, FAZENDO ARTE POR AÍ.

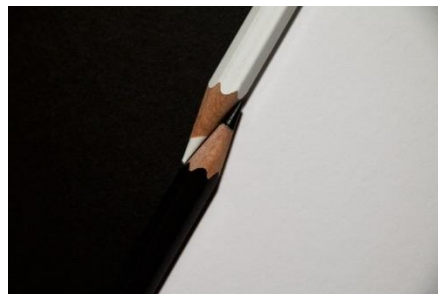

Fonte: www.youtube.com/watch?v=qZzqycNZQHo Acesso 24/05/2020

COMO NA HISTÓRIA OS LÁPIS PRETO E BRANCO RESOLVERAM TRABALHAR JUNTOS, VAMOS FAZER A EXPERIÊNCIA DE DESENHAR BRANCO NO PRETO?



VAMOS PRECISAR DE: , ;

- ☺ PINTE UMA PARTE DO PAPEL SULFITE COM O LÁPIS PRETO;
- ☺ AGORA FAÇA PEQUENOS DESENHOS COM O LÁPIS BRANCO POR CIMA DO PRETO.

CONTAÇÃO DE HISTÓRIA

CAMPO DE EXPERIÊNCIA: ESCUTA, FALA, PENSAMENTO E IMAGINAÇÃO.

SENHORES PAIS OU RESPONSÁVEIS, AJUDEM AS CRIANÇAS NA REALIZAÇÃO DAS ATIVIDADES.

VAMOS CONHECER UMA TURMINHA TODA ANIMADA QUE VAI NOS AJUDAR A ENTENDER SOBRE ALIMENTAÇÃO SAUDÁVEL!

PODEMOS ASSISTIR AO VÍDEO NO LINK OU LER COM AS CRIANÇAS

<https://www.youtube.com/watch?v=UfdT8lcASTw>



VERDURAS E LEGUMES FAZEM MUITO BEM PARA A SAÚDE.



A TURMINHA GOSTOSA VEM ENSINAR
COMO TER MAIS SAÚDE PARA BRINCAR.



COM VITAMINAS VAMOS NOS ALIMENTAR
E MAIS INTELIGENTES IREMOS FICAR.

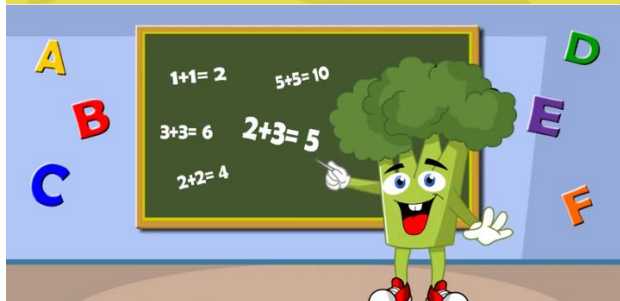

PARA SE FORTALECER LOGO AO
AMANHECER SUCOS DE FRUTAS
DEVEMOS BEBER



NO ALMOÇO E NO JANTAR VERDURAS E
LEGUMES VOCÊS VÃO ADORAR.



PARA O LANCHE DA ESCOLA TAMBÉM
VAMOS LEVAR E ASSIM MUITAS
DOENÇAS EVITAR.



VAMOS CONSTRUIR UM PRATO SAUDÁVEL?



DESENHE UM PRATO E DENTRO DELE AS VERDURAS E LEGUMES QUE VOCÊ MAIS GOSTA. PODE DESENHAR O SUCO TAMBÉM.

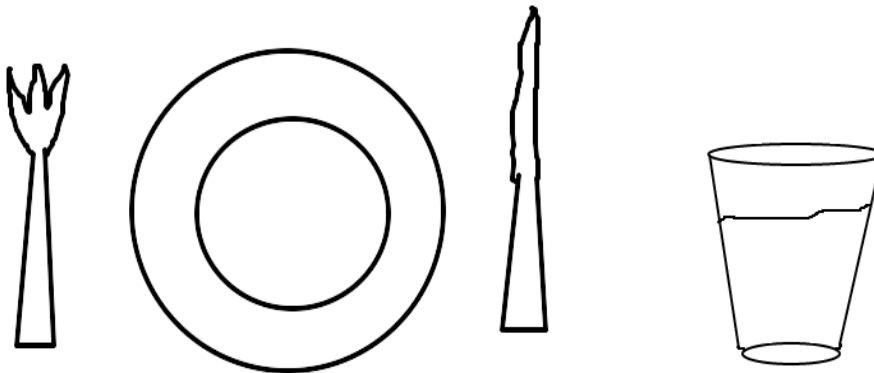

DESENHO

CAMPO DE EXPERIÊNCIA: ESPAÇOS, TEMPOS, QUANTIDADES, RELAÇÕES E TRANSFORMAÇÕES.

SENHORES PAIS OU RESPONSÁVEIS, AUXILIEM AS CRIANÇAS NA REALIZAÇÃO DAS ATIVIDADES PROPOSTAS.

VOCÊ JÁ ESCUTOU FALAR DAS CORES PRIMÁRIAS E SECUNDÁRIAS? VOU EXPLICAR PARA VOCÊ.

CORES PRIMÁRIAS SÃO: VERMELHO, AMARELO E AZUL. ESSAS CORES QUANDO MISTURADAS DE MANEIRA CORRETA, CRIAM NOVAS CORES.

JÁ AS CORES SECUNDÁRIAS SÃO: TODAS AS CORES FORMADAS PELAS CORES PRIMÁRIAS. AGORA OLHA SÓ QUE LEGAL, SE EU MISTURAR AS CORES, CONSIGO FAZER OUTRAS NOVAS:

CORES PRIMÁRIAS



AZUL +



AMARELO +



VERMELHO +



AMARELO =



VERMELHO =



AZUL =

CORES SECUNDÁRIAS



VERDE



LARANJA



ROXO

VAMOS FAZER ESSA EXPERIÊNCIA? SEPARE AS CORES PRIMÁRIAS: VERMELHO, AMARELO E AZUL E AS SECUNDÁRIAS: VERDE, LARANJA E ROXO.

ESCOLHA ALGUM DOS MATERIAIS ABAIXO:



LÁPIS DE COR



GIZ DE CERA



GUACHE

AGORA PEGUE SEU PAPEL



E

FAÇA UM DESENHO, MAS PARA FICAR MAIS DESAFIADOR, EU VOU FALAR COMO ELE DEVERÁ SER:

AGORA VAMOS DESENHAR E PINTAR SOMENTE COM AS CORES **PRIMÁRIAS**:

DESENHE UMA BANANA **AMARELA**, QUE POR SINAL É BEM GOSTOSA E FAZ MUITO BEM PARA A SAÚDE.



Fonte: <https://www.pinterest.ie/pin/448952656598017465/> Acesso 02/07/2020

DESENHE ESSA FRUTA CHAMADA MIRTILO, QUE É **AZUL** E RICA EM VITAMINAS: A, B E C.



Fonte: <https://www.pinterest.ie/pin/622974560938199789/> Acesso 02/07/2020

DESENHE ESSA MAÇÃ UTILIZANDO **VERMELHO**, ASSIM COMO ELA É!



Fonte: <https://www.pinterest.ie/pin/750975306597126703/> Acesso 02/07/2020

AGORA VAMOS DESENHAR E PINTAR SOMENTE COM AS CORES **SECUNDÁRIAS**:

<p>DESENHE UM DELICIOSO LIMÃO VERDE</p>  <p>Fonte: https://www.pinterest.ie/pin/438045501243120888/ Acesso 02/07/2020</p>	
<p>DESENHE UMA LARANJA QUE É BEM DOCINHA E PINTE COM A COR LARANJA</p>  <p>Fonte: https://www.pinterest.ie/pin/273101164890214740/ Acesso 02/07/2020</p>	
<p>DESENHE UM FIGO E PINTE COM A COR ROXA, ESSA FRUTA É RICA EM VITAMINAS: A, B1 E B2.</p>  <p>Fonte: https://www.pinterest.ie/pin/773845148441647628/ Acesso 02/07/2020</p>	

HORA DE CRIAR, FAÇA A EXPERIÊNCIA DE MISTURAR AS CORES PRIMÁRIAS E VEJA AS CORES SECUNDÁRIAS APARECEM.

NA TABELA ACIMA NO INÍCIO DA ATIVIDADE, VOCÊ PODERÁ TESTAR AS OPÇÕES DE MISTURAS DAS CORES.

BOA DIVERSÃO!

DESENHO

CAMPO DE EXPERIÊNCIA: ESPAÇOS, TEMPOS, QUANTIDADES, RELAÇÕES E TRANSFORMAÇÕES.

SENHORES PAIS OU RESPONSÁVEIS, AUXILIEM AS CRIANÇAS NA REALIZAÇÃO DAS ATIVIDADES PROPOSTAS.

HORA DE DESENHAR E PINTAR DE UM JEITO DIFERENTE E O MAIS IMPORTANTE, PENSANDO NO MEIO AMBIENTE 🌱 ! VAMOS LÁ?

SEPRE OS MATERIAIS:



PAPEL E LÁPIS



TINTA GUACHE



ÁGUA



CANUDO DE PAPEL E COLA



BOCA PARA ASSOPRA

NO SEU PAPEL, FAÇA UM DESENHO DE UM ROSTO, COM OLHOS, NARIZ E A BOCA, MAS OS CABELOS VOCÊ FARÁ DE OUTRA MANEIRA:



Fonte: <https://br.pinterest.com/pin/608197124655924105/>





Fonte: <https://br.pinterest.com/pin/541628292682756983/>

DICA PARA CRIAR O CANUDO: COM UM PEDAÇO DE PAPEL, ENROLE-O ATÉ FICAR EM FORMATO DE TUBO, PASSE COLA E FAÇA COM QUE ELE FIQUE FECHADO E COM O CENTRO DO TUBO VAZADO PARA VOCÊ PODER ASSOPRAR.



PASSO A PASSO:

SEPARE A TINTA GUACHE , ÁGUA  E O CANUDO . AGORA NO COPO COLOQUE UM POUCO DE TINTA COM ÁGUA (POUCA ÁGUA) E FAÇA UMA MISTURINHA COLORIDA (RESERVE);

DICA: SE VOCÊ NÃO TIVER UM CANUDO, FAÇA UM ROLINHO DE PAPEL QUE IMITE UM.

AGORA COM A FOLHA JÁ COM SEU DESENHO FEITO, COLOQUE UM POUCO DA MISTURINHA DE TINTA EM FORMATO DE GOTAS EM TORNO DA CABEÇA DO DESENHO E

ASSOPRE COM O CANUDO  PARA QUE A TINTA ESPALHE.

IMPORTANTE! O RESPONSÁVEL DEVERÁ ACOMPANHAR A EXECUÇÃO DESSA ATIVIDADE, PRINCIPALMENTE NO MOMENTO DE ASSOPRAR, PARA QUE A CRIANÇA NÃO ASPIRE!

VEJA OUTROS EXEMPLOS:



FONTE: [HTTPS://BR.PINTEREST.COM/PIN/740419994969853755/](https://br.pinterest.com/pin/740419994969853755/)

MUITO DIVERTIDO, NÃO É? ALÉM DE APRENDER A PINTAR DE UMA FORMA DIFERENTE, VOCÊ APRENDEU A ASSOPRAR, QUE É ALGO MUITO DIFÍCIL!

PARABÉNS! 

DESENHO

CAMPO DE EXPERIÊNCIA: CORPO, GESTOS E MOVIMENTOS.

SENHORES PAIS OU RESPONSÁVEIS, AUXILIEM AS CRIANÇAS NA REALIZAÇÃO DAS ATIVIDADES PROPOSTAS.

APRENDENDO SOBRE OS ANIMAIS E PRATICANDO A COORDENAÇÃO MOTORA

VOCÊ JÁ ESCUTOU FALAR SOBRE OS ANIMAIS MAMÍFEROS E NÃO MAMÍFEROS? OS MAMÍFEROS SÃO ANIMAIS QUE MAMAM EM SUA MAMÃE QUANDO PEQUENOS E SE ALIMENTAM DE LEITE, OS NÃO MAMÍFEROS GERALMENTE SE ALIMENTAM DE PLANTAS. VAMOS VER ALGUNS TIPOS DAS DUAS ESPÉCIES?

BALEIA – MAMÍFERA

QUE AO NASCER SE ALIMENTA DE LEITE
MATERNO.



Fonte: <https://www.pinterest.ie/pin/459859811952914247/> Acesso 02/07/2020

TARTARUGA – NÃO MAMÍFERO

QUE SE ALIMENTA DE PLANTAS.



Fonte: <https://www.pinterest.ie/pin/675047431620805452/> Acesso 02/07/2020

OLHEM SÓ! **ATENÇÃO!** PARA COMEÇARMOS ESSA ATIVIDADE VAMOS PRECISAR DA AJUDA DE UM RESPONSÁVEL!

PEGUE PRIMEIRO:



AGORA O RESPONSÁVEL DEVERÁ DESENHAR  E RECORTAR  EM UM PEDAÇO

DE PAPELÃO  ALGUMA IMAGEM QUE A CRIANÇA GOSTE, OLHEM OS EXEMPLOS:

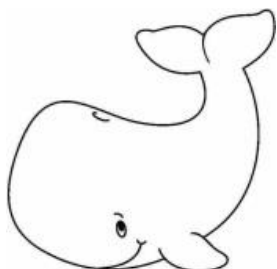

Fonte: <https://www.pinterest.ie/pin/445293481887730001/> Acesso 02/07/2020

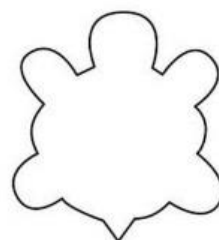

Fonte: <https://www.pinterest.ie/pin/746753181944855282/> Acesso 02/07/2020

COM OS MOLDES DE PAPELÃO, A CRIANÇA DEVERÁ TRANSCREVER O DESENHO

CONTORNANDO COM LÁPIS  NO PAPEL  EM BRANCO ASSIM DESENVOLVENDO A COORDENAÇÃO MOTORA:



Fonte: <https://br.pinterest.com/pin/796785359063538227/> Acesso em 27/05/2020

VEJAM OS MODELOS:

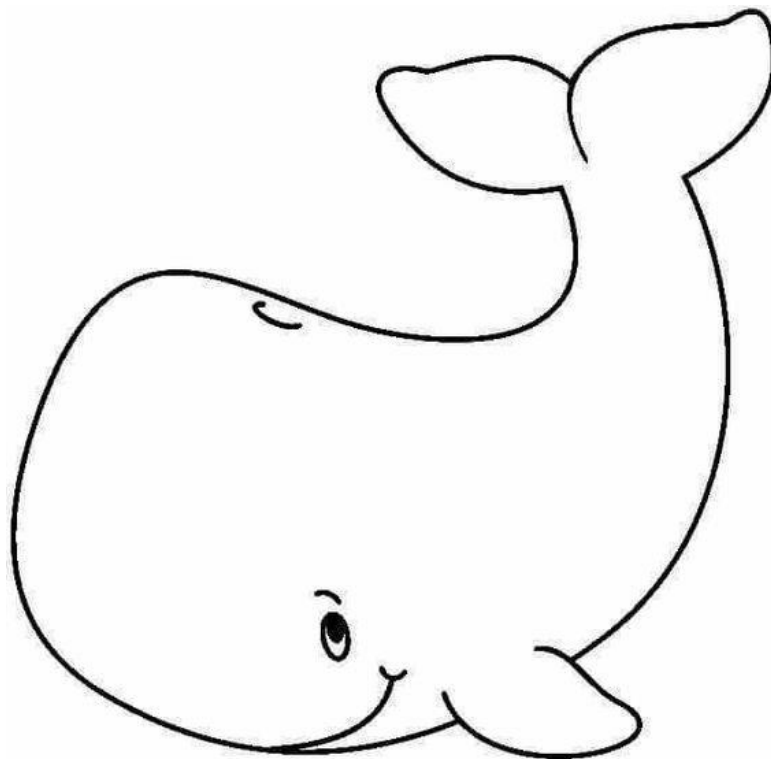

Fonte: <https://www.pinterest.ie/pin/445293481887730001/> Acesso 02/07/2020

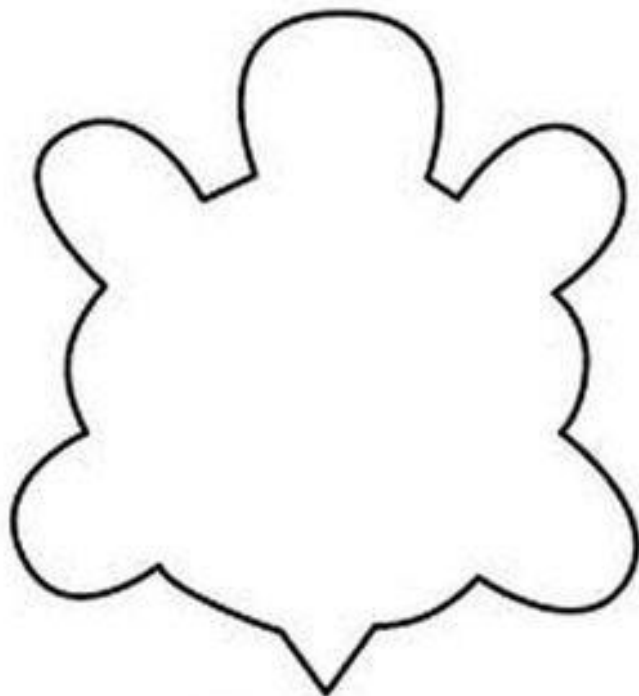

Fonte: <https://www.pinterest.ie/pin/746753181944855282/> Acesso 02/07/2020

MÃO NA MASSA

CAMPO DE EXPERIÊNCIA: CORPO, GESTOS E MOVIMENTOS.

SENHORES PAIS OU RESPONSÁVEIS, AUXILIEM AS CRIANÇAS NA REALIZAÇÃO DAS ATIVIDADES PROPOSTAS.

VOCÊ SABE QUAL É A SUA ALTURA? IMAGINO QUE VOCÊ SEJA BEM ALTO (A). E SE

FIZÉSSEMOS UM MEDIDOR DE ALTURA?

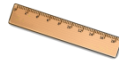

MAS ANTES DISSO VOU TE CONTAR QUE EXISTE UM ANIMAL QUE É BEM GRANDE E PARECE QUE SEU PESCOÇO É UMA RÉGUA! VOCÊ SABE QUAL É?

SE VOCÊ RESPONDEU: A **GIRAF**A, VOCÊ ACERTOU!

CURIOSIDADES SOBRE A GIRAF

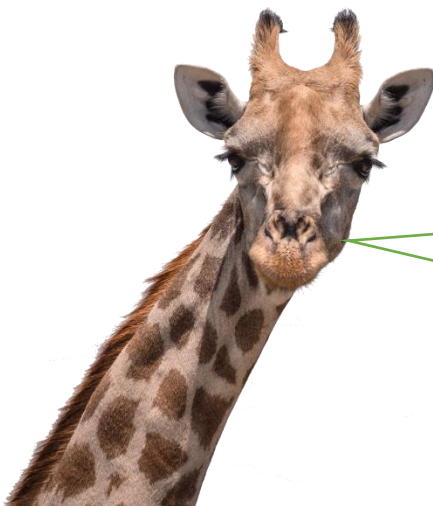

EU VIVO NA ÁFRICA E SÓ GOSTO DE COMER PLANTAS 🌿. ADORO ANDAR COM OS MEUS AMIGOS.

fonte: freepik.com

AGORA VAMOS PARA A ELABORAÇÃO DA NOSSA RÉGUA GIGANTE!

VOCÊ VAI PRECISAR DE:

☺ PAPELÃO

☺ LÁPIS DE ESCREVER E TESOURA

☺ TINTA GUACHE PARA PINTAR OU LÁPIS DE COR

PASSO A PASSO

- ☺ CORTE UM PEDAÇO DE PAPELÃO EM FORMATO DE TIRA DE MODO QUE FIQUE MAIOR DO QUE VOCÊ ESTÁ HOJE, PARA ISSO VOCÊ PODERÁ DEITAR-SE SOBRE O PAPELÃO E O RESPONSÁVEL MEDIRÁ O TAMANHO IDEAL PARA CORTAR;



- ☺ AGORA É O MOMENTO DE DESENHAR O CORPO DA GIRAFA. LEMBRE-SE DE FAZER COM QUE O PESCOÇO DELA FIQUE BEM COMPRIDO!
- ☺ PINTE A GIRAFA E FAÇA OS DETALHES;

DICA: DEIXE UMA LATERAL DE PAPELÃO PARA FAZER A PARTE DA RÉGUA!

- ☺ AGORA OLHANDO PARA A IMAGEM ABAIXO, O RESPONSÁVEL DEVERÁ FAZER OS NÚMEROS QUE CORRESPONDEM AOS CENTÍMETROS E METROS QUE SERÁ A SUA RÉGUA, ASSIM VOCÊ PODERÁ MEDIR A SUA ALTURA A CADA 15 DIAS.

MODELO:



Fonte: <https://www.pinterest.ie/pin/533746993334257368/> Acesso 02/06/2020

EXEMPLO



Fonte: <https://www.pinterest.ie/pin/799318633840665142/> Acesso 02/06/2020

DEPOIS QUE TUDO ESTIVER PRONTO, COLOQUE EM ALGUM LOCAL PARA QUE VOCÊ POSSA MEDIR A SUA ALTURA FREQUENTEMENTE, COMO NA IMAGEM DA PORTA.

MÃO NA MASSA

CAMPOS DE EXPERIÊNCIAS: ESCUTA, FALA, PENSAMENTO E IMAGINAÇÃO; CORPO, GESTOS E MOVIMENTOS.

SENHORES PAIS OU RESPONSÁVEIS, AUXILIEM AS CRIANÇAS NA REALIZAÇÃO DAS ATIVIDADES PROPOSTAS.

VOCÊ SABE COMO É FEITO A FOLHA SULFITE, AS FOLHAS DO SEU CADERNO OU QUALQUER OUTRO PAPEL?

VAMOS DESCOBRIR?



PODEMOS ASSISTIR AO VÍDEO NO LINK OU LER PARA CRIANÇAS:

<https://www.youtube.com/watch?v=rjUaQW0VG0k>

A FOLHA É FEITA A PARTIR DA MADEIRA DE UMA ÁRVORE CHAMADA EUCALIPTO. TODAS AS ÁRVORES POSSUEM EM SUAS CÉLULAS UMA SUBSTÂNCIA CHAMADA DE CELULOSE. É A PARTIR DELA QUE O PAPEL É FABRICADO. O EUCALIPTO É CORTADO E LEVADO PARA A INDÚSTRIA, ONDE SUA MADEIRA SERÁ CORTADA, DESCASCADA E PICADA. NOSSA! AS FOLHAS SÃO FEITAS DA MADEIRA DAS ÁRVORES, ISSO SIGNIFICA QUE TEMOS QUE ECONOMIZAR PAPEL PARA AJUDAR A NATUREZA.

VAMOS FAZER UMA ATIVIDADE ONDE UTILIZAREMOS O PAPEL DE MANEIRA CONSCIENTE.

ESSA ATIVIDADE AJUDA A CRIANÇA A DESENVOLVER O MOVIMENTO DE PINÇA, RACIOCÍNIO LÓGICO, COORDENAÇÃO MOTORA, ALÉM DE CONTRIBUIR COM A DIVERSÃO.

VAMOS CONSTRUIR UM COME-COME

PODEMOS ASSISTIR AO VÍDEO NO LINK:

<https://www.youtube.com/watch?v=367Eh1Xh9EQ>



VAMOS PRECISAR DE:  PAPEL SULFITE OU FOLHA DE CADERNO,  LÁPIS DE COR.
PASSO A PASSO.

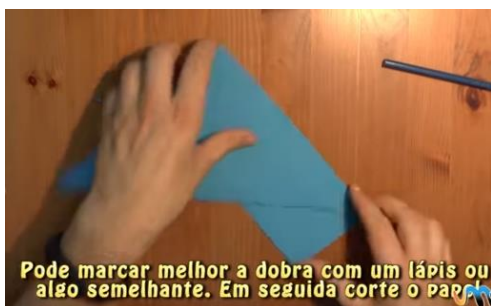
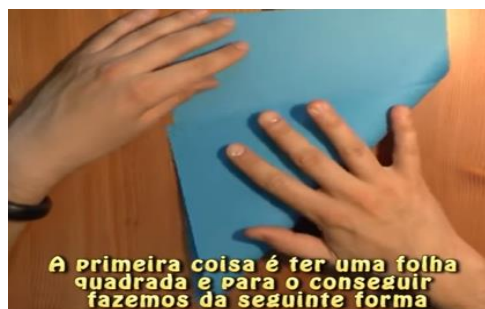



Dobre o quadrado pelo centro como vê no vídeo



Depois pegue todas as pontas e leve-as até ao centro do quadrado



Vire a peça ao contrário e volte a levar as pontas até ao centro

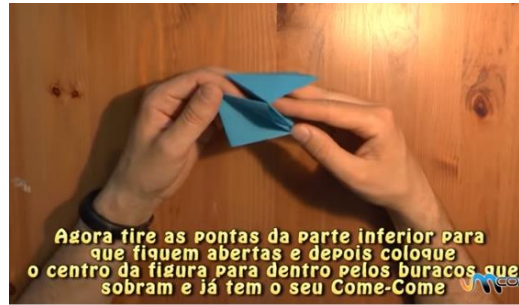

Agora tire as pontas da parte inferior para que fiquem abertas e depois coloque o centro da figura para dentro pelos buracos que sobram e já tem o seu Come-Come



Agora pode colorir e escrever no seu interior para brincar com as crianças

BRINCADEIRA:

- ☺ PEÇA PARA SEU RESPONSÁVEL ESCOLHER UMA DAS CORES, NO COME-COME E FALAR UM NÚMERO;
- ☺ EM SEGUIDA, FAÇA A CONTAGEM DO NÚMERO ESCOLHIDO ABRINDO E FECHANDO O COME-COME, SE O NÚMERO QUE VOCÊ ESTÁ CONTANDO DER COM A COR QUE O RESPONSÁVEL ESCOLHEU, ELE FEZ UM PONTO.
- ☺ MARQUE A PONTUAÇÃO;
- ☺ PASSE O COME-COME PARA SEU RESPONSÁVEL. E AGORA SERÁ A SUA VEZ DE ADIVINHAR;
- ☺ VAMOS VER QUEM VAI GANHAR?



BOA DIVERSÃO!



Experiências 17

BRINCADEIRAS

O BRINCAR TEM A CAPACIDADE DE MEDIAR À RELAÇÃO COM O MUNDO, MAS TAMBÉM DE MODIFICAR A PERCEPÇÃO E COMPREENSÃO DESTE. QUANDO A CRIANÇA BRINCA, SEJA COM OBJETOS OU COM OUTRAS CRIANÇAS, ELA ESTÁ SE APROPRIANDO E CONSTRUINDO CULTURA.

O BRINCAR POSSIBILITA O PROCESSO DE SOCIALIZAÇÃO, À MEDIDA QUE DÁ SENTIDO PARA O QUE A CRIANÇA ESTÁ RECEBENDO E PRODUZINDO.

A SEGUIR, VEJA ALGUMAS SUGESTÕES DE BRINCADEIRAS PARA QUE AS CRIANÇAS POSSAM SE DIVERTIR COM SEUS PAIS E RESPONSÁVEIS:

1- GATO MIA



Fonte: Pixabay.com

O GATO MIA É UMA BRINCADEIRA EM QUE UMA CRIANÇA TENTA PROCURAR OUTRAS COM VENDAS NOS OLHOS, TENTANDO ADIVINHAR QUEM É A PESSOA EM QUE ELE ENCOSTOU, PELO "MIADO" QUE A PESSOA DEVE FAZER AO SER DESCOBERTO.

É NECESSÁRIO ESCOLHER UM JOGADOR QUE SERÁ O PEGADOR NA BRINCADEIRA. ESSE SAI DA SALA E COLOCA-SE UMA VENDA NOS OLHOS, ENQUANTO OS OUTROS SE ESCONDEM. O PEGADOR É MANDADO ENTRAR, O OBJETIVO É PROCURAR ALGUÉM, DOS QUE ESTÃO ESCONDIDOS. O PEGADOR PODE TENTAR FAZER RUÍDOS OU DIZER ALGO ENGRAÇADO PARA QUE OS "GATINHOS" ESCONDIDOS COMECEM A RIR E SEJAM MAIS FACILMENTE ENCONTRADOS. AO ENCONTRAR, O PEGADOR DIZ:

- GATO, MIA!

O JOGADOR PEGO DEVE MIAR, DISFARÇANDO A VOZ. O PEGADOR ENTÃO, DEVE TENTAR ADIVINHAR QUEM ESTÁ MIANDO. SE ELE ACERTAR, O JOGADOR PEGO PASSA A SER O NOVO PEGADOR NA PRÓXIMA RODADA. SENÃO ADIVINHAR, O JOGO SEGUE NORMALMENTE COM O MESMO PEGADOR E A PESSOA PEGA, SEGUE LIVRE.

2- MÍMICA DOS PERSONAGENS



Fonte: Pixabay.com

PRIMEIRO, OS PARTICIPANTES DEVEM DESENHAR OBJETOS DIVERSOS, POR EXEMPLO: OBJETOS DA ESCOLA, OBJETOS DE COZINHA, BRINQUEDO, ETC. O NÚMERO DE PAPÉIS COM DESENHOS É ILIMITADO.

DEPOIS, OS JOGADORES COLOCAM OS PAPÉIS EM UM POTE, TODOS MISTURADOS.

O GRUPO DECIDE QUEM COMEÇA A BRINCADEIRA.

O ESCOLHIDO PEGA UM PAPEL NO POTE E TERÁ QUE FAZER MÍMICA OU DIZER ATÉ TRÊS PALAVRAS RELACIONADAS AO DESENHO, MAS NUNCA DIZER SEU NOME EXATO, CLARO.

OS OUTROS PARTICIPANTES TÊM QUE ADIVINHAR O QUE É O OBJETO. QUEM ACERTA GANHA O PAPEL, QUE VALE UM PONTO. NO FINAL, GANHA QUEM TIVER O MAIOR NÚMERO DE PAPÉIS.

3- HISTÓRIA COM OBJETOS



Fonte: Pixabay.com

PARA BRINCAR, É PRECISO JUNTAR ALGUNS OBJETOS OU BRINQUEDOS DA CASA. OS PAIS OU RESPONSÁVEL, INICIA UMA HISTÓRIA USANDO OS OBJETOS QUE ESTÃO ESPALHADOS NO CHÃO. PODE INICIAR COM: ERA UMA VEZ...; UM DIA ENSOLARADO..., OU OUTRA SITUAÇÃO QUE DESEJAR. EM RODA, OS PARTICIPANTES DEVEM CONTINUAR A HISTÓRIA PEGANDO OS OBJETOS QUE AINDA TEM DISPONÍVEIS.

COM ISSO, TODOS OS PARTICIPANTES TÊM QUE INVENTAR A HISTÓRIA CRIATIVA A PARTIR DOS OBJETOS DA CASA.

AO TERMINAR A CONTAÇÃO E COM O CENÁRIO CONSTRUÍDO COM A INCLUSÃO DOS OBJETOS DURANTE A CONTAÇÃO, OS PAIS OU RESPONSÁVEL PODEM CONVERSAR BREVEMENTE COM AS CRIANÇAS SOBRE A HISTÓRIA CONTADA, SOBRE OS FATOS PRINCIPAIS, PERSONAGENS E CENÁRIO. FIQUE ATENTO AO QUE ELAS QUEREM COMUNICAR.

COM ESSA BRINCADEIRA É POSSÍVEL ESTIMULAR A ESCUTA, FALA, PENSAMENTO E A IMAGINAÇÃO.

4- CORRIDA DAS LATINHAS



Fonte: Pixabay.com

É PRECISO PREPARAR UMA LATA COM TAMPA (POR EXEMPLO: LATA DE LEITE; LATA DE ACHOCOLATADO) E COLOCAR DENTRO DELA ALGUNS CARTÕES COM TAREFAS ESCRITAS, COMO POR EXEMPLO: CITAR UM ANIMAL, CITAR 3 CORES, IMITAR UM GATO, CANTAR UMA MÚSICA, DANÇAR, ENTRE OUTRAS TAREFAS. AS TAREFAS PODEM SER MAIS OU MENOS DIFÍCEIS.

EM SEGUIDA, FORMAR UMA RODA COM OS PARTICIPANTES SENTADOS. DEPOIS, É SÓ COLOCAR UMA MÚSICA E A LATINHA DEVE SER PASSADA DE MÃO EM MÃO.

QUANDO A MÚSICA PARAR, A PESSOA QUE ESTIVER COM A LATINHA NA MÃO DEVE ABRI-LA E RETIRAR UM PAPEL COM A TAREFA. DEPOIS QUE A CRIANÇA REALIZAR A TAREFA, A MÚSICA CONTINUA E PARA EM OUTRA PESSOA, QUE FAZ OUTRA TAREFA E, ASSIM, ATÉ TERMINAREM AS ATIVIDADES OU O TEMPO.

IMPORTANTE: CASO NÃO TENHA UMA LATA COM TAMPA, USE UM OUTRO OBJETO QUE POSSA SER COLOCADOS OS PAPÉIS PARA A BRINCADEIRA, POR EXEMPLO: UM SAQUINHO DE PANO.

AGORA, É HORA DE DIVERTIR-SE! 😊

CANTIGAS DE RODA

CAMPO DE EXPERIÊNCIA: ESPAÇOS, TEMPOS, QUANTIDADES, RELAÇÕES E TRANSFORMAÇÕES.

SENHORES PAIS OU RESPONSÁVEIS, AJUDEM AS CRIANÇAS NA REALIZAÇÃO DAS ATIVIDADES.

HORA DE LANCHAR

É HORA DE LANCHAR
É HORA DE ALEGRIA
É SÓ ACOMPANHAR
O QUE DIZ A MELODIA
VAMOS COMER, NHÁ
NHÁ, NHÁ, NHÁ, NHÁ
VAMOS BEBER, GLU
GLU, GLU, GLU, GLU
VAMOS BATER PALMAS
PLÁ, PLÁ, PLÁ, PLÁ
VAMOS BATER O PÉ
PÉ, PÉ, PÉ, PÉ



Fonte: freepik.com

CASO SEJA POSSÍVEL, ACESSE O LINK: <https://www.youtube.com/watch?v=cnuC31MzFDQ>

A MÚSICA “HORA DE LANCHAR” É CANTADA NORMALMENTE NO MOMENTO DO LANCHE.

ANTES DE NOS ALIMENTARMOS PRECISAMOS LAVAR AS MÃOS, NÃO É MESMO?

ASSINALE COM UM X A SEGUIR SOMENTE OS OBJETOS QUE FAZEM PARTE DESSE MOMENTO.



FONTE DAS IMAGENS: FREEPIK.COM

QUANDO VAMOS NOS ALIMENTAR, É IMPORTANTE FAZERMOS BOAS ESCOLHAS, ISSO É, EVITAR DOCES EM EXCESSO, ALIMENTOS INDUSTRIALIZADOS (QUE SÃO FEITOS EM FÁBRICAS), REFRIGERANTES. SABENDO DISSO, DESENHE DENTRO DA LANCHEIRA, ALIMENTOS SAUDÁVEIS PARA O MOMENTO DO LANCHE.



CANTIGAS DE RODA

CAMPO DE EXPERIÊNCIA: ESPAÇOS, TEMPOS, QUANTIDADES, RELAÇÕES E TRANSFORMAÇÕES.

SENHORES PAIS OU RESPONSÁVEIS, AJUDEM AS CRIANÇAS NA REALIZAÇÃO DAS ATIVIDADES.

ELEFANTE

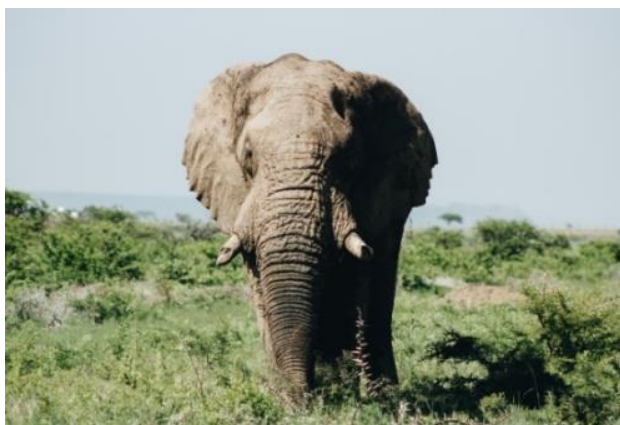

Fonte: freepik.com

- 1 ELEFANTE INCOMODA MUITA GENTE!
- 2 ELEFANTES INCOMODAM, INCOMODAM MUITO MAIS
- 3 ELEFANTES INCOMODAM MUITA GENTE!
- 4 ELEFANTES INCOMODAM, INCOMODAM, INCOMODAM, INCOMODAM MUITO MAIS.
- 5 ELEFANTES INCOMODAM MUITA GENTE!
- 6 ELEFANTES INCOMODAM, INCOMODAM, INCOMODAM, INCOMODAM, INCOMODAM,
INCOMODAM MUITO MAIS.
- 7 ELEFANTES INCOMODAM MUITA GENTE!
- 8 ELEFANTES INCOMODAM, INCOMODAM, INCOMODAM, INCOMODAM, INCOMODAM,
INCOMODAM, INCOMODAM, INCOMODAM MUITO MAIS.
- 9 ELEFANTES INCOMODAM MUITA GENTE.
- 10 ELEFANTES INCOMODAM, INCOMODAM, INCOMODAM, INCOMODAM, INCOMODAM,
INCOMODAM, INCOMODAM, INCOMODAM, INCOMODAM, INCOMODAM MUITO MAIS.

SE POSSÍVEL, ACESSE O LINK: <https://www.youtube.com/watch?v=ie0SLapnR08>

O ANIMAL QUE É CITADO NA MÚSICA DIVERSAS VEZES É O:



ELEFANTE

O ELEFANTE É UM ANIMAL MUITO GRANDE E FORTE.

NATURALMENTE ELE VIVE NA ÁFRICA, JUNTO COM OUTROS ANIMAIS MUITO CONHECIDOS, COMO A GIRAFA E O LEÃO.

PINTE NA PALAVRA A SEGUIR, TODAS AS VOGAIS **E** QUE ENCONTRAR.

E L E F A N T E

NA MÚSICA TAMBÉM APARECEM MUITOS NÚMEROS. CIRCULE O NÚMERO QUE REPRESENTA SUA IDADE.

1

2

3

4

5

6

7

8

9

10

CONTAÇÃO DE HISTÓRIA

CAMPO DE EXPERIÊNCIA: O EU, O OUTRO E O NÓS.

SENHORES PAIS OU RESPONSÁVEIS, AJUDEM AS CRIANÇAS NA REALIZAÇÃO DAS ATIVIDADES.

CONHECENDO OS ELFOS E A NATUREZA

OS ELFOS SÃO CRIATURAS FICTÍCIAS DOS CONTOS INFANTIS, CONSIDERADAS COMO FADAS PEQUENAS E MÁGICAS. CUIDAM DA NATUREZA E A PROTEGEM.

MAS NÓS SABEMOS QUE ISSO SÓ ACONTECE NAS HISTÓRIAS, NÃO EXISTEM ELFOS NA VIDA REAL. AJUDAR AS PESSOAS FAZ MUITO BEM!

ABAIXO PODEMOS ASSISTIR AO VÍDEO ATRAVÉS DO LINK OU LER COM AS CRIANÇAS

<https://www.youtube.com/watch?v=fqFavdur-lg>

O SAPATEIRO E OS TRÊS ELFOS

ERA UMA VEZ, EM UM LUGAR MUITO DISTANTE, VIVIAM TRÊS ELFOS, ELES ESTAVAM SE PREPARANDO PARA SE TORNAREM FADAS DE BOM CORAÇÃO. ENTÃO PARTIRAM EM UMA JORNADA PARA O MUNDO DOS HUMANOS.



- ESTOU ANSIOSO PARA CONHECER O MUNDO DOS HUMANOS, DISSE UM DOS ELFOS.
- QUERO QUE TODOS ELES SEJAM FELIZES, DISSE O OUTRO.
- SE CONSEGUIRMOS AJUDÁ-LOS A SEREM FELIZES NOS TORNAREMOS FADAS DE BOM CORAÇÃO. DISSE O TERCEIRO.



EM UMA ANTIGA CASA VIVIA UM SENHOR E SUA ESPOSA, ELE GANHAVA A VIDA CONSERTANDO SAPATOS VELHOS E ÀS VEZES, TAMBÉM FAZIA SAPATOS NOVOS EM SUA OFICINA. UM DIA, COM O POUCO DINHEIRO QUE TINHA COMPROU COURO PARA FAZER SAPATOS NOVOS.



O COURO DAVA PARA FAZER SOMENTE UM PAR DE SAPATOS, COMO JÁ ERA TARDE DEIXOU O COURO EM SUA OFICINA E FOI DESCANSAR.



NO OUTRO DIA O SAPATEIRO ACORDOU, TOMOU O CAFÉ QUE SUA ESPOSA PREPAROU E FOI PARA A OFICINA TRABALHAR.



QUANDO ELE ABRIU A PORTA, TEVE UMA SURPRESA O PEDAÇO DE COURO QUE ELE TINHA DEIXADO HAVIA SE TRANSFORMADO EM UM LINDO SAPATO. ELE FICOU FELIZ, COLOCOU NA VITRINE E LOGO FOI VENDIDO POR UM BOM DINHEIRO.



COM O DINHEIRO ELE FOI PARA A CIDADE COMPRAR MAIS COURO, DESSA VEZ PARA DOIS PARES DE SAPATO, COMO CHEGOU MUITO TARDE NOVAMENTE FOI DESCANSAR.



PELA MANHÃ O SAPATEIRO CORREU PARA OFICINA E FICOU COM OS OLHOS ARREGALADOS DE SURPRESA, DESSA VEZ TINHAM DOIS LINDOS PARES DE SAPATOS. FICOU SE PERGUNTANDO: - QUEM SERÁ QUE ESTÁ FAZENDO ESSES SAPATOS? ELE E SUA ESPOSA FICARAM FELIZES, COLOCORAM OS SAPATOS NA VITRINE, QUE FOI VENDIDO NO MESMO DIA.



O SAPATEIRO COMPROU MAIS COURO, FOI ASSIM POR MUITO TEMPO, LOGO PELA MANHÃ TINHAM LINDOS SAPATOS PRONTOS. ELE JÁ TINHA GANHADO UM BOM DINHEIRO COM AS VENDAS.

O SAPATEIRO ESTAVA MUITO CURIOSO PARA SABER COMO AQUELES SAPATOS FICAVAM PRONTOS SEM QUE ELE OS FIZESSE. QUE PESSOA DE BOM CORAÇÃO O ESTAVA AJUDANDO?



FOI ENTÃO QUE ELE TEVE UMA IDEIA, IRIA ESCONDER-SE NO ARMÁRIO DA OFICINA PARA DESCOBRIR QUEM FAZIA AQUELES BELOS SAPATOS!

- HOJE CONHECEREI ESSE FABRICANTE DE SAPATOS!

QUANDO DEU MEIA NOITE, A JANELA DA OFICINA SE ABRIU E OS ELFOS ENTRARAM. UM DOS ELFOS ACIDENTALMENTE ESBARROU EM UM VASO FAZENDO BARULHO, ENTÃO O SAPATEIRO OLHOU PELO ARMÁRIO E FICOU ENCANTADO COM O QUE VIU, TRÊS ELFOS FAZENDO OS SAPATOS.



ELES CANTAVAM E DANÇAVAM SOBRE A MESA ENQUANTO FAZIAM LINDOS SAPATOS, UM COSTURAVA OUTRO CORTAVA E OUTRO COLAVA COM CAPRICHOS OS SAPATOS QUE FICAVAM PRONTOS RAPIDINHOS.



QUANDO TERMINAVAM IAM EMBORA, CANTANDO E DANÇANDO. O SAPATEIRO SAIU DO ESCONDERIJO E FOI CONTAR PARA SUA ESPOSA O QUE ESTAVA ACONTECENDO.

O SAPATEIRO E SUA ESPOSA QUISEREM AGRADECER TUDO O QUE OS ELFOS TINHAM FEITO POR ELES,

PREPARARAM UM BELO JANTAR, ARRUMARAM A MESA DA OFICINA E DEIXARAM PARA QUANDO ELES CHEGASSEM.



A MEIA NOITE, QUANDO OS ELFOS CHEGARAM E VIRAM AQUELE BANQUETE, FICARAM FELIZES, COMERAM TUDO.

MAS COMO JÁ TINHAM SIDO DESCOBERTOS PELO SAPATEIRO FORAM EMBORA, AJUDAR OUTRAS PESSOAS.





O SAPATEIRO E SUA ESPOSA JÁ TINHAM DINHEIRO SUFICIENTE PARA SOBREVIVEREM POR MUITO TEMPO.

OS ELFOS SE TORNARAM BOAS FADAS E CONTINUARAM AJUDANDO OUTRAS PESSOAS PELA CIDADE.



FONTE: [WWW.YOUTUBE.COM/WATCH?V=FQFAVDUR-IG-ACesso27/05/2020](https://www.youtube.com/watch?v=FQFAVDUR-IG-ACesso27/05/2020)

COMO OS ELFOS AJUDARAM A QUEM PRECISAVA DE AJUDA, VAMOS CONSTRUIR OS PERSONAGENS DA HISTÓRIA?

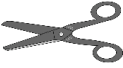
VAMOS PRECISAR DE:  PAPEL SULFITE OU FOLHA DE CADERNO;  LÁPIS DE COR;  TESOURA.

COMO DEIXAR A FOLHA QUADRADA:



DOBRE A FOLHA AO MEIO PARA FAZER MARCAÇÃO;

JUNTE AS DUAS PONTAS DA FOLHA ATÉ A MARCAÇÃO FAZENDO UM TRIÂNGULO, SERÁ O CHAPÉU;

DOBRE DE LADO A PONTA DO TRIÂNGULO, SERÁ UM DETALHE NO CHAPÉU DO ELFO;

UTILIZE O LÁPIS DE COLORIR PARA FAZER OS OLHOS, ORELHAS, BOCA E NARIZ.

AGORA VAMOS MONTAR UMA DOBRADURA E FORMAR UM ELFO?

OLHA COMO FICOU O MEU:

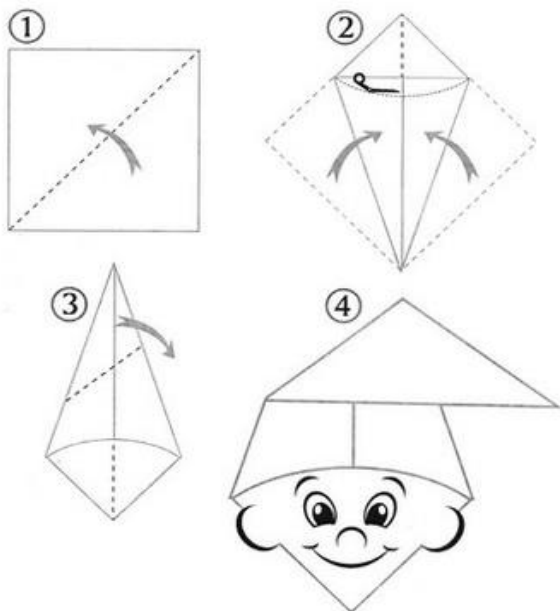

Fonte: <https://imagensparacolorir.blogspot.pt/377491.html> Acesso 27/05/2020

ASSIM COMO OS ELFOS, AJUDE AS PESSOAS SEMPRE QUE PUDER.

CONTAÇÃO DE HISTÓRIA

CAMPO DE EXPERIÊNCIA: ESCUTA, FALA, PENSAMENTO E IMAGINAÇÃO.

SENHORES PAIS OU RESPONSÁVEIS, AJUDEM AS CRIANÇAS NA REALIZAÇÃO DAS ATIVIDADES.

HOJE VAMOS APRENDER COM BIA VILLELA QUE PRECISAMOS CUIDAR BEM DA NOSSA CASA. QUANDO UMA CRIANÇA GUARDA SEUS BRINQUEDOS APÓS REALIZAR SUAS BRINCADEIRAS, ISSO SE TORNA UMA MANEIRA DE AJUDAR A MANTER A CASA ORGANIZADA E SEU RESPONSÁVEL FICARÁ FELIZ.

O CARACOL FURADO



PODEMOS ASSISTIR AO VÍDEO NO LINK OU LER COM AS CRIANÇAS

<https://www.youtube.com/watch?v=7rFI0CcX6wE>

ERA UMA VEZ UM CARACOL FURADO, TODA VEZ QUE CHOVIA ELE FICAVA MOLHADO.

CHEGOU A FICAR MUITO GRIPADO NUM DIA DE CHUVA E VENTO GELADO.

RESOLVEU ENTÃO TROCAR SUA CASA ANTIGA POR UMA NOVINHA SEM FURO E SEM FORMIGA.

TEVE MUITO FRIO NA SUA CASA DE METAL, ERA TANTO ARREPIO NUNCA VIU NADA IGUAL.

ARRANJOU UMA CASA DE ALGODÃO, MUITO FOFA E MACIA, NADA MAIS ELE FAZIA, SÓ DORMIA.

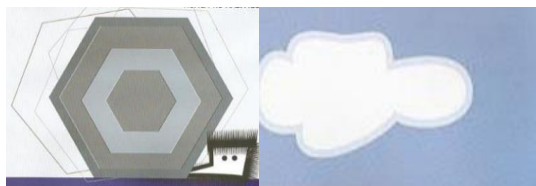
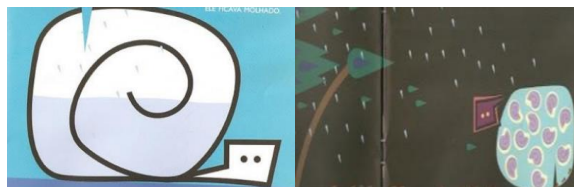

LEVOU UM PISÃO NA CASA DE PAPEL, SE SENTIU ESMAGADO DESDE O PÉ ATÉ O CHAPÉU. MAS FICOU CONTENTE APESAR DA ACHATADO, VIROU DE LADO E CAMINHOU FEITO GENTE.



A CASA PEÃO FOI A MAIOR SENSAÇÃO, EXAGEROU NA TONTURA E ANDOU NA CONTRAMÃO.

ALGUÉM PERGUNTOU:

- QUE TAL UM NINHO?
- CUTUCA, PINICA, MACHUCA.



CASA DE PAUZINHO SÓ SE FOR PRA PASSARINHO.

MESMO ASSIM, TENTOU UMA CASA DE PENAS. A IDEIA ERA BOA! MAS FAZIA COCEGAS E ELE RIA A TOA.



A CASA DE ROCAMBOLE ELE LOGO FOI COMENDO DE TÃO SABOROSA ELA FOI DESAPARECENDO.

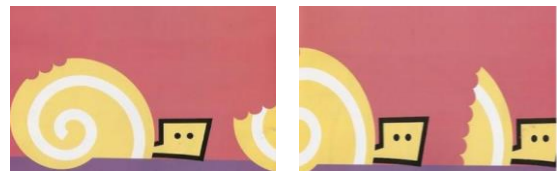

FICAVA ESTICADO NA CASA DE MOLAS, CADÊ? ACHOU!

MAS, CASA DE MOLA TAMBÉM SE ENROLA.

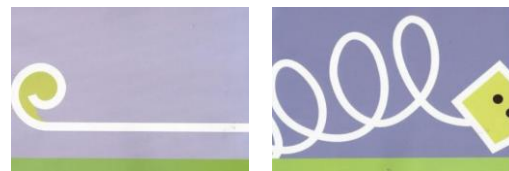

APÓS TANTO TROCAR APRENDEU O QUE DEVIA: BOM MESMO ERA CUIDAR DA ANTIGA MORADIA! TIROU AS FORMIGAS, LIMPOU A SUJEIRA, PINTOU, COLORIU A CASA INTEIRA. NAQUELE FURO PLANTOU UMA ROSEIRA.

E ALGUÉM PERGUNTOU:

- E SE A ÁGUA ENTRAR?
- EU ABRO A TORNEIRA E COMEÇO A REGAR!



Livro de BIA VILLELA

O CARACOL É UMA ESPÉCIE DE MOLUSCO, ASSIM COMO O POLVO, PORÉM ELE VIVE NO SOLO OU JARDINS.

VAMOS CONSTRUIR NOSSO CARACOL?

VAMOS PRECISAR DE:

PAPEL COLORIDO  COLA BRANCA  LÁPIS DE COLORIR  TESOURA .

PASSO A PASSO

- ☺ RECORTE QUATRO CÍRCULOS, UM GRANDE, UM MÉDIO, DOIS PEQUENOS E DUAS TIRINHAS;
- ☺ DOBRE O CÍRCULO MAIOR AO MEIO, SERÁ O CORPO DO CARACOL;
- ☺ A PARTE ABERTA DO CÍRCULO DEVE FICAR PARA BAIXO, SERÁ O APOIO PARA O CARACOL FICAR EM PÉ;
- ☺ COLE O CÍRCULO MÉDIO NO MAIOR DEIXANDO PARTE DO CÍRCULO ACIMA DO CORPO DO CARACOL;
- ☺ COLE AS TIRINHAS, SERÁ O SUPORTE PARA OS OLHOS;
- ☺ COLE OS DOIS CÍRCULOS MENORES, SERÃO OS OLHOS DO CARACOL;

FAÇA OS DETALHES DOS OLHOS E A BOCA:

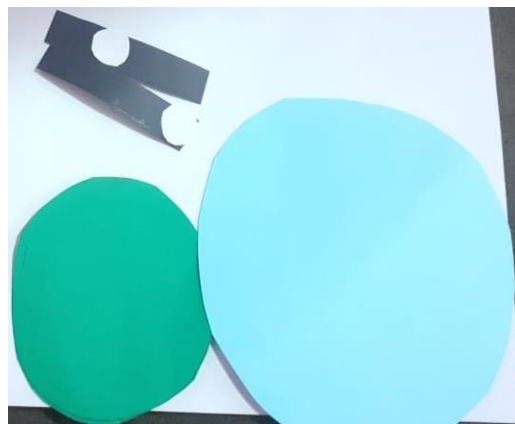

CONTAÇÃO DE HISTÓRIA

CAMPO DE EXPERIÊNCIA: ESCUTA, FALA, PENSAMENTO E IMAGINAÇÃO.

SENHORES PAIS OU RESPONSÁVEIS, AJUDEM AS CRIANÇAS NA REALIZAÇÃO DAS ATIVIDADES.

NATUREZA E SEUS BICHINHOS

A BORBOLETA AZUL VAI NOS CONTAR COMO FOI QUE ELA NASCEU. ELA É UM INSETO, VIVE NA NATUREZA E POR ISSO DEVEMOS CUIDAR DE TODOS OS SERES VIVOS E AJUDAR A PRESERVAR O MEIO AMBIENTE.

PODEMOS ASSISTIR AO VÍDEO NO LINK OU LER COM AS CRIANÇAS:

<https://www.youtube.com/watch?v=wznsHD7TzUk>

A BORBOLETA AZUL



BORBOLETA AZUL VOA NO JARDIM!
BRINCA COM A LAGARTA E CONVERSA
ASSIM:

- O DONA LAGARTA, OLHA SÓ PRA MIM?
ANTES DE NASCER EU ERA IGUAL A
VOCÊ!
ENTREI EM UM CASULO, QUE ERA MEIO
ESCURO.



ENTÃO PERGUNTOU A DONA LAGARTA:

- NÃO TINHA UMA LUZINHA?

- NÃO, NÃO TINHA!

- NEM UMA VELINHA? PERGUNTOU DONA LAGARTA.

- NÃO, NÃO TINHA!



- E COMO VOCÊ FEZ PARA SAIR DE LÁ
BORBOLETA AZUL?

- EU ACHO QUE CRESCI, ACHO QUE
NASCI! RESPONDEU A BORBOLETA.

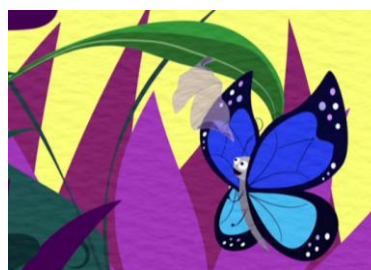

HOJE EU ESPALHO PÓLEN, CHEIRO AS
FLORES, TENHO QUATRO ASAS E SOU DE
MUITAS CORES.



Fonte: www.youtube.com/watch?v=wznsHD7TzUk Acesso 30/05/2020

☺ VAMOS DESENHAR A AMIGA DA BORBOLETA?

VAMOS PRECISAR: PAPEL SULFITE 📄; TINTA GUACHE 🎨; LÁPIS DE COLORIR 🖍️.

- ☺ MOLHE O DEDO NA TINTA GUACHE E FAÇA MARCAÇÕES UMA ATRÁS DA OUTRA;
- ☺ ESPERE SECAR; AGORA FAÇA OS DETALHES DOS PEZINHOS DA LAGARTA, SUAS ANTENAS, OLHOS E BOCA;
- ☺ PODEMOS FAZER A BORBOLETA TAMBÉM.



DESENHO

CAMPO DE EXPERIÊNCIA: TRAÇOS, SONS, CORES E FORMAS.

SENHORES PAIS OU RESPONSÁVEIS, AUXILIEM AS CRIANÇAS NA REALIZAÇÃO DAS ATIVIDADES PROPOSTAS.

CONSTRUINDO NOSSOS BRINQUEDOS SEM AGREDIRMOS A NATUREZA

QUEM JÁ PASSEOU DE CARRO  ?

QUE TAL FAZERMOS UMA PISTA DE CARRINHO PARA FAZERMOS UM PASSEIO DE FAZ DE CONTA?

SEPARE OS MATERIAIS:

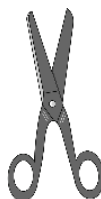

COM A AJUDA DO RESPONSÁVEL, DESENHE



NO PAPELÃO



OS TRAÇOS DA

PISTA, MAS TEMOS UMA REGRA:

FAÇA VÁRIOS ZIGUES ZAGUES



DEPOIS CORTE  EM FORMATO DE TIRAS DE MODO QUE VOCÊ TENHA O CAMINHO

PARA QUE SEU  OU .

OLHE ESSE MODELO:



Fonte: <https://www.pinterest.ie/pin/251286854196225228/> Acesso 28/05/2020

DEPOIS QUE O PAPELÃO  ESTIVER CORTADO E RISCADO, É HORA DE PINTAR, SE

VOCÊ TIVER TINTA GUACHE  PINTE E DEIXE BEM COLORIDO. VOCÊ TAMBÉM

PODERÁ PINTAR DE LÁPIS DE COR  .

DICA: PARA DEIXAR AINDA MAIS BONITA A SUA PISTA, VAMOS DECORAR COM PAISAGENS DA NATUREZA, COMO ÁRVORES, FLORES E PASSARINHOS. ABAIXO, TEMOS ALGUNS MOLDES ONDE VOCÊ PODERÁ COLAR PAPELÕES E FAZER UM SUPORTE PARA QUE ELES FIQUEM EM PÉ.

DEPOIS QUE ESTIVER PRONTO É SÓ SEPARAR O SEU  E SE DIVERTIR BASTANTE, MAS SE VOCÊ NÃO TIVER UM CARRINHO VOCÊ PODERÁ USAR QUALQUER OUTRO

BRINQUEDO PARA PASSEAR NA PISTA, ATÉ MESMO UMA BONECA SE QUISER  .

ABAIXO ALGUNS MOLDES PARA COMPLETAR A SUA PISTA

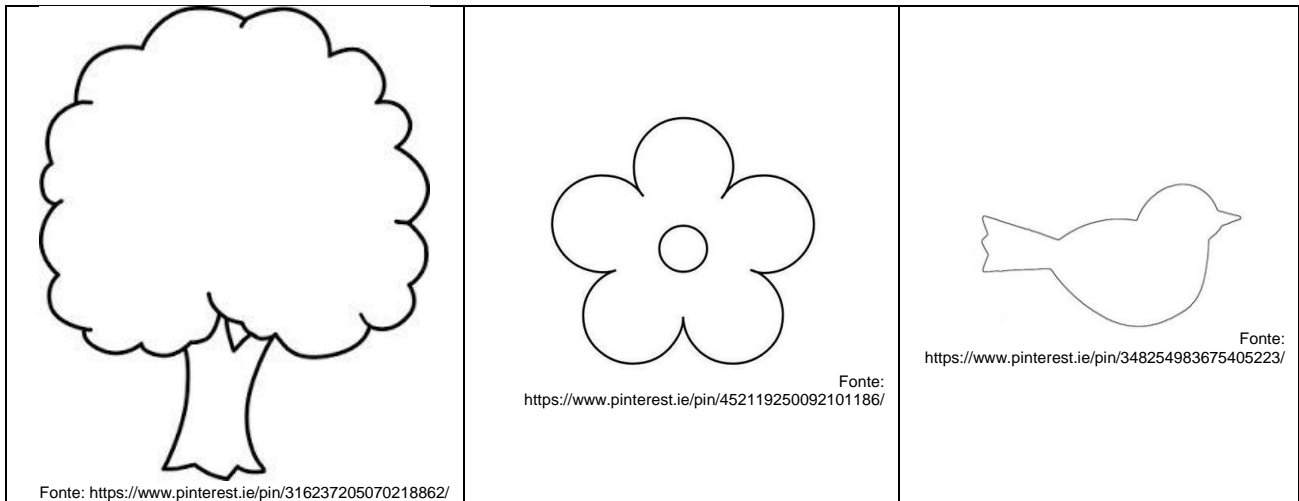

BOA DIVERSÃO!

DESENHO

CAMPO DE EXPERIÊNCIA: CORPO, GESTOS E MOVIMENTOS.

SENHORES PAIS OU RESPONSÁVEIS, AUXILIEM AS CRIANÇAS NA REALIZAÇÃO DAS ATIVIDADES PROPOSTAS.

MÍMICAS

JÁ ESCUTOU FALAR DE MÍMICA?

AS MÍMICAS SÃO GESTOS FEITOS POR ALGUÉM ONDE O OBJETIVO É TRANSMITIR UMA MENSAGEM OU DEMONSTRAR ALGO QUE QUEIRA FALAR, MAS SEM USAR A VOZ E SIM GESTOS.

ENTÃO VAMOS APRENDER E PRATICAR A MÍMICA E AINDA POR CIMA CONHECER ALGUNS ANIMAIS E RECONHECER OS MOVIMENTOS DELES 😊.

TEMOS UM VÍDEO BEM DIVERTIDO PARA ASSISTIRMOS, DANÇARMOS E IMITARMOS OS BICHOS QUE LÁ SÃO CANTADOS. SE POSSÍVEL ACESSE O LINK <https://www.youtube.com/watch?v=sIshEL-N1mA>



Palavra Cantada | Imitando os Bichos

Acesso 01/06/2020

MAS SE VOCÊ NÃO CONSEGUIR ASSISTIR, NÃO TEM PROBLEMA!

VOU CONTAR PARA VOCÊ O QUE TEM NO VÍDEO!

NO VÍDEO ELES IMITAM O JACARÉ ,
ABRINDO E FECHANDO OS BRAÇOS
BATENDO AS PALMAS DAS MÃOS,
IMITANDO O MOVIMENTO DA BOCA DELE!



Fonte: [pinterest.ie/pin/501729214739970199/](https://www.pinterest.ie/pin/501729214739970199/) - Acesso 22/06/2020

TEM UMA OUTRA PARTE QUE ELES IMITAM
UMA COBRA CASCAVÉL, COM OS BRAÇOS
ERGUIDOS PARA CIMA, COM AS PALMAS
DAS MÃOS JUNTAS, SUBINDO DE
DESCENDO.



Fonte: <https://www.pinterest.ie/pin/196047390004690556/> - Acesso 22/06/2020

E TEMOS A PARTE QUE IMITA UM
CARANGUEJO! TOCANDO COM AS SUAS
MÃOS, O PÉ DA PESSOA QUE ESTIVER AO
SEU LADO, SEMPRE OLHANDO PARA OS
DOIS LADOS.



Fonte: <https://www.pinterest.ie/pin/551479916866073403/> - Acesso 22/06/2020

E O PEIXE BOI? ELES IMITARAM TAMBÉM!
ABRINDO E FECHANDO A BOCA
ENCHENDO A BOCHECHA DE AR!



Fonte: <https://www.pinterest.ie/pin/792915078135197412/> - Acesso 22/06/2020

E POR ÚLTIMO, ELES IMITAM O PASSARINHO TUIUIÚ, FAZENDO O MOVIMENTO DE ABAIXAR E LEVANTAR OS BRAÇOS NA LATERAL DO SEU CORPO (COMO SE FOSSE UM AVIÃO).



Fonte: <https://www.pinterest.ie/pin/725783296176158375/> - Acesso 22/06/2020

JÁ PENSOU?

VOCÊ BRINCANDO DE MÍMICA E FAZENDO OS GESTOS DESSES ANIMAIS:

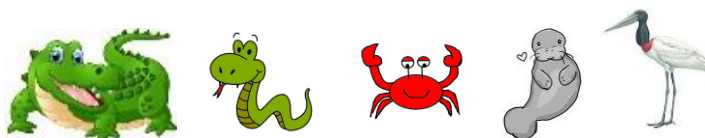

SERÁ QUE AS PESSOAS IRIAM ADIVINHAR?

ENTÃO A BRINCADEIRA É A SEGUINTE: CHAME SEU RESPONSÁVEL OU SEU IRMÃO (A) PARA BRINCAR COM VOCÊ;

ESCOLHAM UM TEMA JUNTOS, EXEMPLO: ANIMAIS, PROFISSÕES ENTRE OUTROS.

AGORA CADA UM TERÁ A SUA VEZ DE FAZER A MÍMICA, SEM FAZER NENHUM SOM!

A OUTRA PESSOA TERÁ QUE ADIVINHAR O QUE ESTÁ SENDO IMITADO E DESENHAR

COM LÁPIS  EM UM PAPEL  O QUE ACREDITA SER A MÍMICA.

VAMOS LÁ?

DESENHO

CAMPO DE EXPERIÊNCIA: TRAÇOS, SONS, CORES E FORMAS.

SENHORES PAIS OU RESPONSÁVEIS, AUXILIEM AS CRIANÇAS NA REALIZAÇÃO DAS ATIVIDADES PROPOSTAS.

VARIANDO NOS MATERIAIS/ RECICLAGEM

EXISTEM VÁRIAS FORMAS DE DESENHAR E HOJE FAREMOS UM DESENHO COM

COLAGEM, ISSO MESMO! E PARA ISSO USAREMOS PAPÉIS



E COLA



PARA FORMARMOS UM DESENHO BEM BONITO!

MAS, NÃO SERÁ QUALQUER PAPEL E SIM DAREMOS PREFERÊNCIA PARA PAPÉIS USADOS, RECORTES DE REVISTAS, FOLHETOS DE MERCADO E ATÉ MESMO RETALHOS DE TECIDOS, TUDO ISSO PARA QUE TENHAMOS CONSCIÊNCIA DE QUE AO FAZERMOS USO DE MATERIAIS ASSIM, ESTAMOS PRATICANDO A **RECICLAGEM** QUE É O APROVEITAMENTO DE MATERIAIS PARA NOVAS CRIAÇÕES E A **SUSTENTABILIDADE**, QUE É O PENSAR NO MEIO AMBIENTE DE FORMA A PROTEGÊ-LO, NÃO DESPERDIÇANDO COISAS QUE PODEM SER USADAS NOVAMENTE E DE OUTRA FORMA.

OLHA ESSES MODELOS:



Fonte: <https://br.pinterest.com/pin/375698793897843519/> - Acesso 01/06/2020



Fonte: <https://br.pinterest.com/pin/730075789581257035/> - Acesso 01/06/2020

ESSE ESTILO DE DESENHO É CHAMADO DE MOSAICO, ONDE O TRAÇO DO DESENHO É FORMADO POR PEQUENOS PEDAÇOS DE PAPEL OU ATÉ MESMO DE CERÂMICAS.

NÓS FAREMOS COM PAPEL MESMO. **VAMOS AO PASSO A PASSO:**

☺ ESCOLHA QUAL DESENHO VOCÊ QUER FAZER;

☺ DEPOIS, DESENHE  NO  EM BRANCO;

☺ PARA COLORIR, VOCÊ USARÁ PEDAÇOS DE PAPÉIS DIVERSOS, COMO:  PEDAÇOS DE JORNAIS, REVISTAS, PAPÉIS COLORIDOS E ATÉ RETALHOS DE TECIDOS;

☺ HORA DE RECORTAR OS PAPÉIS QUE IRÃO ENFEITAR O SEU DESENHO, ONDE

VOCÊ PODERÁ USAR A  TESOURA OU SE PREFERIR USAR SOMENTE AS MÃOS PARA RASGAR OS PAPÉIS EM QUADRADINHOS PEQUENOS;

☺ **DICA:** NA HORA DE USAR A TESOURA, O RESPONSÁVEL DEVERÁ ACOMPANHAR!

☺ MOMENTO DA COLAGEM. NESTA HORA TEREMOS QUE TER BASTANTE CALMA!

COM A COLA  , PEGUE OS PEDAÇOS DE PAPEL E VÁ COLANDO NAS PARTES DOS DESENHOS, ATÉ QUE ELE FIQUE TOTALMENTE PREENCHIDO.

☺ DÁ UMA OLHADINHA EM MAIS UM EXEMPLO:



Fonte: <https://br.pinterest.com/pin/850969292060360019/> - Acesso 01/06/2020

MÃO NA MASSA

CAMPO DE EXPERIÊNCIA: TRAÇOS, SONS, CORES E FORMAS.

SENHORES PAIS OU RESPONSÁVEIS, AUXILIEM AS CRIANÇAS NA REALIZAÇÃO DAS ATIVIDADES PROPOSTAS.

CONHECENDO O FUNDO DO MAR E SUAS ESPÉCIES

COM AS ATIVIDADES DE MÃO  NA MASSA PODEMOS CRIAR TANTAS COISAS LEGAIS, MAS NÃO SÓ ISSO, COM ESSAS ATIVIDADES CONSEGUIMOS DESENVOLVER HABILIDADES MANUAIS (COM AS MÃOS), COGNITIVAS (PENSAMENTO E RACIOCÍNIO) E AINDA POR CIMA, CONHECER OS ANIMAIS MARINHOS E SE DIVERTIR DE MONTÃO! ENTÃO, VAMOS LÁ?

VAMOS DAR UM MERGULHO NO FUNDO DO MAR E LÁ ENCONTRAR VÁRIOS ANIMAIS MARINHOS?

SEPARE OS MATERIAIS PARA FAZERMOS
O NOSSO MERGULHO:



☺  PRATOS DESCARTÁVEIS DE PAPEL, MAS SE NÃO TIVER, VOCÊ PODERÁ

FAZER CÍRCULOS DE PAPELÃO  COM A AJUDA DO SEU RESPONSÁVEL;

☺ BARBANTE  LÃ, LINHA OU ATÉ MESMO, TIRAS DE TECIDO;

☺ COLA  OU FITA ADESIVA  ;

☺ PAPEL EM BRANCO  E LÁPIS  PARA DESENHAR OS ANIMAIS MARINHOS;

☺ LÁPIS DE COR  PARA COLORIR OS DESENHOS.

PASSO A PASSO:

☺ PRIMEIRO VOCÊ DEVERÁ DESENHAR  OS ANIMAIS MARINHOS NO PAPEL

 E PARA ISSO VOU DEIXAR OS MOLDES ABAIXO PARA VOCÊ. DESENHE-OS NO

PAPELÃO OU EM ALGUM PAPEL FIRME, DEPOIS PINTE-OS  BEM COLORIDOS.

☺ COM O PRATO DESCARTÁVEL DE PAPEL  OU O PAPELÃO  JÁ

CORTADO EM FORMATO DE CÍRCULO  E O BARBANTE , VOCÊ DEVERÁ PASSAR ESSE BARBANTE DE UM LADO PARA O OUTRO NO PRATINHO, DA

METADE DELE PARA BAIXO E COLAR  NA PARTE DE TRÁS DO PRATO.

☺ **DICA:** O RESPONSÁVEL PODERÁ FURAR O PRATO OU O PAPELÃO E PASSAR O BARBANTE COMO SE ESTIVESSE COSTURANDO!

AGORA COM TUDO PRONTO, É SÓ COLOCAR OS ANIMAIS MARINHOS ENTRE OS BARBANTES QUE ESTÃO NO PRATO E BRINCAR DE FAZ DE CONTA, IMAGINANDO QUE ELES ESTÃO NO MAR, ONDE PODERÃO MERGULHAR SEMPRE QUE VOCÊ DESCER O ANIMAL MARINHO PARA TRÁS DO BARBANTE, ASSIM:



Fonte: <https://br.pinterest.com/pin/626070785685679317/> - Acesso 01/06/2020

CURIOSIDADES SOBRE OS ANIMAIS MARINHOS: OS CAVALOS MARINHOS SÃO CRIATURAS BEM PEQUENAS COM NADADEIRAS QUASE TRANSPARENTES E QUE GOSTAM DE COMER CAMARÕES, MOLUSCOS ENTRE OUTROS; E A ESTRELA-DO-MAR, VOCÊ SABIA QUE ELA TEM CINCO BRAÇOS E DIVERSAS CORES DIFERENTES!

FONTE: <https://escolakids.uol.com.br/ciencias/cavalomarinho.htm>

ABAIXO OS MOLDES DOS ANIMAIS MARINHOS:

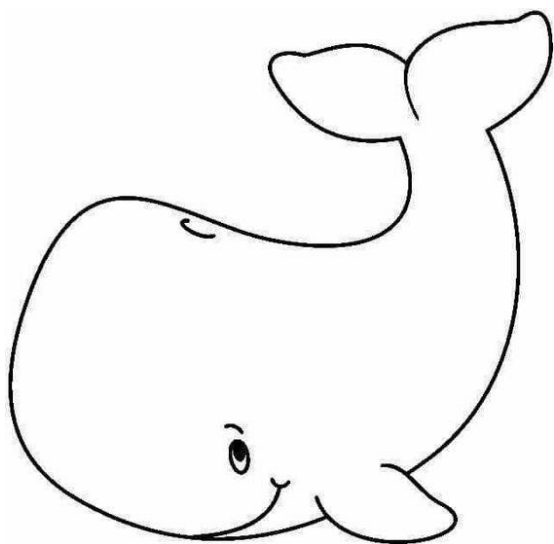

Fonte: <https://www.pinterest.ie/pin/445293481887730001/> - Acesso 02/06/2020

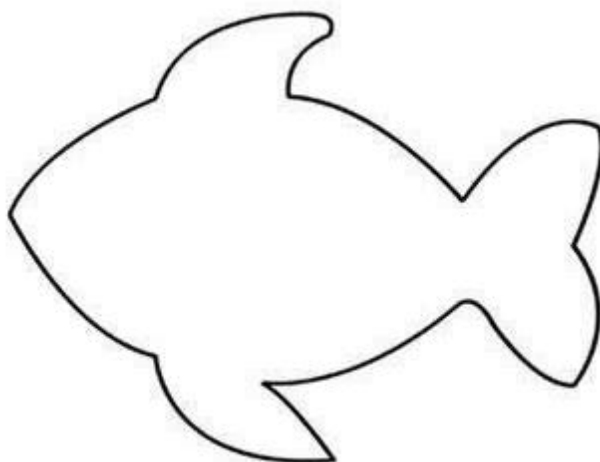

Fonte: <https://www.pinterest.ie/pin/604749056203870472/> - Acesso 02/06/2020



Fonte: <https://www.pinterest.ie/pin/770045236260354718/> - Acesso 02/06/2020

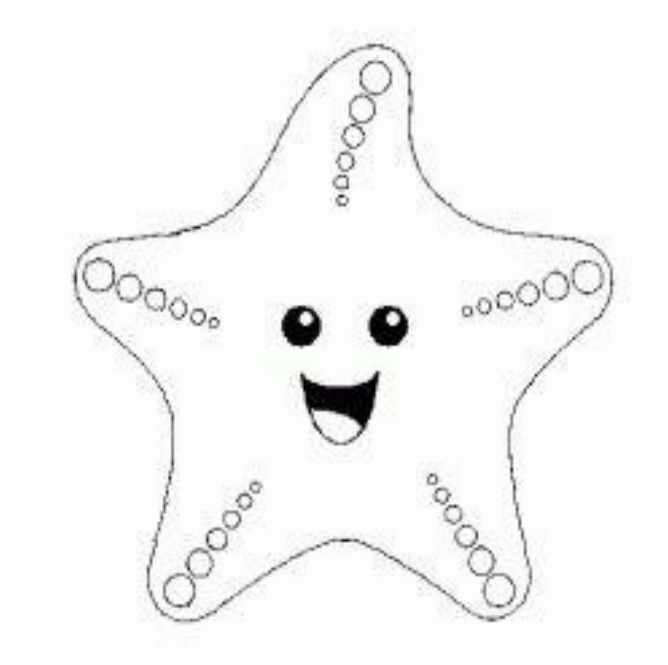

Fonte: <https://www.pinterest.ie/pin/353743745727141114/> - Acesso 02/06/2020

MÃO NA MASSA

QUAL É A FRUTA PREFERIDA DA MAGALI?



IMAGEM: FREEPIK.COM

MELANCIA

ELA É RICA EM VITAMINAS E SAIS MINERAIS COMO FERRO, CÁLCIO, FÓSFORO, POTÁSSIO, SÓDIO E MAGNÉSIO, A **MELANCIA** AUMENTA A IMUNIDADE E AUXILIA NA HIDRATAÇÃO.

VAMOS VER COMO NASCE UMA MELANCIA:

☺ SEMENTES



☺ PLANTAMOS NA TERRA E LOGO
ELA BROTA ASSIM:



☺ VÊM AS FLORES.



☺ DEPOIS DA FLOR VEM O FRUTO.



☺ NO PRAZO DE 28 A 45 DIAS ELA JÁ
ESTA PRONTA PARA COLHEITA E
PARA O CONSUMO.

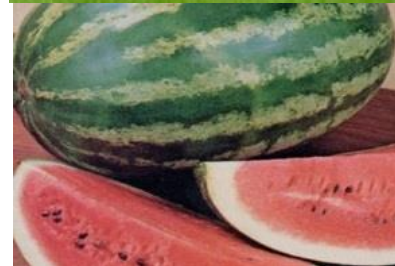

SUCO DE MELANCIA É MUITO BOM!



IMAGEM: FREEPIK.COM

PARA GRAVAR BEM NA MEMÓRIA A IMPORTÂNCIA DAS FRUTAS EM NOSSA VIDA VAMOS
CONSTRUIR UMA MELANCIA!

VAMOS PRECISAR DE:

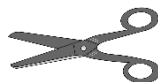

PASSO A PASSO

planeta
educação transformando o aprendizado

Copyright 2020 – Planneta Educação – Todos os direitos reservados

FAÇA UM CÍRCULO NA FOLHA SULFITE E DIVIDA-O AO MEIO FORMANDO UMA CRUZ;

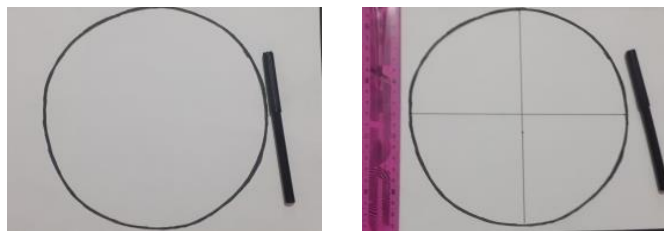

PINTE AS PARTES DA MELANCIA DOS DOIS LADOS



VOCÊ PODE DESENHAR AS SEMENTES PINTAR, RECORTAR E COLAR OU DESENHAR NA PRÓPRIA MELANCIA.

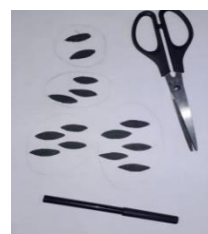

RECORTE O CÍRCULO E AS PARTES DA MELANCIA.

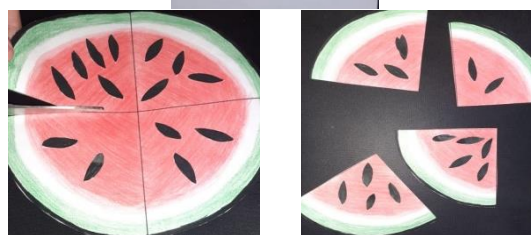

VAMOS BRINCAR?

CHAME SEU RESPONSÁVEL PARA BRINCAR COM VOCÊ.

COLOQUE AS PARTES DA MELANCIA NA MESA COM AS SEMENTES VIRADA PARA BAIXO.



PEÇA PARA O RESPONSÁVEL ESCOLHER UMA PARTE DA MELANCIA E ADIVINHAR QUANTAS SEMENTES TEM.

SE ELE ACERTAR, MARQUE A PONTUAÇÃO.

EM SEGUIDA É A SUA VEZ DE ADIVINHAR, VAMOS VER QUEM VAI GANHAR?



Experiências 18

BRINCADEIRAS

É POR MEIO DE BRINCADEIRAS DE FAZ DE CONTA, BONECAS, CARRINHOS E JOGOS QUE A CRIANÇA DESENVOLVE SUA CAPACIDADE DE EXPRESSÃO E COMUNICAÇÃO, PSICOMOTRICIDADE, SEU DESENVOLVIMENTO COGNITIVO E INTERNALIZA O CONHECIMENTO ADVINDO DA INTERAÇÃO COM O MEIO EXTERNO, ALÉM DE PROPICIAR A TROCA DE AFETO, AMPLIAÇÃO DO VOCABULÁRIO, COMPARTILHAMENTO, INTERAÇÃO E EXPOSIÇÃO DAS EMOÇÕES.

A SEGUIR, VEJA ALGUMAS SUGESTÕES DE BRINCADEIRAS PARA QUE AS CRIANÇAS POSSAM SE DIVERTIR COM SEUS PAIS E RESPONSÁVEIS:

1- BRINCADEIRAS DE PALMAS - II

É A TÍPICA BRINCADEIRA QUE NÃO PRECISA DE ACESSÓRIOS, ALÉM DAS PRÓPRIAS MÃOS.

OS PARTICIPANTES RECITAM OU CANTAM VERSOS E SEGUEM O QUE ESTÁ PROPOSTO NA LETRA: MÃOS PARA CIMA, MÃOS AO LADO, TOCAM O AMIGO, IMITAM BICHOS, VIRAM DE COSTAS E TUDO MAIS O QUE O VERSO MANDAR.

PARA BRINCAR É PRECISO AO MENOS DOIS PARTICIPANTES, MAS É POSSÍVEL BATER PALMAS EM GRUPO OU EM RODAS.

POPAYE

*POPAYE,
POPAYE,
POPAYE FOI À FEIRA,
NÃO SABIA O QUE COMPRAR,
COMPROU UMA CADEIRA,
PRA OLÍVIA SE SENTAR,
A OLÍVIA SE SENTOU,
A CADEIRA ESBORRACHOU,
COITADINHA DA OLÍVIA FOI PARAR NO CORREDOR.*

FUI À CHINA

"FUI À CHINA-NA (PUXAM O CANTO DOS OLHOS PARA PARECER CHINÊS)

SABER O QUE ERA CHINA-NA

TODOS ERAM CHINA-NA

LIGUE, LIGUE, CHINA-NA

FUI AO HALLEY (JOGAM UM BRAÇO PARA CIMA)

SABER O QUE ERA HALLEY

TODOS ERAM HALLEY

LIGUE, LIGUE, HALLEY

FUI AO CLIPS (FAZEM UMA ESPÉCIE DE FLOR COM AS DUAS MÃOS ABERTAS E OS PUNHOS JUNTOS)

SABER O QUE ERA CLIPS

TODOS ERAM CLIPS

LIGUE, LIGUE, CLIPS

FUI À DANÇA-ÇA (REBOLAM COM AS MÃOS NOS QUADRIS)

SABER O QUE ERA DANÇA-ÇA

TODOS ERAM DANÇA-ÇA

LIGUE, LIGUE, DANÇA-ÇA

FUI À CHINA-NA

SABER O QUE ERA HALLEY

TODOS ERAM CLIPS

LIGUE, LIGUE, DANÇA-ÇA"

SE POSSÍVEL, ACESSO O LINK: <https://www.youtube.com/watch?v=3siqbKGX8Lw>



Fui à China | Jogo de mão | Brincadeira Tradicional

Fonte: Youtube.com

2- VOLENÇOL

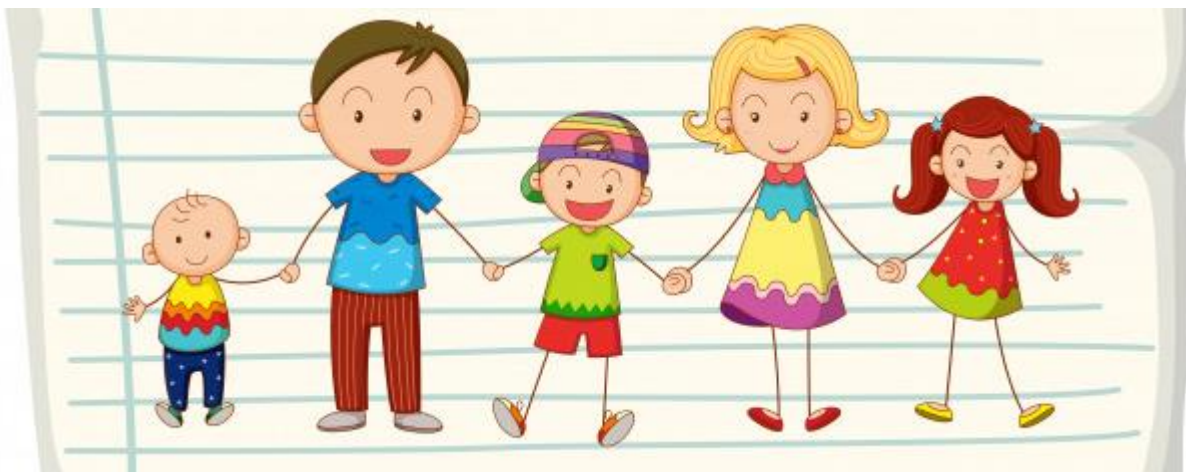

Fonte: Freepik.com

ESSA É UMA BRINCADEIRA COOPERATIVA. SERÁ NECESSÁRIO TER UMA BOLA (PODE SER FEITA DE PAPEL E MEIA), CASO NÃO TENHA UMA CONVENCIONAL, UM LENÇOL OU TECIDO GRANDE.

É NECESSÁRIO ORGANIZAR OS PARTICIPANTES AO REDOR DO TECIDO, TODOS PEGAM NAS PONTAS E LEVANTAM, FAZENDO MOVIMENTOS COM O LENÇOL OU TECIDO GRANDE. O RESPONSÁVEL, JOGA A BOLA NO MEIO DO TECIDO, AS CRIANÇAS COMEÇAM A BALANÇAR, LEVANTAR O TECIDO SEM DEIXAR A BOLA CAIR, TODOS PRECISAM SE AJUDAR PARA QUE A BOLA NÃO CAIA.

SE A BOLA CAIR, O RESPONSÁVEL PODE JOGAR NOVAMENTE E CONTINUAR A BRINCADEIRA.

AO TÉRMINO DA BRINCADEIRA AS CRIANÇAS PODEM USAR O TECIDO PARA SOLTAREM A IMAGINAÇÃO.

3- FUI À FEIRA



Fonte: Freepik.com

ESSA É UMA BRINCADEIRA QUE EXERCE A MEMÓRIA. OS PARTICIPANTES PODEM FICAR SENTADOS EM RODA, DE MODO A ESTAREM EM UMA SEQUÊNCIA.

O PRIMEIRO DIZ: FUI À FEIRA COMPRAR (**NOME DA FRUTA**), O SEGUNDO RECITA A PRIMEIRA FRUTA E ACRESCENTA MAIS UMA E ASSIM SUCESSIVAMENTE.

GANHA QUEM CONSEGUIR REPETIR TODAS AS MERCADORIAS QUE JÁ FORAM DITAS E ACRESCENTAR NOVAS QUE NINGUÉM FALOU.

4- IMAGEM E AÇÃO



Fonte: Freepik.com

SERÃO NECESSÁRIOS PEDAÇOS DE PAPEL: CARTOLINA, PAPEL CARTÃO, SULFITE, FOLHA DE CADERNO, ETC.

CANETA OU LÁPIS PARA DESENHAR O QUE DEVE SER FEITO PELOS PARTICIPANTES.

TODAS AS AÇÕES QUE SERÃO REPRESENTADAS, PRECISARÃO SER REALIZADAS A PARTIR DA MÍMICA, OU SEJA, NÃO SE PODE FALAR ABSOLUTAMENTE NADA.

UM JOGADOR IRÁ RETIRAR O PAPEL DE DENTRO DE UM SACO OU POTE PARA PODER REPRESENTÁ-LO ENQUANTO OS DEMAIS TENTARÃO ADIVINHAR.

A BRINCADEIRA TERMINA QUANDO TODOS ESTIVEREM CANSADOS.

AGORA, É HORA DE DIVERTIR-SE! 😊

CANTIGAS DE RODA

CAMPO DE EXPERIÊNCIA: O EU, O OUTRO E O NÓS.

SENHORES PAIS OU RESPONSÁVEIS, AJUDEM AS CRIANÇAS NA REALIZAÇÃO DAS ATIVIDADES.

POMAR

BANANA, BANANEIRA
GOIABA, GOIABEIRA
LARANJA, LARANJEIRA
MAÇÃ, MACIEIRA
MAMÃO, MAMOEIRO
ABACATE, ABACATEIRO
LIMÃO, LIMOEIRO
TOMATE, TOMATEIRO
CAJU, CAJUEIRO
UMBU, UMBUZEIRO
MANGA, MANGUEIRA
PERA, PEREIRA
AMORA, AMOREIRA
PITANGA, PITANGUEIRA
FIGO, FIGUEIRA
MEXERICA, MEXERIQUEIRA
AÇAÍ, AÇAIZEIRO
SAPOTI, SAPOTIZEIRO
MANGABA, MANGABEIRA
UVA, PARREIRA
COCO, COQUEIRO
INGÁ, INGAZEIRO
JAMBO, JAMBEIRO
JABUTICABA, JABUTICABEIRA

SE POSSÍVEL, ACESSE O LINK: <https://www.youtube.com/watch?v=kfinwr3A9fg>



NAS IMAGENS A SEGUIR, CIRCULE APENAS AS FRUTAS QUE SÃO CANTADAS NA MÚSICA.



MAÇÃ

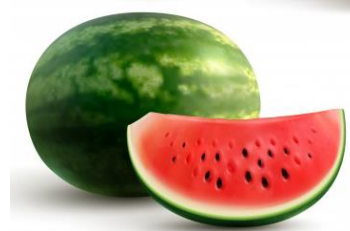

MELANCIA



MELÃO



COCO



AMORA



LARANJA

Fonte: freepik.com

CANTIGAS DE RODA

CAMPO DE EXPERIÊNCIA: CORPO, GESTOS E MOVIMENTOS.

SENHORES PAIS OU RESPONSÁVEIS, AJUDEM AS CRIANÇAS NA REALIZAÇÃO DAS ATIVIDADES.

CABEÇA, OMBRO, JOELHO E PÉ

CABEÇA, OMBRO, JOELHO E PÉ
JOELHO E PÉ
CABEÇA, OMBRO, JOELHO E PÉ
JOELHO E PÉ
OLHOS, OUIDOS, BOCA E NARIZ
CABEÇA, OMBRO, JOELHO E PÉ



SE POSSÍVEL, ACESSE O LINK: <https://www.youtube.com/watch?v=vDee2bF8XIs>

QUANTAS PARTES DO CORPO NÓS TEMOS, NÃO É?

PARA AJUDAR A CONTAR ALGUMAS PARTES DO CORPO, VAMOS DESENHAR UM CÍRCULO PARA CADA PARTE, REPRESENTADA NO DESENHO. AO FINAL, CONTE!

POR EXEMPLO, EU TENHO 1 PESCOÇO, ENTÃO FICARIA ASSIM:

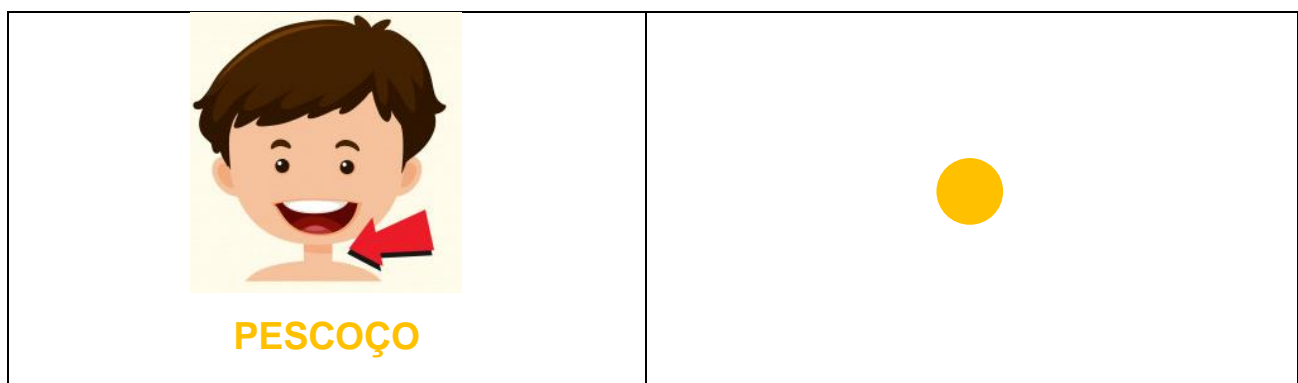

AGORA, É SUA VEZ, PARA CADA PARTE DO CORPO QUE VOCÊ TIVER, DESENHE UM CÍRCULO.



MÃOS



CABEÇA



BOCA



OLHOS



DEDOS

CONTAÇÃO DE HISTÓRIA

CAMPO DE EXPERIÊNCIA: O EU, O OUTRO E O NÓS.

SENHORES PAIS OU RESPONSÁVEIS, AJUDEM AS CRIANÇAS NA REALIZAÇÃO DAS ATIVIDADES.

VAMOS CONHECER A HISTÓRIA DE UM JOELHO, ISSO MESMO, O JOELHO JUVENAL! VOCÊ TAMBÉM TEM UM JOELHO, NÃO É MESMO? E QUAL É O NOME DO SEU JOELHO?

O JOELHO JUVENAL



ACESSE: <https://www.youtube.com/watch?v=aAAqiFZBw5w>

MAS SE NÃO PUDER, EU TE CONTO AS AVENTURAS DO JOELHO JUVENAL!

JUVENAL TINHA UM PROBLEMA, VIVIA MACHUCADO, MAS TAMBÉM, QUEM MANDA SER JOELHO E DE MENINO LEVADO?



JUVENAL QUERIA APRENDER LÍNGUA DE MENINO, SÓ PARA DIZER ASSIM:

- MENINO, TEM DÓ DE MIM!

MAS ASSIM QUE CADA MACHUCADO SARAVA, ELE BEM QUE GOSTAVA, DE CORRER E PULAR NOVAMENTE!



AS VEZES O JOELHO JUVENAL, CONVERSA COM O PÉ, E DIZIA:

- CUIDADO, PODE SER QUE NO MEIO DO CAMINHO TENHA UMA PEDRA OU QUE TENHA UMA PEDRA NO MEIO DO CAMINHO!

MAS NÃO ADIANTAVA NADA! O PÉ SEMPRE TROPEÇAVA E LÁ IA OUTRA VEZ O JUVENAL PARA A ENFERMARIA.



MAS O JUVENAL TAMBÉM AJUDAVA O MENINO, PRINCIPALMENTE QUANDO ELE ESTAVA TRISTE E DIZIA PARA O COTOVELO:

- EI AMIGO! ESSA DOR JÁ VAI PASSAR.



MAS O JUVENAL GOSTAVA MESMO É DE CORRER AO VENTO! DE FICAR NA ÁGUA, ATÉ VER AONDE DAVA PÉ!

MAS UM DIA, TUDO FICOU ESCURO PARA O JUVENAL!

TUDO PORQUE O MENINO HAVIA CRESCIDO E AGORA SÓ USAVA CALÇA COMPRIDA, NÃO O DEIXANDO VER MAIS NADA!

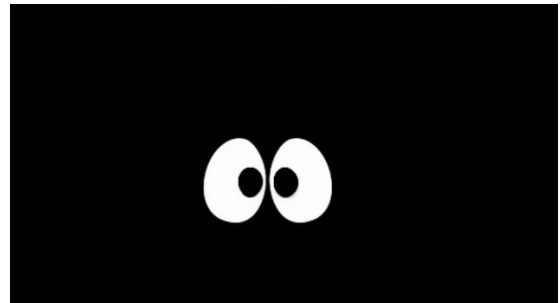

POR ISSO, JUVENAL TEM UM PEDIDO A FAZER PARA OS FABRICANTES DE CALÇAS:

QUE TAL CRIAR UM MODELO SOBRE MEDIDA, QUE TENHA DOIS BURACINHOS PARA O JUVENAL VER A VIDA?



E ESSA FOI A HISTÓRIA DO JOELHO JUVENAL, DO ESCRITOR ZIRALDO.



Fonte: <https://www.pinterest.ie/pin/268316090284741860/>-
Acesso 25/06/2020



Fonte: <https://www.pinterest.ie/pin/699324648361055491/>
Acesso 25/06/2020

AGORA QUE VOCÊ JÁ CONHECE A HISTÓRIA DO JUVENAL, VOU TE PEDIR UMA COISA: OBSERVE QUE O JUVENAL GOSTA DE FICAR SEMPRE AO AR LIVRE, PERTO DA NATUREZA, PARA ISSO, É SÓ VOLTAR LÁ NA HISTÓRIA E OLHAR AS IMAGENS!

ASSIM COMO JUVEAL, NOSSOS JOELHOS TAMBÉM GOSTAM DE ESTAR AO AR LIVRE. PARA ISSO, FAREMOS A SEGUINTE ATIVIDADE:

DESENHE NO SEU JOELHO DOIS OLHINHOS E FAÇA UM PASSEIO, APRESENTE COISAS QUE VOCÊ TEM E QUE REMETAM A NATUREZA (FRUTAS, FOLHAS, FLORES E ETC.).

AH! VOCÊ PRECISA DAR UM NOME PARA ELE!

OBSERVAÇÃO: SE VOCÊ NÃO PUDER DESENHAR NO SEU JOELHO, NÃO TEM PROBLEMA! DESENHE ELE NO PAPEL E COM A AJUDA DO RESPONSÁVEL, ESCREVA O NOME QUE VOCÊ DEU PARA ELE.

CONTAÇÃO DE HISTÓRIA

CAMPO DE EXPERIÊNCIA: ESCUTA, FALA, PENSAMENTO E IMAGINAÇÃO.

SENHORES PAIS OU RESPONSÁVEIS, AJUDEM AS CRIANÇAS NA REALIZAÇÃO DAS ATIVIDADES.

AS FOCAS SÃO MAMÍFEROS, ADAPTADAS A VIDA NO MAR E ELAS NÃO TÊM ORELHAS. COM A POESIA DE VINICIUS DE MORAES, VAMOS VER COMO A FOCA FICA FELIZ.

A FOCA



PODEMOS ASSISTIR AO VÍDEO NO LINK OU LER COM AS CRIANÇAS:

<https://www.youtube.com/watch?v=d5oPuLs-ylo>

QUER VER A FOCA
FICAR FELIZ?
É PÔR UMA BOLA
NO SEU NARIZ.

QUER VER A FOCA
BATER PALMINHA?
É DAR A ELA
UMA SARDINHA.

QUER VER A FOCA
COMPRAR UMA BRIGA?
É ESPETAR ELA
BEM NA BARRIGA.

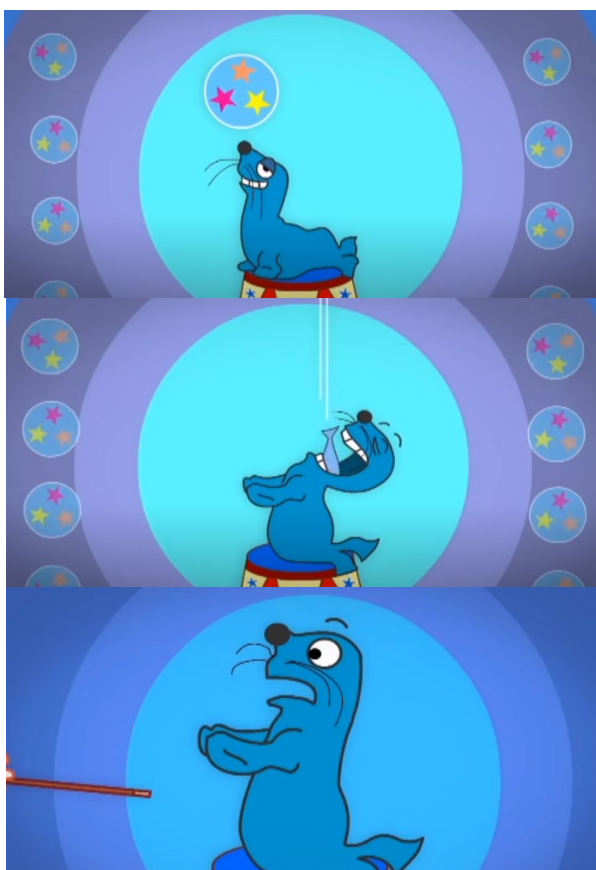

LÁ VAI A FOCA
TODA ARRUMADA
DANÇAR NO CIRCO
PRA GAROTADA.



LÁ VAI A FOCA
SUBINDO A ESCADA
DEPOIS DESCENDO
DESENGONÇADA.



QUANTO TRABALHA
A COITADINHA
PRA GARANTIR
SUA SARDINHA.



AVISO: ANIMAIS NÃO SÃO MAIS PERMITIDOS EM CIRCOS COMO PARTE DO SHOW, POIS O MELHOR LUGAR PARA ESTAREM É NA NATUREZA EM LIBERDADE.

VAMOS USAR OITO CÍRCULOS DE TAMANHOS DIFERENTES PARA CONSTRUIR A NOSSA FOCA?

VAMOS PRECISAR DE:

FOLHA SULFITE OU PAPÉIS COLORIDOS ;

TESOURA ; COLA BRANCA .



☺ CORTE OITO CÍRCULOS DE TAMANHOS DIFERENTES;



☺ SEPARE OS CÍRCULOS QUE SERÃO PARTE DO CORPO, CAUDA E PATAS DA FOCA E DOBRE-OS AO MEIO;

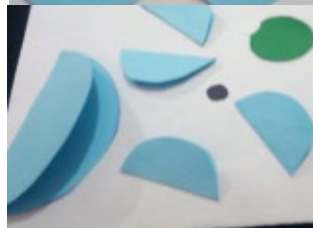

☺ COLE AS PATAS NO CORPO;



☺ COLE O NARIZ E OS OLHOS;

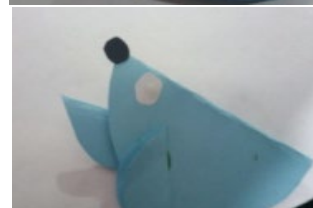

☺ COLE A CAUDA;



☺ FAÇA OS DETALHES NA PATA, CAUDA E OLHO;



AGORA FAÇA DETALHES DE UMA BOLA NO CÍRCULO QUE SOBROU.
PODE COLAR A FOCA E A BOLA EM UMA FOLHA.

CONTAÇÃO DE HISTÓRIA

CAMPO DE EXPERIÊNCIA: ESCUTA, FALA, PENSAMENTO E IMAGINAÇÃO.

SENHORES PAIS OU RESPONSÁVEIS, AJUDEM AS CRIANÇAS NA REALIZAÇÃO DAS ATIVIDADES.

VAMOS APRENDER COM UMA LINDA ESTRELINHA A SUPERAR QUALQUER MEDO, ATÉ MESMO DO ESCURO.

O SOL É UMA ESTRELA, É ELE QUE FORNECE LUZ E CALOR PARA O NOSSO PLANETA.

A ESTRELINHA QUE TINHA MEDO DO ESCURO.

PODEMOS ASSISTIR AO VÍDEO NO LINK OU LER COM AS CRIANÇAS:

<https://www.youtube.com/watch?v=2ZsQSG1Cctw>



ERA UMA VEZ UMA ESTRELA QUE TINHA MEDO DO ESCURO.

- IMAGINE! - DIZIA A MÃE - UMA ESTRELA GRANDE E BRILHANTE, ISSO É POSSÍVEL?

- IMAGINE! - EXCLAMAVA O PAI - UMA ESTRELA GRANDE DAS MAIS RESPEITADAS.

- IMAGINE! - REPETIA O SOL - A MAIOR DE TODAS AS ESTRELAS.

MAS O CASO É QUE AQUELA ESTRELA TINHA MEDO DO ESCURO.



ELA FICAVA O TEMPO TODO DENTRO DAS NUUVENS,
COM A LUZ ACESA VENDO TELEVISÃO.

QUANDO O SOL IA DORMIR, ELE APAGAVA A LUZ E
ABRIA A PORTA DA NOITE, POR ONDE AS ESTRELAS
DEVIAM ENTRAR.

- VAMOS - DIZIA A MÃE DA ESTRELINHA.

- VAMOS!

- REPETIAM AS OUTRAS ESTRELAS.

- VAMOS! - ORDENAVA A ESTRELA SOL, COM SUA
VOZ GROSSA.

MAS ELA NÃO IA.

FICAVA DE LUZ ACESA, ÀS VEZES CHUPANDO O
DEDO, COM MUITO MEDO DO ESCURO.

ENTÃO, CHAMARAM A LUA.

A LUA ERA ASSIM MUITO JEITOSA PARA FALAR COM
AS ESTRELINHAS.

SABIA CONTAR HISTÓRIAS.

SABIA FALAR MACIO, NUMA VOZ QUE PARECIA
MÚSICA.

E ELA FOI FALAR COM A ESTRELA QUE TINHA MEDO
DO ESCURO.

- VAMOS? - CHAMOU.

E CHAMOU DE UM JEITO DOCE.

A ESTRELINHA OLHOU PRA LUA.

MAS NÃO SE MEXEU.

- OLHA - DISSE A LUA. VOCÊ É UMA ESTRELA. E AS
ESTRELAS DEVEM BRILHAR.

- MAS EU TENHO MEDO DO ESCURO! - DISSE A
ESTRELINHA.

- MAS É O ESCURO QUE FOGE DE VOCÊ. - DISSE A
LUA.

- COMO ASSIM? - PERGUNTOU A ESTRELINHA.

- QUER VER? - DISSE A LUA.

E TOMOU A ESTRELINHA PELA MÃO E SAIU DO MEIO
DAS NUUVENS E ENTROU PELA PORTA DA NOITE.



A ESTRELINHA IA ANDANDO E, COMO NÃO PODIA DEIXAR DE BRILHAR, O ESCURO IA FICANDO CADA VEZ MAIS LONGE.

QUANTO MAIS ELA ANDAVA, PARA MAIS LONGE O ESCURO IA.

- EU NÃO DISSE? - FALOU A LUA. - O ESCURO FOGE DE VOCÊ.

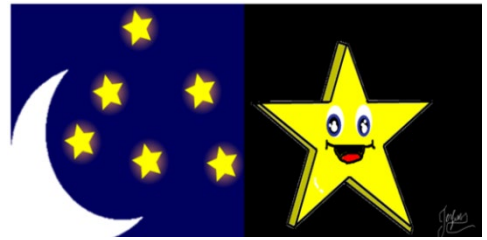

A ESTRELINHA SORRIU.

E NÃO TEVE MAIS MEDO.

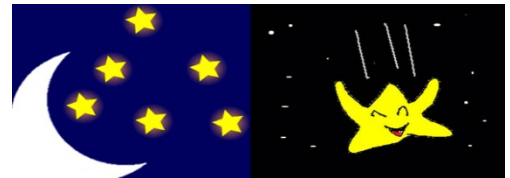

Antônio Carlos Pacheco

NA HISTÓRIA VIMOS QUE A ESTRELINHA PERDEU O MEDO DO ESCURO, ENTÃO AGORA, VAMOS ESCREVER A PALAVRA ESTRELA?

A PALAVRA ESTRELA TEM TRÊS VOGAIS:

DUAS VEZES A VOGAL **E**, UMA VEZ A VOGAL **A**.

NO QUADRO A BAIXO ELAS ESTÃO FALTANDO, COM A AJUDA DO RESPONSÁVEL VAMOS COMPLETAR?

VAMOS PRECISAR DE



E	S	T	R	E	L	A
	S	T	R		L	

DESENHO

CAMPO DE EXPERIÊNCIA: ESPAÇOS, TEMPOS, QUANTIDADES, RELAÇÕES E TRANSFORMAÇÕES.

SENHORES PAIS OU RESPONSÁVEIS, AUXILIEM AS CRIANÇAS NA REALIZAÇÃO DAS ATIVIDADES PROPOSTAS.

JOGO DE TABULEIRO

VOCÊ JÁ JOGOU ALGUM JOGO DE TABULEIRO?

ESSE TIPO DE JOGO CONSISTE EM SEGUIR UM CAMINHO RESPEITANDO ALGUMAS REGRAS E SEMPRE COM O OBJETIVO DE CHEGAR A ALGUM LUGAR.

OLHE ESSE EXEMPLO:



Fonte: <https://www.pinterest.ie/pin/810155420451533704/> - Acesso 03/06/2020

ENTÃO VAMOS CRIAR NOSSO PRÓPRIO JOGO DE TABULEIRO?

PRIMEIRO VAMOS PENSAR NO TEMA DO NOSSO JOGO, NOS PERSONAGENS, NOS OBJETIVOS E TAMBÉM NOS OBSTÁCULOS DO CAMINHO. **VOU FAZER O MEU ASSIM:**

MEU TEMA SERÁ: EU INDO PARA A ESCOLA E OBSERVANDO A NATUREZA





MEUS PERSONAGENS SERÃO: EU E MINHA AMIGA



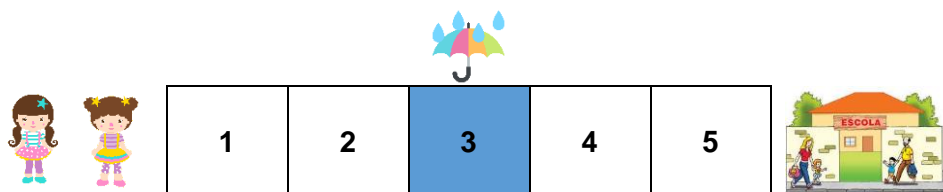



NOSSO OBJETIVO SERÁ CHEGAR À ESCOLA ANTES DA CHUVA COMEÇAR



MINHA AMIGA E EU VAMOS ANDAR DE NÚMERO POR NÚMERO, ATÉ CHEGAR À ESCOLA, MAS VOCÊ VIU QUE NO MEIO DO TABULEIRO TEM O NÚMERO  E VOCÊ PERCEBEU

QUE ELE ESTÁ DE OUTRA COR E QUE ACIMA DELE TEM UM GUARDA-CHUVA  COM GOTINHAS DE CHUVA? SABE O QUE ISSO SIGNIFICA? QUE SE A MINHA AMIGA E EU







ESTIVERMOS ANDANDO NO CAMINHO E PARARMOS NO NÚMERO TRÊS  NÓS VAMOS NOS MOLHAR, POIS ESTARÁ CHOVENDO  !

ENTÃO... NÓS TEREAMOS QUE VOLTAR PARA O NÚMERO  E COMEÇAR NOVAMENTE O JOGO. QUANDO PARARMOS NO NÚMERO  É QUE CHEGAMOS À ESCOLA. **EBA!**

ATENÇÃO RESPONSÁVEL, LEIA PARA A CRIANÇA!

O MAIS INCRÍVEL É QUE VOCÊ FARÁ O SEU JOGO DE TABULEIRO COMPLETO, SEMPRE USANDO MATERIAIS QUE TEM AÍ NA SUA CASA, ASSIM PRESERVANDO O MEIO AMBIENTE E SEM GASTAR QUASE NADA!

SEPRE OS MATERIAIS:

☺ PAPELÃO  , LÁPIS DE ESCREVER, DE COR OU TINTA GUACHE   ,  , UM DADO  , UM BONECO OU UM CARRINHO  PARA PERCORRER O TABULEIRO.

PASSO A PASSO

COM A AJUDA DO RESPONSÁVEL, SEPRE UM PEDAÇO DE  E FAÇA O DESENHO DO SEU TABULEIRO, COM A QUANTIDADE DE QUADRADINHOS QUE ACHAR MELHOR E ENUMERE.

PINTE CADA QUADRADO E NÃO SE ESQUEÇA DE FAZER UM QUADRADO COM ALGUM

DESAFIO!  MONTE SUAS REGRAS E SEPRE SEUS BRINQUEDOS .

AGORA VAMOS MONTAR O DADO?

NA PRÓXIMA FOLHA, TEMOS O MOLDE DO DADO.

ELE VAI ATÉ O NÚMERO 5 E TEM UM ELEMENTO SURPRESA.

SE VOCÊ JOGAR O DADO E CAIR NA IMAGEM:  VOCÊ TERÁ QUE FAZER UMA DANÇA E JOGAR O DADO NOVAMENTE PARA A CONTINUAR O JOGO.

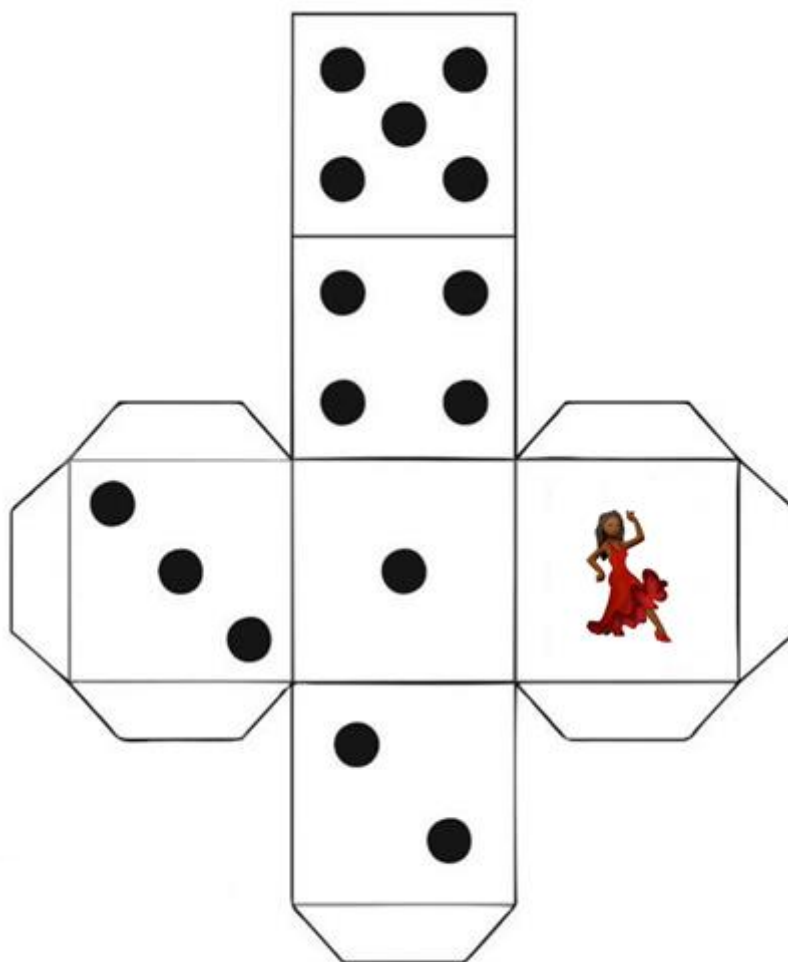

Fonte: <https://br.pinterest.com/pin/384917099400900416/> Acesso 03/06/2020

DESENHO

CAMPO DE EXPERIÊNCIA: TRAÇOS, SONS, CORES E FORMAS.

SENHORES PAIS OU RESPONSÁVEIS, AUXILIEM AS CRIANÇAS NA REALIZAÇÃO DAS ATIVIDADES PROPOSTAS.

QUEBRA-CABEÇA DIFERENTE

VAMOS BRINCAR COM UM QUEBRA-CABEÇA DIFERENTE?

ENTÃO SEPRE OS MATERIAIS NECESSÁRIOS, PORQUE IRÁ CONSTRUI-LO!

LEMBRE-SE! PARA A PRESERVAÇÃO DO MEIO AMBIENTE O MELHOR SEMPRE SERÁ VOCÊ PRODUIR SEUS PRÓPRIOS BRINQUEDOS, ALÉM DE TUDO É MUITO MAIS DIVERTIDO!

☺ PAPELÃO  ; CANETA  ; TESOURA .

PASSO A PASSO

CORTE 12 PEDAÇOS DE PAPELÃO  EM FORMATO OVAL E COM A  DESENHE EM

CADA OVINHO  UMA EXPRESSÃO DIFERENTE, ASSIM:

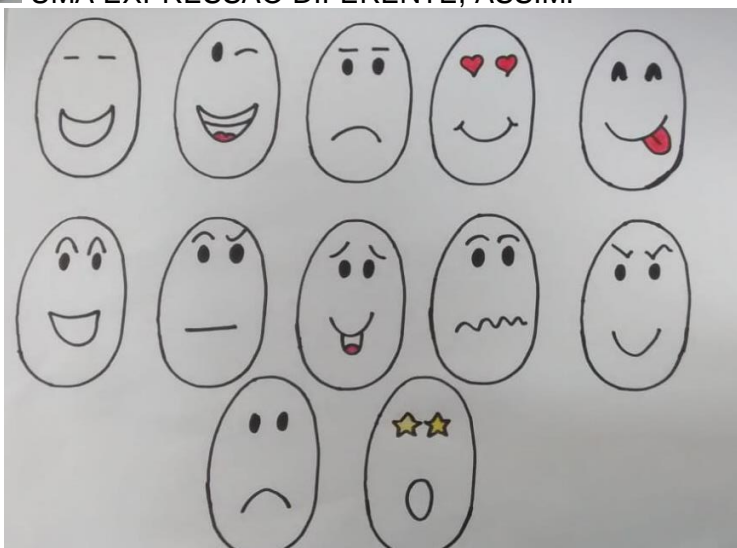

AGORA QUE VOCÊ JÁ DESENHOU, COM A AJUDA DE UMA RESPONSÁVEL, CORTE ✂
AO MEIO TODOS OS DESENHOS, ASSIM:

CORTE ASSIM:

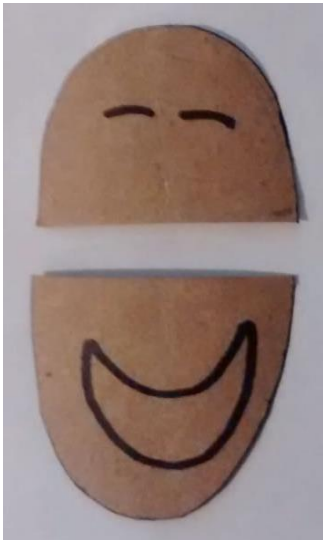

E FICARÁ ASSIM:



Fonte: <https://br.pinterest.com/pin/763782418044836382/>

Acesso 05/06/2020

AGORA VEJA COMO SERÁ A BRINCADEIRA:

COM TODAS AS CARINHAS CORTADAS AO MEIO, MONTE AS EXPRESSÕES DE ACORDO COM A SUA PERCEPÇÃO.

AGORA É A PARTE DAS PERGUNTAS. COM A AJUDA DO RESPONSÁVEL QUE LERÁ PARA VOCÊ, AS SUAS RESPOSTAS DEVERÃO SER COM AS EXPRESSÕES DAS CARINHAS.

1 – PODEMOS JOGAR LIXO NO CHÃO?

MINHA CARINHA FICA TRISTE SE ALGUÉM
JOGAR LIXO NO CHÃO:



RESPOSTA: O CORRETO É SEMPRE JOGAR LIXO NA LATA DE LIXO!

AGORA, SE O LIXO FOR JOGADO NA LATA
DE LIXO, A MINHA CARINHA FICA ASSIM:

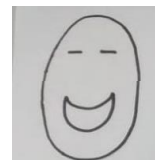

DEPOIS DESSA PRODUÇÃO, COMO ESTÁ A SUA 😊 AGORA?

QUE TAL PENSAR EM NOVAS PERGUNTAS?

MONTE A RESPOSTA COM O SEU QUEBRA-CABEÇA 😊

MÃO NA MASSA

CAMPO DE EXPERIÊNCIA: CORPO, GESTOS E MOVIMENTOS.

SENHORES PAIS OU RESPONSÁVEIS, AUXILIEM AS CRIANÇAS NA REALIZAÇÃO DAS ATIVIDADES PROPOSTAS.

TEM UMA BRINCADEIRA QUE É ANTIGA E PROVAVELMENTE OS SEUS RESPONSÁVEIS CONHECEM. BRINCAR COM CAVALINHO FEITO COM CABO DE VASSOURA!

ISSO É MUITO DIVERTIDO E ALÉM DA BRINCADEIRA TEM A PARTE DA CONSTRUÇÃO DO CAVALINHO. VAMOS LÁ, FAZER O NOSSO?



Fonte: <https://www.pinterest.ie/pin/425801339769013341/> - Acesso 08/06/2020

VAMOS AO PASSO A PASSO? SEPRE OS MATERIAIS:



GARRAFA PET



CABO DA VASSOURA



BARBANTE



COLA

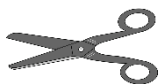

TESOURA



PAPEL



CANETINHA OU CANETA



UMA TIRA DE PANO OU FITA PARA SER A RÉDEA



FITA ADESIVA



IMAGINAÇÃO

MÃO NA MASSA:

☺ COM A AJUDA DE UMA RESPONSÁVEL, VAMOS CORTAR A GARRAFA, POIS VOCÊ

SÓ IRÁ USAR A PARTE DE BAIXO DELA;



☺ COM OS PAPÉIS FAÇA OS OLHINHOS, O FOCINHO E AS ORELHAS DO CAVALO;

☺ AGORA PASSE A FITA ADESIVA EM VOLTA DA GARRAFA E PRENDA-A NO

CABO DE VASSOURA;

☺ PASSE A FITA DE PANO EM VOLTA DA GARRAFA E DO CABO DE VASSOURA PARA

SER A RÉDEA;



TEMOS OUTRO MODELO DE CAVALINHO PARA VOCÊ FAZER TAMBÉM:



Fonte: <https://www.pinterest.ie/pin/363102788684608481/> Acesso 09/06/2020

CURIOSIDADE: OS CAVALOS SÃO ANIMAS MAMÍFEROS (QUE MAMAM) E QUADRÚPEDES (QUE TEM 4 PATAS) E GERALMENTE ELES VIVEM EM FAZENDAS OU EM ESPAÇOS GRANDES, POIS ELES PRECISAM EXERCITAR-SE COM FREQUÊNCIA. NA MAIOR PARTE DO TEMPO, OS CAVALOS DORMEM EM PÉ.

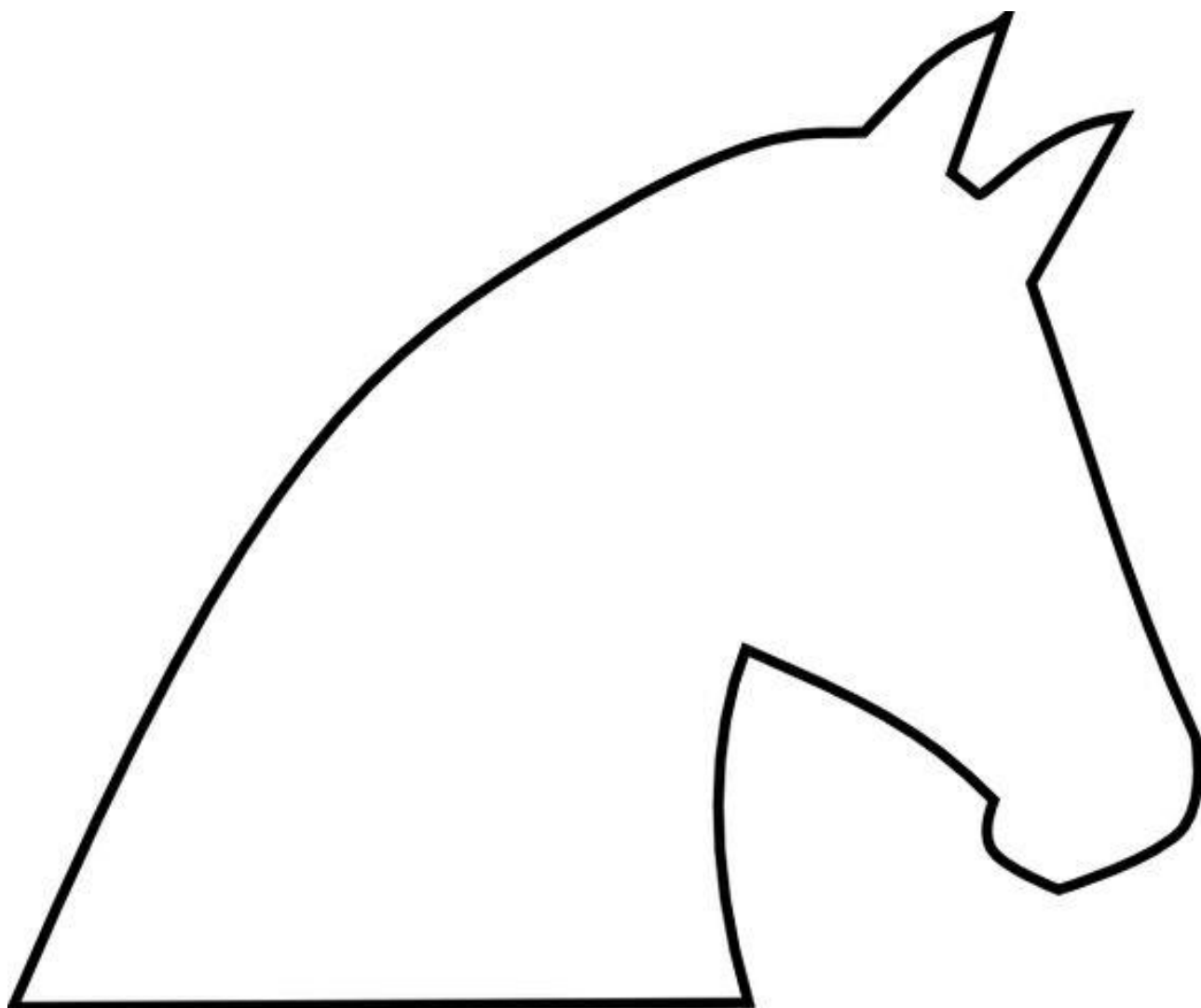

Fonte: <https://www.pinterest.ie/pin/462744930456386470/> Acesso 09/06/2020

MÃO NA MASSA

CAMPOS DE EXPERIÊNCIAS: ESCUTA, FALA, PENSAMENTO E IMAGINAÇÃO; CORPO, GESTOS E MOVIMENTOS.

SENHORES PAIS OU RESPONSÁVEIS, AUXILIEM AS CRIANÇAS NA REALIZAÇÃO DAS ATIVIDADES PROPOSTAS.

LOUSA MÁGICA

VAMOS CONSTRUIR UMA LOUSA MÁGICA EM CASA? ELA VAI FICAR MUITO LEGAL E NOS AJUDARÁ A MATAR A SAUDADE DA ESCOLA.

NESSA LOUSA PODEREMOS DESENHAR OS ANIMAIS, FLORES, RIOS E TUDO QUE TEM NA NATUREZA, E ASSIM CONSCIENTIZAR QUE DEVEMOS CUIDAR DO NOSSO PLANETA.

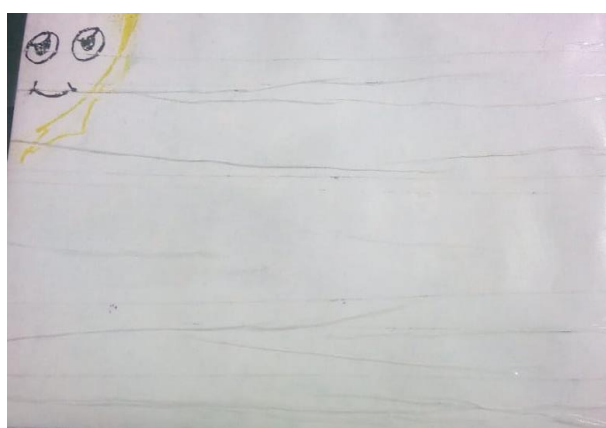

VAMOS PRECISAR DE:

PAPEL SULFITE;  CANETINHAS ; COLA BRANCA ; TESOURA; 

FITA ADESIVA (SE A FITA FOR LARGA, MELHOR) ;

UM PEDAÇO DE PAPELÃO  OU PAPEL QUE SEJA BEM FIRME, PODE SER A CAPA DE UM CADERNO QUE VOCÊ NÃO USE MAIS;

UM PEDAÇO DE PANO DE ALGODÃO .

VAMOS SEGUIR O PASSO A PASSO.

- ☺ CAPA DE CADERNO OU UM PEDAÇO DE PAPELÃO;



- ☺ COLE A FOLHA SULFITE NO PAPELÃO OU NA CAPA DE CADERNO E ESPERE SECAR;



- ☺ PASSE A FITA ADESIVA SOBRE A FOLHA SULFITE. (FAÇA ISSO COM CALMA PARA QUE A FITA FIQUE BEM LISINHA);



- ☺ RECORTE UM PEQUENO PEDAÇO DE PANO DE ALGODÃO;



- ☺ AGORA É SÓ USAR A CRIATIVIDADE E DESENHAR.
- ☺ QUANDO QUISER APAGAR UTILIZE O PANO DE ALGODÃO.

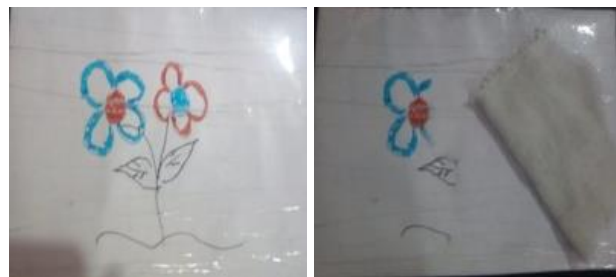



Experiências 19

BRINCADEIRAS

A BRINCADEIRA NÃO SE TRATA SOMENTE DE UM MOMENTO DE DIVERSÃO, MAS SIM DE APRENDIZAGEM. ENQUANTO A CRIANÇA BRINCA REFLETE SOBRE O QUE VAI FAZER E ORGANIZAR. A IMPORTÂNCIA DO BRINCAR, NÃO ESTÁ SOMENTE NO MATERIAL UTILIZADO, MAS TAMBÉM NO SIGNIFICADO QUE A ATIVIDADE VAI TRAZER PARA CRIANÇA, POIS AO BRINCAR SOZINHA OU EM GRUPO AS CRIANÇAS COMPREENDEM AS AÇÕES HUMANAS, NA QUAL ESTÃO INSERIDAS, POR MEIO DE SUA IMAGINAÇÃO, OU SEJA, EM SITUAÇÕES QUE ELA CRIA DIÁLOGOS FANTASIANDO PAPÉIS, DANDO SIGNIFICADO A OBJETOS E CRIANDO REGRAS, ESSAS CARACTERÍSTICAS ESTÃO PRESENTES EM TODAS AS BRINCADEIRAS INFANTIS.

A SEGUIR, VEJA ALGUMAS SUGESTÕES DE BRINCADEIRAS PARA QUE AS CRIANÇAS POSSAM SE DIVERTIR COM SEUS PAIS E RESPONSÁVEIS:

1- BRINCADEIRAS DE PALMAS - III

É A TÍPICA BRINCADEIRA QUE NÃO PRECISA DE ACESSÓRIOS, ALÉM DAS PRÓPRIAS MÃOS.

OS PARTICIPANTES RECITAM OU CANTAM VERSOS E SEGUEM O QUE ESTÁ PROPOSTO NA LETRA: MÃOS PARA CIMA, MÃOS AO LADO, TOCAM O AMIGO, IMITAM BICHOS, VIRAM DE COSTAS E TUDO MAIS O QUE O VERSO MANDAR.

PARA BRINCAR É PRECISO AO MENOS DOIS PARTICIPANTES, MAS É POSSÍVEL BATER PALMAS EM GRUPO OU EM RODAS.

BATOM

BATOM,

TIRA O 'BA',

FICA O 'TOM'

MASCULINO

FEMININO

A VELHA CAIU

O VELHO CAIU

*CALCINHA DELA
VERDE E AMARELA
COR DO BRASIL
QUEM BATER PALMAS
VAI SER A VELHA!"*

SE POSSÍVEL, ACESSO: <https://www.youtube.com/watch?v=8I93yDpMXn4>



Fonte: Youtube.com

2- SEU MESTRE MANDOU



Fonte: Pixabay.com

UM DOS PARTICIPANTES É ENCARREGADO DE SER O “MESTRE” E FICARÁ A FRENTE DOS OUTROS PARTICIPANTES.

ELE DARÁ AS ORDENS E TODOS OS SEGUIDORES DEVERÃO CUMPRIR-LAS DESDE QUE SEJAM PRECEDIDAS DAS PALAVRAS DE ORDEM: “SEU MESTRE MANDOU”. AS ORDENS QUE NÃO COMEÇAREM COM ESSAS PALAVRAS NÃO DEVEM SER OBEDECIDAS. POR ISSO, ESSE É UM JOGO QUE EXIGE BASTANTE ATENÇÃO, UMA VEZ QUE SERÁ ELIMINADO AQUELE QUE NÃO CUMPRIR AS ORDENS OU CUMPRIR AS ORDENS SEM AS PALAVRAS DE COMANDO.

A DIVERSÃO ESTÁ NA DIFICULDADE DAS TAREFAS DADAS PELO MESTRE, QUE PODE PEDIR, POR EXEMPLO, QUE OS SEGUIDORES TRAGAM OBJETOS DE DETERMINADA COR OU TAMANHO, DIGAM O NOME COMPLETO DAS PESSOAS DE SUA CASA, CONTE ATÉ 10, FAÇAM UMA SEQUÊNCIA DE ATIVIDADES DE UMA VEZ SÓ, COMO: “SEU MESTRE MANDOU... PULAR DE UM PÉ SÓ, GIRANDO E BATENDO PALMA!”

HABILIDADES DESENVOLVIDAS NESTA BRINCADEIRA: CONCENTRAÇÃO, PERCEPÇÃO AUDITIVA, IMAGINAÇÃO, COORDENAÇÃO MOTORA, ATENÇÃO E NOÇÃO CORPORAL. ESTA BRINCADEIRA TAMBÉM É CONHECIDA POR OUTROS NOMES: “MEU MESTRE MANDOU” OU “MACACO SIMÃO”.

3- MAMÃE, POSSO IR?



Fonte: Pixabay.com

CONVIDE TODAS AS PESSOAS DA CASA PARA ESSA BRINCADEIRA.

TRACE DUAS LINHAS NO CHÃO OU COLOQUE UMA FITA, COM UMA DISTÂNCIA DE 3 A 4 METROS ENTRE ELAS, OU ESTABELEÇA O ESPAÇO QUE TIVER.

QUEM FOR ESCOLHIDO PARA SER A “MAMÃE” OU O “PAPAI” FICA À FRENTE DE UMA DAS LINHAS, DE COSTAS PARA OS DEMAIS PARTICIPANTES. OS OUTROS PARTICIPANTES FICAM ENFILEIRADOS LADO A LADO SOBRE A LINHA OPOSTA.

UM A UM, ELES TENTAM CHEGAR ATÉ A “MAMÃE” OU O “PAPAI”, RECITANDO O SEGUINTE DIÁLOGO:

- “MAMÃE, POSSO IR?” - PERGUNTA O JOGADOR. “PODE! MAMÃE”, RESPONDE: -“QUANTOS PASSOS?”, PERGUNTA O JOGADOR. A “MAMÃE” ESCOLHE O NÚMERO E O TIPO DE PASSO QUE O PARTICIPANTE DEVE ANDAR.

POR EXEMPLO: “DOIS PASSOS DE PASSARINHO”. O JOGADOR DÁ DOIS PASSOS PEQUENINOS PARA FRENTE. SE FOREM PASSOS DE CACHORRO, O JOGADOR ANDA DE QUATRO. SE FOREM PASSOS DE ELEFANTE, O JOGADOR DÁ PASSOS GRANDES. VENCE QUEM CHEGAR PRIMEIRO ATÉ A “MAMÃE”.

DICA: PARA DEIXAR A BRINCADEIRA AINDA MAIS DIVERTIDA, O PARTICIPANTE QUE LIDERA A BRINCADEIRA (O “PAPAI” OU “MAMÃE”), TAMBÉM PODE MANDAR OS JOGADORES DAREM PASSOS PARA TRÁS.

HABILIDADES DESENVOLVIDAS NESSA BRINCADEIRA: LINGUAGEM, LINGUAGEM CORPORAL, COORDENAÇÃO MOTORA E CRIATIVIDADE.

4- O LIMÃO ENTROU NA RODA

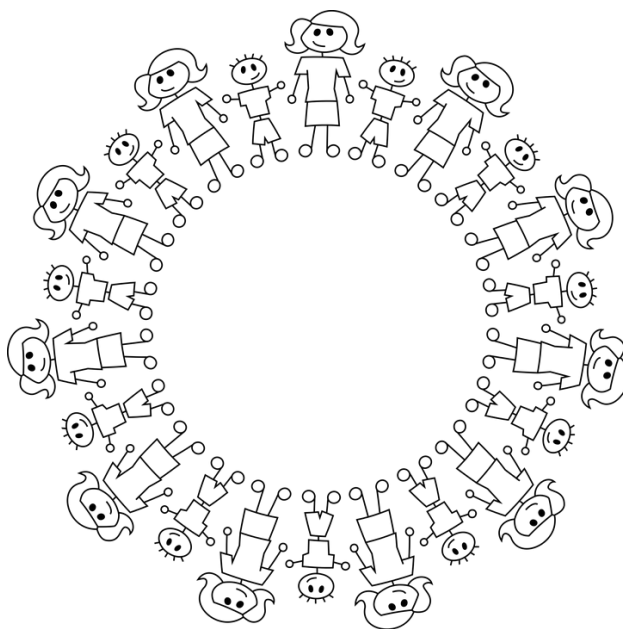

Fonte: Pixabay.com

PARA COMEÇAR, É PRECISO CONSEGUIR UM LIMÃO OU QUALQUER OBJETO PEQUENO, QUE VAI SER PASSADO NA RODA.

TODOS FORMAM UMA RODA, MANTENDO A MÃO DIREITA ABERTA EM CIMA DA MÃO DO COLEGA E A MÃO ESQUERDA ABERTA DEBAIXO DA MÃO DO OUTRO COLEGA.

TODOS CANTAM A MÚSICA ABAIXO, PASSANDO O OBJETO DE MÃO DIREITA EM MÃO DIREITA.

QUANDO A MÚSICA ACABA, QUEM ESTÁ COM O OBJETO NA MÃO SAI DA RODA.

A BRINCADEIRA VAI FICANDO MAIS RÁPIDA CONFORME AS PESSOAS VÃO SAINDO.

O ÚLTIMO A FICAR COM O OBJETO NA MÃO TEM QUE PAGAR UM MICO.

LETRA DA MÚSICA:

*"O LIMÃO ENTRou NA RODA
ELE PASSA DE MÃO EM MÃO
ELE VAI, ELE VEM
ELE AINDA NÃO CHEGOU
ELE VAI, ELE VEM
ELE AINDA NÃO CHE-GOU!"*

SE POSSÍVEL, ACESSSE: https://www.youtube.com/watch?v=j1h1u0_lyt8



O LIMÃO ENTRou NA RODA

Fonte: Youtube.com

AGORA, É HORA DE DIVERTIR-SE! 😊

CANTIGAS DE RODA

CAMPO DE EXPERIÊNCIA: O EU, O OUTRO E O NÓS.

SENHORES PAIS OU RESPONSÁVEIS, AJUDEM AS CRIANÇAS NA REALIZAÇÃO DAS ATIVIDADES PROPOSTAS.



VOCÊ PROVAVELMENTE CONHECE A CANTIGA “O SAPO NÃO LAVA O PÉ”.

E ESSA NOVA VERSÃO?

NESSA MÚSICA O SAPO TOMA TODOS OS CUIDADOS NECESSÁRIOS PARA FICAR LONGE DO CORONAVÍRUS.

E VOCÊ E SUA FAMÍLIA, O QUE ESTÃO FAZENDO PARA FICAR LONGE DESSA DOENÇA?

ABAIXO HÁ ALGUMAS COISAS QUE PODEMOS FAZER. PINTE O QUADRINHO COM AS FRASES QUE POSSUEM AS AÇÕES QUE VOCÊ E AS PESSOAS QUE ESTÃO COM VOCÊ JÁ FAZEM. SEU RESPONSÁVEL FARÁ A LEITURA PARA VOCÊ.

	LAVAR AS MÃOS SEMPRE QUE POSSÍVEL.
	UTILIZAR ÁLCOOL GEL.
	HIGIENIZAR AS COMPRAS QUANDO CHEGAM DO MERCADO.
	NÃO UTILIZAR CALÇADOS QUE FORAM USADOS NA RUA DENTRO DE CASA.
	EVITAR AGLOMERAÇÕES DE PESSOAS.
	EVITAR COLOCAR A MÃO NO ROSTO, PRINCIPALMENTE NA BOCA, NARIZ E OLHOS.
	UTILIZAR MÁSCARA AO SAIR DE CASA.

AGORA, FAÇA UM DESENHO DE UM DESSES MOMENTOS.



CANTIGAS DE RODA

CAMPO DE EXPERIÊNCIA: O EU, O OUTRO E O NÓS.

SENHORES PAIS OU RESPONSÁVEIS, AJUDEM AS CRIANÇAS NA REALIZAÇÃO DAS ATIVIDADES PROPOSTAS.

SE POSSÍVEL, ACESSE O LINK: <https://www.youtube.com/watch?v=b1dYkXjj-1o>

ESTÁTUA



MÃO NA CABEÇA,
MÃO NA CINTURA,
UM PÉ NA FRENTE E O OUTRO ATRÁS,
AGORA NINGUÉM PODE SE MEXER, ESTÁTUA!
UM BRAÇO PRA CIMA,
UM BRAÇO PRA FRENTE,
CRUZANDO AS PERNAS,
BUMBUM PARA TRÁS,
AGORA NINGUÉM PODE SE MEXER, ESTÁTUA!
RODANDO, RODANDO
BRAÇOS ESTICADOS
NÃO PODE PARAR CONTINUE RODANDO
QUERO SABER QUEM É QUE CONSEGUE FICAR PARADO
ESTÁTUA!

VOCÊ SABIA QUE AS ESTÁTUAS MUITAS VEZES SÃO UTILIZADAS PARA HOMENAGEAR PESSOAS QUE DE ALGUMA FORMA FORAM IMPORTANTES?

VEJA SÓ:



EXÉRCITO DE TERRACOTA

ESSAS ESTÁTUAS SÃO UMA HOMENAGEM AOS SOLDADOS DO IMPERADOR DA CHINA, ELE MESMO PEDIU PARA QUE FOSSEM CONSTRUÍDAS.

FONTE: <https://quantocustaviajar.com/blog/esculturas-famosas-para-conhecer/>



CARLOS DRUMMOND DE ANDRADE

ESSA ESTÁTUA FICA NO RIO DE JANEIRO E HOMENAGEIA CARLOS DRUMMOND DE ANDRADE, UM GRANDE ESCRITOR BRASILEIRO.

FONTE: <http://www.qualviagem.com.br/7-famosas-estatuas-brasileiras-para-voce-fazer-uma-selfie/>

AGORA É SUA VEZ DE HOMENAGEAR ALGUÉM QUE GOSTE MUITO. QUE TAL IMAGINAR QUE VOCÊ PODE FAZER UMA ESTÁTUA REPRESENTANDO ESSA PESSOA? FAÇA COMO SERIA, NO ESPAÇO ABAIXO.

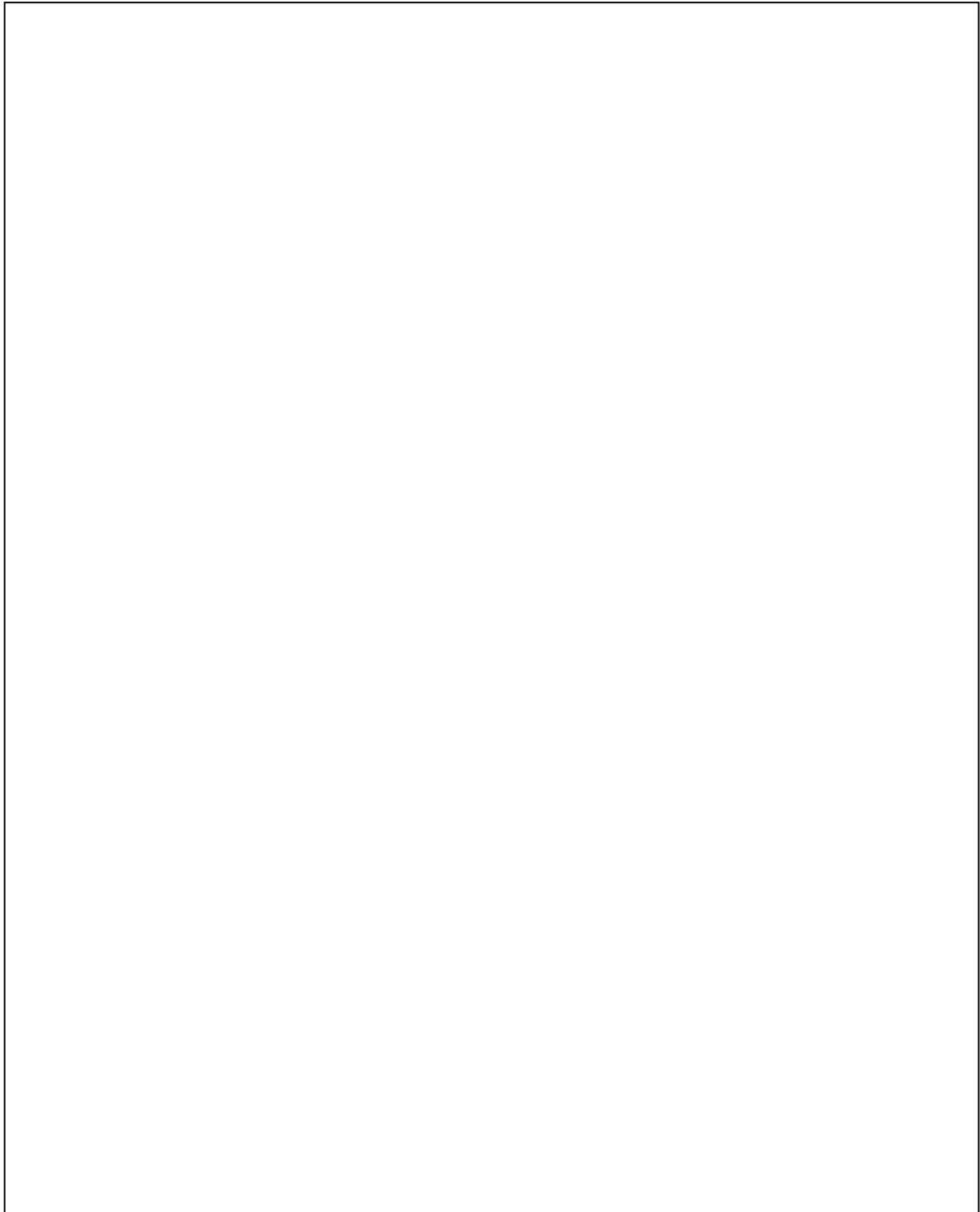

CONTAÇÃO DE HISTÓRIA

CAMPO DE EXPERIÊNCIA: O EU, O OUTRO E O NÓS.

SENHORES PAIS OU RESPONSÁVEIS, AJUDEM AS CRIANÇAS NA REALIZAÇÃO DAS ATIVIDADES PROPOSTAS.

VAMOS VER COMO ACONTECE UMA FESTA NO CÉU, QUEM SERÁ QUE FOI CONVIDADO?

NA HISTÓRIA VAMOS CONHECER VÁRIOS ANIMAIS, DEVEMOS SEMPRE PRESERVAR A NATUREZA E CUIDAR BEM DE TODOS OS SERES VIVOS.

FESTA NO CÉU



PODEMOS ASSISTIR AO VÍDEO NO LINK OU LER COM AS CRIANÇAS

<https://www.youtube.com/watch?v=egGJBtBy26o>

ENTRE OS BICHOS DA FLORESTA,
ESPALHOU-SE A NOTÍCIA DE QUE HAVERIA

UMA FESTA NO CÉU.

PORÉM, SÓ FORAM CONVIDADOS OS
ANIMAIS QUE VOAM.

AS AVES FICARAM ANIMADÍSSIMAS. UM
SAPO MUITO ESPERTO FICOU COM
VONTADE DE PARTICIPAR DA FESTA.
RESOLVEU QUE IRIA DE QUALQUER JEITO,
E SAIU ESPALHANDO PARA TODOS, QUE
TAMBÉM FORA CONVIDADO.



OS ANIMAIS RIAM DELE.

- COMO O SAPO IRIA ATÉ O CÉU?
- TIRA ESSA IDEIA DA CABEÇA, AMIGO SAPO. DIZIA OS BICHOS.
- QUEM NÃO VOA, NÃO TÊM CHANCES DE IR.



- EU VOU SIM. DIZIA O SAPO.

- AINDA NÃO SEI COMO, MAS IREI.
- DEPOIS DE MUITO PENSAR, O SAPO LEMBROU QUE O URUBU, LEVARIA SUA VIOLA PARA TOCAR NA FESTA E TEVE UMA IDEIA.



FOI À CASA DO AMIGO URUBU FAZER UMA VISITA E NA HORA DE IR EMBORA DISSE:

- BOM, MEU AMIGO, VOU INDO PRA CASA, AMANHÃ TEREMOS UMA FESTA PRA IR.
 - VOCÊ VAI MESMO, AMIGO SAPO?
- PERGUNTOU O URUBU, MEIO DESCONFIADO.



- CLARO, NÃO PERDEREI POR NADA. DISSE O SAPO JÁ EM RETIRADA.
- PORÉM, EM VEZ DE SAIR, O SAPO DEU UMA VOLTA, PULOU A JANELA DA CASA DO URUBU E ESCONDEU-SE DENTRO DO VIOLA.

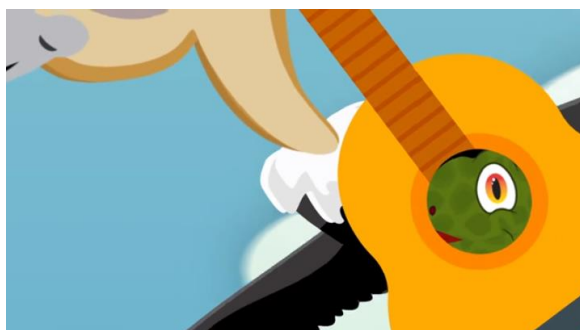

PELA MANHÃ, O URUBU PEGOU A SUA VIOLA, E VOOU EM DIREÇÃO AO CÉU. AO CHEGAR, DEIXOU SUA VIOLA EM UM CANTO E FOI PROCURAR AS OUTRAS AVES. O SAPO APROVEITOU PARA SAIR E CURTIR A FESTA.



AS AVES FICARAM SURPRESAS AO VEREM O SAPO DANÇANDO E PULANDO NO CÉU. TODOS QUERIAM SABER COMO ELE HAVIA CHEGADO LÁ, QUANDO FOI NO FIM DA FESTA O SAPO, PARA NÃO PERDER A CARONA DE VOLTA, DISFARÇOU E ENTROU NA VIOLA. TODOS OS CONVIDADOS FORAM VOANDO, CADA UM PARA O SEU DESTINO.



O URUBU PEGOU A SUA VIOLA E VOOU EM DIREÇÃO A TERRA TRANQUILO, QUANDO NO MEIO DO CAMINHO SENTIU ALGO SE MEXER.



OLHOU DENTRO DA VIOLA E AVISTOU O SAPO DORMINDO, TODO ENCOLHIDO, PARECIA UMA BOLA.

- AH! FOI ASSIM QUE VOCÊ VEIO À FESTA NO CÉU?

- SEM PEDIR, SEM AVISAR!

E LÁ DO ALTO, ELE VIROU SUA VIOLA E O SAPO CAIU.

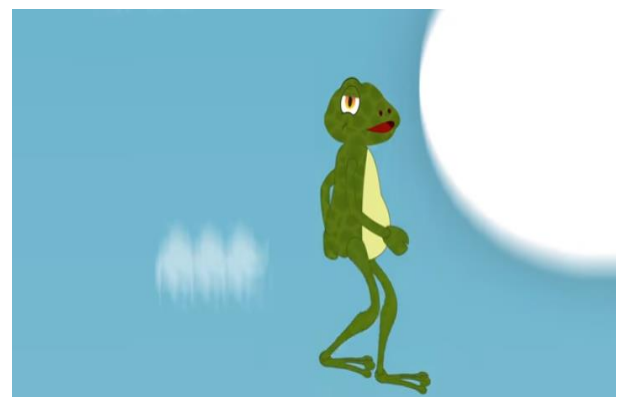

A QUEDA FOI IMPRESSIONANTE.

MAIS O SAPO NÃO MORREU.

NAS SUAS COSTAS FICARAM AS MARCAS DA QUEDA.

POR ESSE MOTIVO ELE TEM AS PERNAS ACHATADAS E AS COSTAS MANCHADAS. MAS TODOS IRÃO LEMBRAR-SE DO SAPO QUE FOI A UMA FESTA NO CÉU MESMO SEM TER ASAS.





COM A AJUDA DE UM RESPONSÁVEL ESCREVA OS NÚMEROS DE ACORDO COM AS QUANTIDADES DE SAPOS.

VAMOS PRECISAR: 

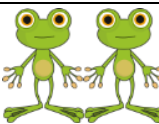

1



2

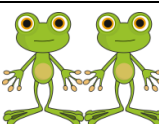

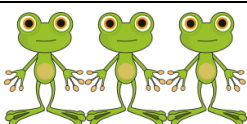
3







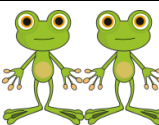



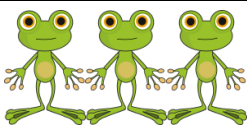

PARABÉNS!

CONTAÇÃO DE HISTÓRIA

CAMPO DE EXPERIÊNCIA: ESCUTA, FALA, PENSAMENTO E IMAGINAÇÃO.

SENHORES PAIS OU RESPONSÁVEIS, AJUDEM AS CRIANÇAS NA REALIZAÇÃO DAS ATIVIDADES PROPOSTAS.

VAMOS VER COMO AS ABELHAS TRABALHAM E A AMIZADE QUE ELAS TÊM COM AS FLORES.

AS ABELHAS



PODEMOS ASSISTIR AO VÍDEO NO LINK OU LER COM AS CRIANÇAS

<https://www.youtube.com/watch?v=LcCw7MRdoPY>

A ABELHA MESTRA E AS ABELHINHAS ESTÃO TODAS PRONTINHAS, PRA IR PARA A FESTA.



QUE ZUMI, QUE ZUMI,
ELAS VÃO PRO JARDIM, BRINCAR COM A
CRAVINA E COM A ROSA JASMIM.
DA ROSA PRA CRAVO, DO CRAVO PRA
ROSA, DA ROSA PRO FAVO E DE VOLTA
PRA ROSA.



VENHAM VER COMO DÃO MEL AS
ABELHAS DO CÉU!



A ABELHA RAINHA, ESTÁ SEMPRE
CANSADA, ENGORDA A PANCINHA E NÃO
FAZ MAIS NADA.



QUE ZUMI, QUE ZUMI LÁ VÃO PRA JARDIM
BRINCAR COM A CRAVINA E COM A ROSA
JASMIM.

VENHAM VER COMO DÃO MEL AS
ABELHAS DO CÉU!



Moraes Moreira

ABELHA COMEÇA E TERMINA COM A LETRA **A**

CIRCULE OS ITENS QUE COMEÇAM COM A LETRA **A**.



CONTAÇÃO DE HISTÓRIA

CAMPO DE EXPERIÊNCIA: ESCUTA, FALA, PENSAMENTO E IMAGINAÇÃO.

SENHORES PAIS OU RESPONSÁVEIS, AJUDEM AS CRIANÇAS NA REALIZAÇÃO DAS ATIVIDADES.

VOCÊ SABIA?

QUE O ELEFANTE É O MAIOR MAMÍFERO DA TERRA?

ELES COMEM ATÉ 136 KG DE COMIDA POR DIA, ESCUTAM A UMA DISTANCIA DE ATÉ 8 QUILOMETROS, TEM UMA EXCELENTE MEMÓRIA E SÃO ÓTIMOS NADADORES.

NA POESIA DE VÍNICIUS DE MORAES, VAMOS CONHECER UM ELEFANTINHO QUE TEM MEDO DE PASSARINHO.

PODEMOS ASSISTIR AO VÍDEO NO LINK OU LER COM AS CRIANÇAS

<https://www.youtube.com/watch?v=wjXHXQrYlrg>



AONDE VAIS, ELEFANTINHO
CORRENDO PELO CAMINHO?



ASSIM TÃO DESCONSOLADO?
ANDAS PERDIDO, BICHINHO.



ESPETASTE O PÉ NO ESPINHO
QUE SENTES POBRE COITADO?







“ESTOU COM UM MEDO DANADO”!
ENCONTREI UM PASSARINHO.



Fonte: br.pinterest.com/pin/494481234072092600-Acesso 06/07/2020 Fonte: br.pinterest.com/pin/324259241925082019 Acesso 06/07/2020
Fonte: mapadosbichos.com.br/como-saber-se-seu-passarinho-esta-doente Acesso 06/07/2020 Fonte: www.ninha.bio.br/biologia/elefantes.html Acesso 06/07/2020

VAMOS FAZER O PASSARINHO QUE ASSUSTOU O ELEFANTINHO?

VAMOS PRECISAR DE PAPEL SULFITE , LÁPIS PARA COLORIR ,
COLA BRANCA , TESOURA,  E BARBANTE .

☺ RECORTE DOIS CÍRCULOS MÉDIOS E UM PEQUENO;



☺ DOBRE AO MEIO, PINTE COM A COR DE SUA PREFERÊNCIA E RECORTE O CÍRCULO MENOR;



☺ COLE OS CÍRCULOS GRANDES UM NO OUTRO;



☺ COLE AS PARTES DO CÍRCULO MENOR UM DE CADA LADO DOS OUTROS CÍRCULOS, ELE SERÁ AS ASAS DO PASSARINHO;



☺ FAÇA OS DETALHES DO BICO E OLHOS COM O LÁPIS DE COLORIR.

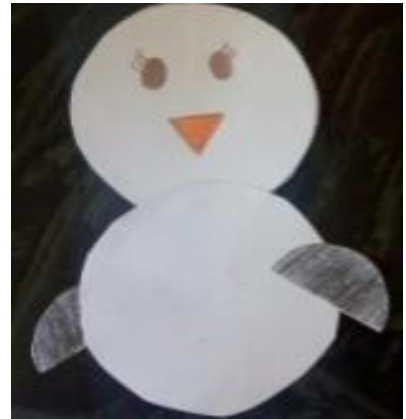

☺ COLE O BARBANTE ATRÁS DO PASSARINHO.



DESENHO

CAMPO DE EXPERIÊNCIA: ESPAÇOS, TEMPOS, QUANTIDADES, RELAÇÕES E TRANSFORMAÇÕES.

SENHORES PAIS OU RESPONSÁVEIS, AUXILIEM AS CRIANÇAS NA REALIZAÇÃO DAS ATIVIDADES PROPOSTAS.

TU, TU, TU, TUPI

VOCÊ CONHECE ALGO SOBRE OS ÍNDIOS? ELES FORAM OS PRIMEIROS POVOS A MORAREM EM NOSSO PAÍS, O BRASIL. UMA DAS LÍNGUAS FALADAS PELOS ÍNDIOS QUE É BEM CONHECIDA É O **TUPI-GUARANI**.

VAMOS ASSISTIR AO VÍDEO E CONHECER MUITAS COISAS LEGAIS SOBRE ELES E SOBRE A NOSSA LÍNGUA?



TuTuTu Tupi | ZiS

ACESSE: <https://www.youtube.com/watch?v=vbdCtq3nkO0>

MAS SE VOCÊ NÃO PUDER ASSISTIR AO VÍDEO, NÃO TEM PROBLEMA, EU TE CONTO O QUE FALA NELE. ALIÁS... TEMOS MUITAS CURIOSIDADES, VAMOS LÁ?

MUITAS PALAVRAS QUE PRONUNCIAMOS NO DIA A DIA SÃO DE ORIGEM TUPI-GUARANI, QUER VER?

JABUTICABA	URUBU	TUCANO	MARANHÃO	PERNAMBUCO
CAJU	JABURU	ARAPONGA	MACEIÓ	PIAUI
MARACUJÁ	JARARACA	PIRANHA	MACAPÁ	JUNDIAÍ
PIPOCA	JIBÓIA	PERERECA	MARAJÓ	MORUMBI
MANDIOCA	TATU	SAGUI	PARANÁ	CURITIBA
ABACAXI	ARARA	JABUTI	PARAÍBA	TREMEMBÉ

AGORA COM A AJUDA DO RESPONSÁVEL, VOCÊ ESCOLHERÁ DUAS PALAVRAS ACIMA E FARÁ UMA ILUSTRAÇÃO.

EU ESCOLHI ESSAS DUAS:

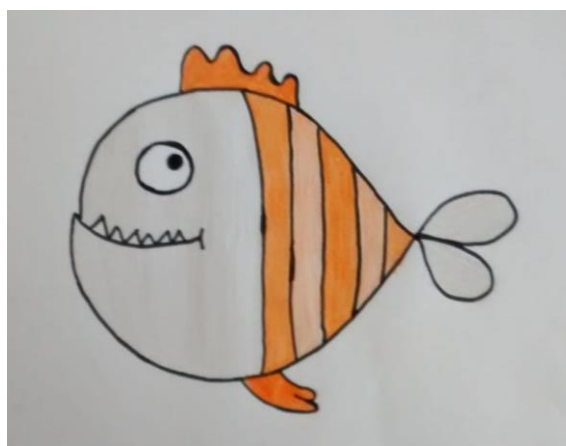

PIRANHA



ABACAXI

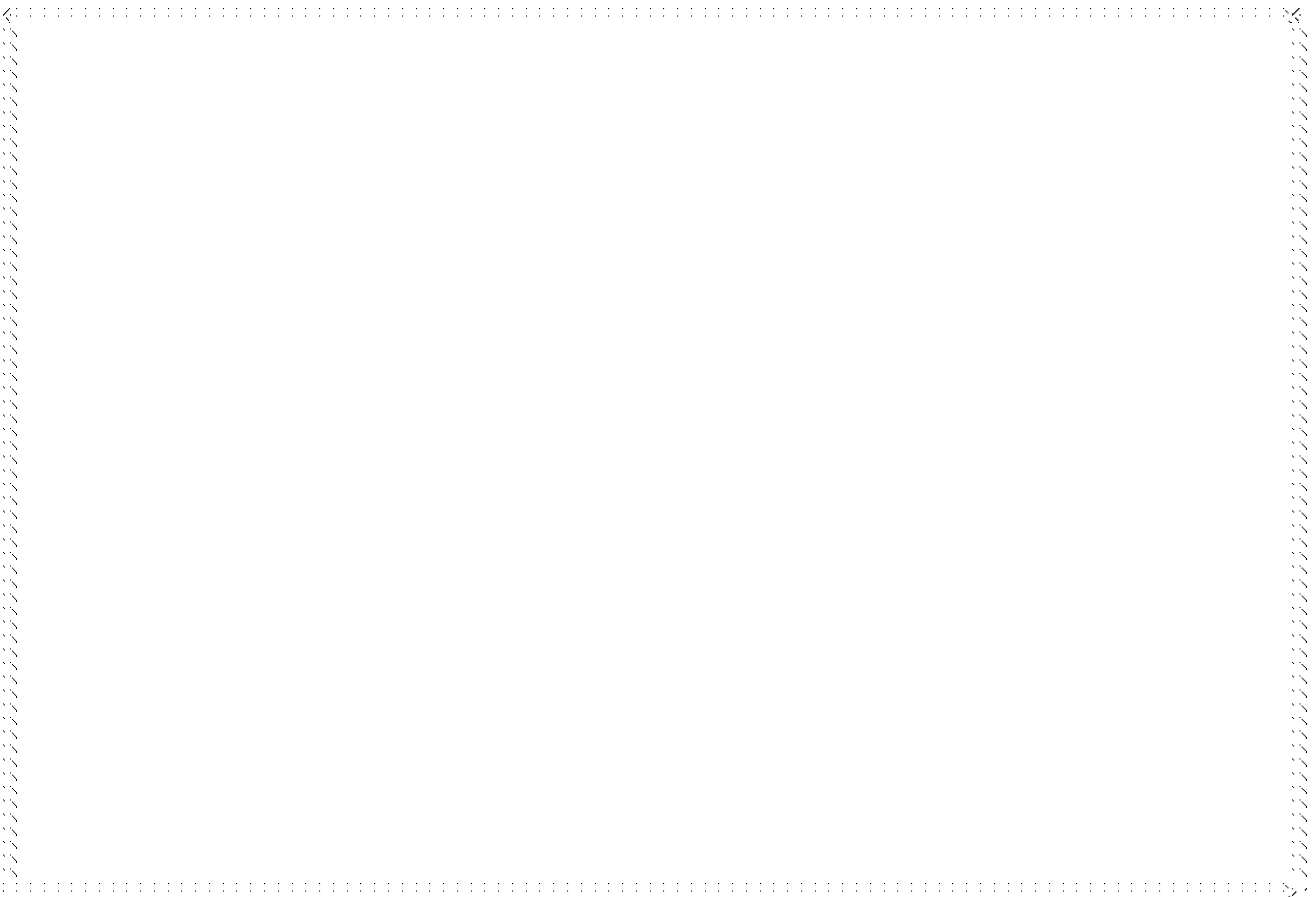

VOCÊ OBSERVOU QUE A MAIORIA DAS PALAVRAS SÃO FRUTAS E ANIMAIS?

ISSO ACONTECE PORQUE OS ÍNDIOS VIVEM NA FLORESTA E ESTÃO EM CONTATO COM A NATUREZA A TODO TEMPO, TANTO COM A VEGETAÇÃO (FLORA), QUANTO COM OS ANIMAIS (FAUNA), VEJA AS FOTOS ABAIXO DE UM ADULTO E UMA CRIANÇA INDÍGENA:



Fonte: <https://asliteratas.webnode.com.br/album/imagens1/indio-moderno-jpg1/>



Fonte: <https://www.pinterest.ie/pin/268316090277820601/>

Acesso 06/07/2020

DESENHO

CAMPO DE EXPERIÊNCIA: ESPAÇOS, TEMPOS, QUANTIDADES, RELAÇÕES E TRANSFORMAÇÕES.

SENHORES PAIS OU RESPONSÁVEIS, AUXILIEM AS CRIANÇAS NA REALIZAÇÃO DAS ATIVIDADES PROPOSTAS.

AS SEMENTES

VOCÊ JÁ PAROU PARA OBSERVAR AS SEMENTES QUE EXISTEM NAS FRUTAS? NÃO! ENTÃO VAMOS VER ESSA BREVE CANÇÃO QUE FALA SOBRE UMA FRUTA VERMELHINHA E COM PEQUENAS SEMENTES.



ACESSE O VÍDEO SE PUDER: <https://www.youtube.com/watch?v=-vcAZwb7nIA>

MAS SE VOCÊ NÃO PUDER ASSISTIR EU TE CONTO O QUE DIZ NA CANÇÃO:



LARANJA TEM A SEMENTE POR DENTRO



CAJU TEM A SEMENTE POR FORA



MAMÃO TEM A SEMENTE POR DENTRO



MORANGO TEM A SEMENTE POR FORA

O ABACATE:



TEM UM GRANDE CAROÇO POR DENTRO.

A BRINCADEIRA SERÁ A SEGUINTE: SEPRE UM PAPEL  E UM LÁPIS  PARA FAZER SEUS REGISTROS.

OBSERVE NA SUA CASA QUAIS FRUTAS VOCÊ TEM E DESENHE-AS EM SEU PAPEL COLOCANDO COMO É A SEMENTE DE CADA UMA, MAS SE NÃO TIVER FRUTAS, NÃO TEM PROBLEMA, CONVERSE COM SEU RESPONSÁVEL E DESENHE A FRUTA QUE ELE FALAR E COMO É A SUA SEMENTE.



**OLHA A LARANJA QUE TEM AQUI EM CASA!
SUAS SEMENTES FICAM NA PARTE DE DENTRO.**

DESENHO

CAMPO DE EXPERIÊNCIA: ESPAÇOS, TEMPOS, QUANTIDADES, RELAÇÕES E TRANSFORMAÇÕES.

SENHORES PAIS OU RESPONSÁVEIS, AUXILIEM AS CRIANÇAS NA REALIZAÇÃO DAS ATIVIDADES PROPOSTAS.

STOP EM DESENHO

VAMOS BRINCAR DE STOP? VOCÊ SABE COMO É ESSE JOGO? PRIMEIRO VOCÊ E SEU RESPONSÁVEL DEVERÃO ESCOLHER UM TEMA, EXEMPLO: **ESPÉCIES DE ANIMAIS, TIPOS DE FRUTAS E ATÉ CORES.** DEPOIS, CADA PARTICIPANTE TERÁ QUE TER UMA

FOLHA  E UM LÁPIS  PARA FAZER OS REGISTROS, DESSA FORMA:

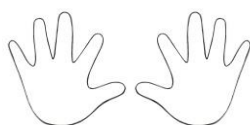

FRUTA	ANIMAIS



FAÇA AQUELA BRINCADEIRA DOS DEDOS IGUAIS, ONDE CADA PARTICIPANTE ESTENDE AS MÃOS PARA FRENTE E COLOCA UMA QUANTIDADE DE DEDOS APARENTE, ASSIM EM SEGUIDA, CONTE CADA DEDINHO COM A **AJUDA DO RESPONSÁVEL** E VÁ CANTANDO AS LETRAS DO ALFABETO.

QUANDO TERMINAR A CONTAGEM, A LETRA CANTADA NO ÚLTIMO DEDO SERÁ O COMANDO PARA A REALIZAÇÃO DOS DESENHOS.

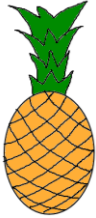
EXEMPLO: A CONTAGEM FICOU NA LETRA **A**, ENTÃO VOCÊS TERÃO QUE DESENHAR ASSIM: UMA **FRUTA** QUE INICIE COM A LETRA **A**, OU UM **ANIMAL E/ OU OBJETO**.

FRUTA	ANIMAIS
 ABACAXI	 ABELHA

PARA FICAR AINDA MAIS DIVERTIDO E CRIATIVO, ALÉM DE FAZER O DESENHO



 COM A LETRA ESPECÍFICA, VOCÊS PODERÃO DURANTE A ESCOLHA DO ANIMAL OU DA FRUTA, PRONUNCIAR ALGUMA COISA QUE VOCÊ SAIBA SOBRE O QUE FOI DITO,

EXEMPLO:

AS ABELHAS SÃO RESPONSÁVEIS POR PRODUZIREM MEL!



Fonte: <https://www.pinterest.ie/pin/450148925258684917/>

BOM STOP PARA VOCÊS!

MÃO NA MASSA

CAMPO DE EXPERIÊNCIA: CORPO, GESTOS E MOVIMENTOS.

SENHORES PAIS OU RESPONSÁVEIS, AUXILIEM AS CRIANÇAS NA REALIZAÇÃO DAS ATIVIDADES PROPOSTAS.

LABIRINTO MALUCO

VOCÊ SABE O QUE É UM LABIRINTO? É UM CAMINHO CHEIO DE ZIGUE-ZAGUES COM O OBJETIVO DE CHEGAR A ALGUM LUGAR.

ENTÃO... PREPARE-SE, VAMOS MAIS UMA VEZ CUIDAR DO NOSSO MEIO AMBIENTE E CRIAR NOSSO PRÓPRIO BRINQUEDO, CONSTRUINDO PASSO A PASSO, USANDO MATERIAIS RECICLÁVEIS E SE DIVERTINDO DURANTE A ELABORAÇÃO.

ENTÃO VAMOS CRIAR NOSSO PRÓPRIO LABIRINTO? SEPARE OS MATERIAIS:



PAPELÃO



ROLO DE PAPEL



FITA ADESIVA



BOLINHA



TESOURA

PASSO A PASSO

☺ CORTE A CAIXA DE PAPELÃO  DE UMA MANEIRA QUE NÃO FIQUE ALTA;

IMPORTANTE: NESTE MOMENTO O RESPONSÁVEL DEVERÁ AUXILIAR.

☺ SEPARE TRÊS ROLINHOS DE PAPEL E CORTE-OS AO MEIO , PARA QUE FIQUEM SEIS ROLINHOS;

IMPORTANTE: NESTE MOMENTO O RESPONSÁVEL DEVERÁ AUXILIAR.

- ☺ COLE  OS ROLINHOS NA CAIXA COMO MOSTRA A IMAGEM ABAIXO;



- ☺ COLOQUE A BOLINHA  DENTRO DA CAIXA E COMECE A BRINCADEIRA;
- ☺ O OBJETIVO É PASSAR A BOLINHA DENTRO DOS ROLINHOS;

DICAS:

- ✈ PARA A BOLINHA VOCÊ PODERÁ USAR AQUELA QUE PODEMOS ENCONTAR NO DESODORANTE ROLL ON;
- ✈ É DECORAR A CAIXA FAZENDO DESENHOS DENTRO, OU ATÉ MESMO PONTUAÇÕES, ASSIM CADA VEZ QUE CONSEGUIR PASSAR A BOLINHA DENTRO DE UM ROLINHO COM UM NÚMERO, VOCÊ FARÁ ESSA PONTUAÇÃO OU PODE PRONUNCIAR O NÚMERO, COM A AJUDA DO RESPONSÁVEL.



- ✈ A MINHA BOLINHA ESTÁ NO MEIO A FLORESTA E A MINHA CORRIDA INICIA NA BANDEIRA DE LARGADA, PERTO DO ROLINHO AZUL, DEPOIS TEREI QUE PASSAR A BOLINHA DENTRO DO ROLINHO PRETO COM O NÚMERO 1 E ASSIM POR DIANTE, ATÉ CHEGAR NOVAMENTE NO ROLINHO AZUL.

MÃO NA MASSA

CAMPO DE EXPERIÊNCIA: TRAÇOS, SONS, CORES E FORMAS.

SENHORES PAIS OU RESPONSÁVEIS, AUXILIEM AS CRIANÇAS NA REALIZAÇÃO DAS ATIVIDADES PROPOSTAS.

VOCÊ SABIA QUE EM CADA OBJETO CARREGADO EM UM AVIÃO FAZ COM QUE ELE FIQUE MAIS PESADO. E QUANTO MAIS PESADO O AVIÃO, MAIS COMBUSTÍVEL SERÁ NECESSÁRIO PARA ELE LEVANTAR VOO?

O COMBUSTÍVEL DO AVIÃO POLUI A NATUREZA, ENTÃO, QUANDO VOCÊ FOR FAZER AS MALAS, ANALISE SE É POSSÍVEL DEIXAR ALGUMAS ROUPAS OU ACESSÓRIOS EM CASA, PARA AJUDAR O MEIO AMBIENTE.

OS AVIÕES TÊM MUITAS FINALIDADES, UMA DELAS É AJUDAR NO COMBATE AOS INCÊNDIOS NAS FLORESTAS ELE CARREGA ÁGUA ATÉ O LOCAL PARA APAGAR O FOGO.

ALGUÉM SABE QUE IMAGEM É ESSA? MUITO BEM É UM AVIÃO!



O AVIÃO FOI INVENTADO POR UM
BRASILEIRO:
ALBERTO SANTOS DUMONT,
ELE MORAVA NO ESTADO DE MINAS GERAIS
E SE TORNOU O PAI DA AVIAÇÃO.

FONTE: aventurasnahistoria.uol.com.br/noticias/reportagem/santos-dumont-pai-do-14-bis.shtml ACESSO 09/06/2020

VAMOS FAZER COMO NOSSO BRASILEIRO ALBERTO SANTOS DUMONT E CONSTRUIR UM AVIÃO, COM A AJUDA DO RESPONSÁVEL?

VAMOS PRECISAR:

1 PRENDEDOR 

3 PALITOS DE SORVETE 

COLA BRANCA 

TINTA GUACHE 

TESOURA 

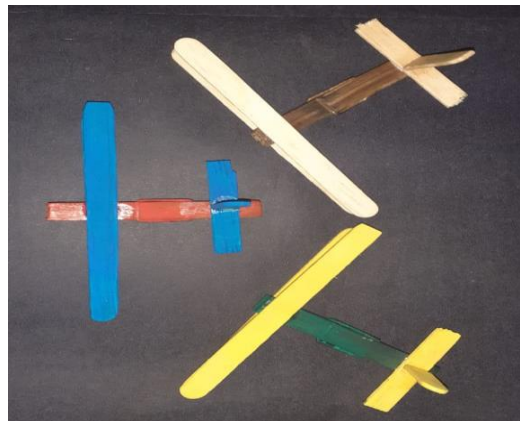

PASSO A PASSO

- ✈️ PINTE O PRENDEDOR E OS PALITOS COM TINTA GUACHE E ESPERE SECAR:



- ✈️ COLE O PRIMEIRO PALITO NA PARTE DO PRENDEDOR QUE PRENDE ASSIM:



- ✈️ VIRE O PRENDEDOR E COLE O SEGUNDO PALITO NA MESMA POSIÇÃO ASSIM:



- ✈ CORTE AS DUAS PONTAS DO TERCEIRO PALITO COM A TESOURA ASSIM:

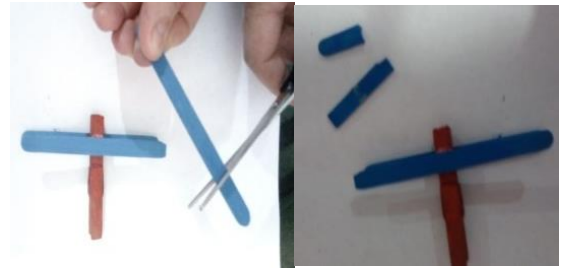

- ✈ COLE A PARTE MAIOR RECORTADA DO PALITO NO FIM DO PRENDEDOR ASSIM:

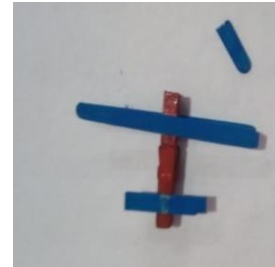

- ✈ UTILIZE UMA DAS PONTAS DO PALITO E COLE NO MEIO DA PARTE RECORTADA ASSIM:

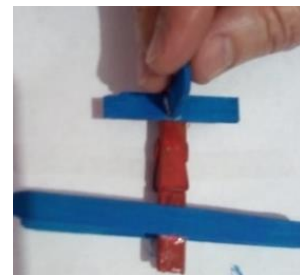

- ✈ ESPERE A COLA SECAR E PRONTO!
- ✈ VOCÊ CONSTRUIU UM AVIÃO.

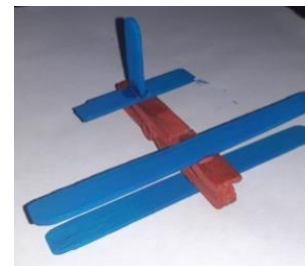



Experiências 20

BRINCADEIRAS

NO BRINCAR, A CRIANÇA EXPLORA, COLETA, SELECIONA, COLECIONA E CONSTRÓI CONFORME A SUA VONTADE E/OU POR MEIO DAS OBSERVAÇÕES DE EXPERIÊNCIAS ANTERIORES. ASSIM, ELA APRENDE A ELABORAR SUAS REFLEXÕES, ESTRATÉGIAS, INDEPENDÊNCIA E CRIATIVIDADE, PERMITINDO QUE AUMENTE A SUA PRÓPRIA EXPERIÊNCIA E TAMBÉM A DO GRUPO NA QUAL ESTÁ INSERIDA.

A SEGUIR, VEJA ALGUMAS SUGESTÕES DE BRINCADEIRAS PARA QUE AS CRIANÇAS POSSAM SE DIVERTIR COM SEUS PAIS E RESPONSÁVEIS:

1- JOGO DOS PALITOS



Fonte: pixabay.com

PODEM BRINCAR DUAS OU TRÊS PESSOAS.

CADA PARTICIPANTE DEVE TER TRÊS PALITOS NAS MÃOS (PODEM SER UTILIZADOS PALITOS DE FÓSFORO JÁ RISCADOS PARA GARANTIR A SEGURANÇA).

NO COMEÇO DO JOGO, ELES COLOCAM AS MÃOS NAS COSTAS E SEGURAM UM, DOIS, TRÊS OU NENHUM PALITO. DEPOIS, CADA PARTICIPANTE DEVE DIZER QUANTOS PALITOS ACHA QUE TODOS ELES, JUNTOS, VÃO MOSTRAR.

QUANDO UM DELES GRITAR "JÁ", TODOS MOSTRAM QUANTOS PALITOS TÊM NAS MÃOS. QUEM ACERTAR, GANHA UM PONTO E, AO FIM, GANHA QUEM TIVER MAIS PONTOS.

2- ATENÇÃO!



Fonte: freepik.com

EM RODA, AS CRIANÇAS ESTENDEM AS MÃOS. UM PARTICIPANTE BATE NA PALMA DA MÃO DAQUELE QUE ESTÁ AO SEU LADO E COMEÇA A CANTAR: "ATENÇÃO! VAI HAVER EVOLUÇÃO, SE VOCÊ NÃO ME DISSER O NOME DE UM...".

A PESSOA EM QUEM A PALMA PAROU TEM QUE COMPLETAR RAPIDAMENTE A FRASE, DIZENDO UMA COR OU ANIMAL, FRUTA, COMIDA, ETC.

SE A CRIANÇA ESCOLHEU ANIMAL, POR EXEMPLO, O PARTICIPANTE QUE SERIA O PRÓXIMO E ESTÁ AO SEU LADO DIZ O NOME DE UM ANIMAL.

QUEM DISSER O NOME DE UM ANIMAL QUE JÁ FOI FALADO SAI DO JOGO. SE UMA CRIANÇA DEMORAR MUITO PARA FALAR NA SUA VEZ, QUALQUER OUTRA CRIANÇA PODE FALAR NO SEU LUGAR E A QUE DEMOROU SAI DO JOGO.

GANHA O ÚLTIMO QUE FICAR NA RODA.

3- AMARELINHA COM ASSINATURA



Fonte: https://br.freepik.com/vetores-gratis/meninos-e-meninas-brincando-de-amarelinha_6127129.htm#page=1&query=amarelinha&position=0

VOCÊ SABIA QUE EXISTEM VÁRIAS MANEIRAS DE BRINCAR COM A AMARELINHA? NA AULA 1, JÁ APRESENTAMOS A BRINCADEIRA, PORÉM AGORA VAMOS APRESENTAR UMA VARIAÇÃO DESSA BRINCADEIRA.

VAMOS LÁ!

DESENHE A AMARELINHA NO ESPAÇO QUE TIVER EM SUA CASA. COLOQUE OS NÚMEROS NA ORDEM CRESCENTE DE 1 A 10. CASO SEU ESPAÇO SEJA MENOR, PODE REDUZIR A AMARELINHA, POR EXEMPLO DE 1 A 7.

PARA COMEÇAR PEGUE UMA PEDRINHA OU OUTRO MARCADOR, COMO TAMPINHA DE GARRAFA. JOGUE-A EM QUAL NÚMERO DESEJAR E FAÇA EM SEGUIDA A MARCAÇÃO DA PRIMEIRA LETRA DO SEU NOME. POR EXEMPLO: A PEDRINHA CAIU NO NÚMERO 4. VOCÊ DEVE INCLUIR A PRIMEIRA LETRA DO SEU NOME.

PULE A AMARELINHA DE MODO TRADICIONAL E ONDE CONSTA A SUA PEDRINHA VOCÊ DEVE PULAR.

AGORA É A VEZ DO PRÓXIMO JOGADOR, QUE FARÁ O MESMO.

O JOGO TERMINA QUANDO TODOS OS ESPAÇOS ESTIVEREM MARCADOS. QUEM TIVER O MAIOR NÚMERO DE MARCAÇÕES COM A LETRA INICIAL DO NOME, GANHA.

4- PETECA EM RODA



Fonte: imagens online word

ASSIM COMO A AMARELINHA A BRINCADEIRA DA PETECA TAMBÉM TEM VARIAÇÕES. NA AULA 7, ENSINAMOS COMO FAZER A PETECA E A BRINCAR DO JEITO TRADICIONAL.

VAMOS APRENDER UM NOVO JEITO DE BRINCAR?

PARA FAZER A PETECA, VOCÊ PODE IMPROVISAR, COBRINDO UMA BOLA DE JORNAL (UM POUCO ACHATADA) COM UMA SACOLA PLÁSTICA OU FOLHA DE JORNAL, E AMARRANDO-SE COM BARBANTE.

PARA BRINCAR, OS JOGADORES FORMAM UM CÍRCULO E UM DOS JOGADORES DEVE FICAR NO MEIO. UM JOGADOR INICIA IMPULSIONANDO A PETECA PARA O ALTO, NUMA MANOBRA SEMELHANTE AO SAQUE USADO NO VÔLEI. ELE SEGURA A PETECA COM UMA DAS MÃOS E COM A OUTRA DÁ UM TAPA, DE BAIXO PARA CIMA.

O JOGADOR DO MEIO PRECISA REBATER A PETECA PARA OS COLEGAS E TODOS PRECISAM MANTER A PETECA NO AR DANDO-LHE TAPAS, PARA IMPEDI-LA DE CAIR NO CHÃO.

QUEM APANHAR A PETECA OU DEIXÁ-LA CAIR, SAI DO JOGO.

AGORA, É HORA DE SE DIVERTIR! ☺

CANTIGAS DE RODA

CAMPO DE EXPERIÊNCIA: ESCUTA, FALA, PENSAMENTO E IMAGINAÇÃO.

SENHORES PAIS OU RESPONSÁVEIS, AJUDEM AS CRIANÇAS NA REALIZAÇÃO DAS ATIVIDADES.

SE POSSÍVEL, ACESSE O LINK: <https://www.youtube.com/watch?v=fLFacU8tKT0>

COMER, COMER

QUERO ACORDAR BEM CEDINHO, FAZER
UM LANCHINHO.

LARANJA, CAFÉ, LEITE E PÃO.

QUERO TAMBÉM CHOCOLATE, IOGURTE,
ABACATE, BISCOITO, PRESUNTO E
MELÃO.

QUERO COMER TODA HORA UMA TORTA
DE AMORA, BOLINHA DE ANIS OU CAJU.

EU GOSTO MAIS DE TORRADA E UMA
BAITA FRITADA DE CARNE DE COBRA E
TATU...

ATÉ DE TATU? DE COBRA FAZ MAL!

MAS QUE COMILÃO! NÃO, NÃO, NÃO!

COMER, COMER, COMER, COMER!

É O MELHOR PARA PODER CRESCER!

QUERO COMER NO ALMOÇO UM BIFE
BEM GROSSO, POLENTA, BATATA E
ARROZ.

EU QUERO CARNE ASSADA, BANANA
AMASSADA COM LEITE E SUCRILHOS
DEPOIS.

QUERO ENSOPADO DE FRANGO,
SORVETE, MORANGO, SUSPIRO, PUDIM
E MANJAR.

EU VOU FICAR NUMA BOA

COMENDO LEITOA COM BRÔA DEPOIS
DO JANTAR.

DEPOIS DO JANTAR? SERÁ QUE VAI
DAR? NÃO VAI AGUENTAR!

1, 2, 3 COMER, COMER, COMER, COMER!

É O MELHOR PARA PODER CRESCER!

SE EU NÃO COMO, ME DÁ NÓ NAS
TRIPAS!

ME ATACA A GRIPE, NÃO POSSO
DORMIR!

INCHA MEUS OLHOS, EU FICO TÃO
FRACO

QUE ATÉ UM MOSQUITO VAI ME
DESTRUIR!

SE EU NÃO COMO, NÃO POSSO

BRINCAR,
NÃO CONSIGO FALAR E COMEÇO A
TREMER!

EU COMO DE UMA SÓ VEZ, A COMIDA DE
UM MÊS, ATÉ MINHA BARRIGA CRESCER!
COMIDA DE UM MÊS? COMENDO OUTRA
VEZ? DE UMA SÓ VEZ?

1, 2, 3 COMER, COMER, COMER, COMER!

É O MELHOR PARA PODER CRESCER!

A MÚSICA APRESENTADA ANTERIORMENTE, FALA SOBRE OS ALIMENTOS. ALGUNS SÃO COMUNS EM NOSSO DIA A DIA, COMO CAFÉ, LEITE E PÃO. MAS OUTROS SÃO BEM DIFERENTES E ATÉ ESTRANHOS COMO TATU, LEITOA COM BROA E CHOCOLATE COM ABACATE.

NOS VERSOS A SEGUIR, RETIRADOS DA MÚSICA, PINTE SOMENTE AS QUE APRESENTAM RIMAS.

- MAS O QUE SÃO RIMAS? RIMAS SÃO PALAVRAS QUE TÊM OS SONS FINAIS IGUAIS, POR EXEMPLO:

JANELA→MORTADELA

NARIZ→BIS

RESPONSÁVEL, FAÇA A LEITURA DAS FRASES DE FORMA QUE A CRIANÇA IDENTIFIQUE OS SONS SEMELHANTES.

ATÉ DE TATU? DE COBRA FAZ MAL!

NÃO, NÃO, NÃO!

QUERO COMER NO ALMOÇO

UM BIFE BEM GROSSO.

COMER, COMER, COMER, COMER!

É O MELHOR PARA PODER CRESCER!

LARANJA, CAFÉ, LEITE E PÃO.

QUERO TAMBÉM CHOCOLATE.

AGORA, DOS ALIMENTOS CANTADOS DA MÚSICA, QUAL (IS) VOCÊ GOSTARIA DE COMER NO ALMOÇO? DESENHE.



CANTIGAS DE RODA

CAMPO DE EXPERIÊNCIA: O EU, O OUTRO E O NÓS.

SENHORES PAIS OU RESPONSÁVEIS, AJUDEM AS CRIANÇAS NA REALIZAÇÃO DAS ATIVIDADES.

SE POSSÍVEL, ACESSE O LINK: <https://www.youtube.com/watch?v=TtgsyfNpcV8>

TUMBALACATUMBA

QUANDO O RELÓGIO BATE À **UMA**,
TODAS AS CAVEIRAS SAEM DA TUMBA!
TUMBALACATUMBA TUMBA TA
TUMBALACATUMBA TUMBA TA

QUANDO O RELÓGIO BATE ÀS **DUAS**,
TODAS AS CAVEIRAS PINTAM AS UNHAS!
TUMBALACATUMBA TUMBA TA
TUMBALACATUMBA TUMBA TA

QUANDO O RELÓGIO BATE ÀS **TRÊS**,
TODAS AS CAVEIRAS IMITAM CHINÊS!
TUMBALACATUMBA TUMBA TA
TUMBALACATUMBA TUMBA TA

QUANDO O RELÓGIO BATE ÀS **QUATRO**,
TODAS AS CAVEIRAS TIRAM RETRATO!
TUMBALACATUMBA TUMBA TA
TUMBALACATUMBA TUMBA TA

QUANDO O RELÓGIO BATE ÀS **CINCO**,
TODAS AS CAVEIRAS APERTAM O CINTO!
TUMBALACATUMBA TUMBA TA
TUMBALACATUMBA TUMBA TA

QUANDO O RELÓGIO BATE ÀS **SEIS**,
TODAS AS CAVEIRAS JOGAM XADREZ!
TUMBALACATUMBA TUMBA TA
TUMBALACATUMBA TUMBA TA

QUANDO O RELÓGIO BATE ÀS **SETE**,
TODAS AS CAVEIRAS JOGAM BASQUETE!
TUMBALACATUMBA TUMBA TA
TUMBALACATUMBA TUMBA TA

QUANDO O RELÓGIO BATE ÀS **OITO**,
TODAS AS CAVEIRAS COMEM BISCOITO!
TUMBALACATUMBA TUMBA TA
TUMBALACATUMBA TUMBA TA

QUANDO O RELÓGIO BATE ÀS **NOVE**,
TODAS AS CAVEIRAS SE SACODEM!
TUMBALACATUMBA TUMBA TA
TUMBALACATUMBA TUMBA TA

QUANDO O RELÓGIO BATE ÀS **DEZ**,
TODAS AS CAVEIRAS COMEM PASTEIS!
TUMBALACATUMBA TUMBA TA
TUMBALACATUMBA TUMBA TA

QUANDO O RELÓGIO BATE ÀS **ONZE**,
TODAS AS CAVEIRAS SOBEM NO BONDE!
TUMBALACATUMBA TUMBA TA
TUMBALACATUMBA TUMBA TA

QUANDO O RELÓGIO BATE ÀS **DOZE**,
TODAS AS CAVEIRAS FAZEM POSE!

A PALAVRA CAVEIRA É UM “APELIDO” PARA O NOSSO ESQUELETO.

NOSSO ESQUELETO SÃO OS NOSSOS OSSOS.

ELES FICAM POR BAIXO DE NOSSA PELE E MÚSCULOS.

VEJA SÓ, NA IMAGEM A SEGUIR, A PROFESSORA MOSTRA AOS ALUNOS COMO É UM ESQUELETO HUMANO:

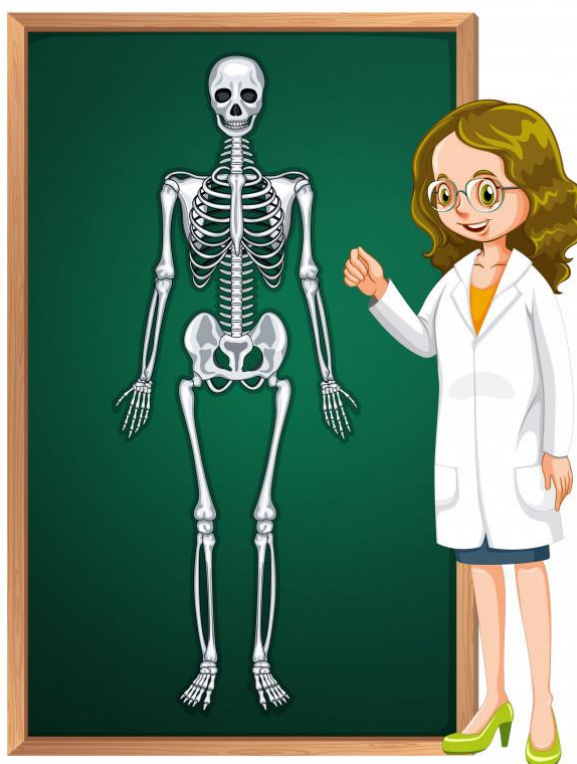

Fonte: freepik.com

OS OSSOS APESAR DE RESISTENTES, EM ALGUNS IMPACTOS FORTES PODEM QUEBRAR.

PARA RECUPERÁ-LOS, PRECISAMOS FICAR COM AQUELA PARTE DO CORPO ENGESSADA, PARA QUE ELA FIQUE PARADA POR UM TEMPO E O OSSO POSSA SE COLAR NOVAMENTE. VOCÊ, JÁ QUEBROU ALGUM OSSO?

() SIM () NÃO



Fonte: freepik.com

NÓS NÃO CONSEGUIMOS ENXERGAR NOSSOS OSSOS PORQUE, COMO JÁ APRENDEMOS, ELES FICAM POR BAIXO DA NOSSA PELE E MÚSCULOS. MAS EM ALGUMAS SITUAÇÕES, VAMOS AO MÉDICO E FAZEMOS UM EXAME DE RAIOS-X PARA VER SE ESTÁ TUDO BEM COM NOSSOS OSSOS.

VEJA A SEGUIR ALGUMAS IMAGENS DE RAIOS-X:

VOCÊ CONSEGUE ADIVINHAR DE QUAIS PARTES DO CORPO SÃO ESSES OSSOS? COM AUXÍLIO DE SEU RESPONSÁVEL, LIGUE O NOME DA PARTE DO CORPO AO RAIOS-X QUE ELA PERTENCE.



Fonte: freepik.com

CABEÇA / PESCOÇO

MÃOS

PÉ

CONTAÇÃO DE HISTÓRIA

CAMPO DE EXPERIÊNCIA: ESCUTA, FALA, PENSAMENTO E IMAGINAÇÃO.

SENHORES PAIS OU RESPONSÁVEIS, AJUDEM AS CRIANÇAS NA REALIZAÇÃO DAS ATIVIDADES.

OUVIR

"A PORTEIRA ABRIU: NHÉ!
A PORTEIRA FECHOU: PÁ!
O FOGUETE SUBIU: SHHH!
O FOGUETE ESTOUROU: BUM!
NHÉ! PÁ!
SHHH! BUM!"

RUTH ROCHA E ANNA FLORA

O POEMA ACIMA, FALA SOBRE UM DE NOSSOS SENTIDOS: A AUDIÇÃO.

A AUDIÇÃO NOS PERMITE OUVIR E IDENTIFICAR OS SONS.



Fonte: Freepik.com

COM AJUDA DE UM ADULTO IDENTIFIQUE OS SONS MOSTRADOS ABAIXO E DESENHE A ORIGEM DESSE SOM.

MIAU, MIAU

CHUÁ, CHUÁ

DIN, DON

TOC, TOC

CONTAÇÃO DE HISTÓRIA

CAMPO DE EXPERIÊNCIA: O EU, O OUTRO E O NÓS.

SENHORES PAIS OU RESPONSÁVEIS, AJUDEM AS CRIANÇAS NA REALIZAÇÃO DAS ATIVIDADES.

VAMOS CONHECER DOIS AMIGOS QUE VIVEM NA NATUREZA, UM NA ÁGUA E O OUTRO NA FLORESTA.

NESSA HISTÓRIA VAMOS APRENDER QUE A AMIZADE É MUITO IMPORTANTE E QUE É BOM TERMOS AMIGOS.

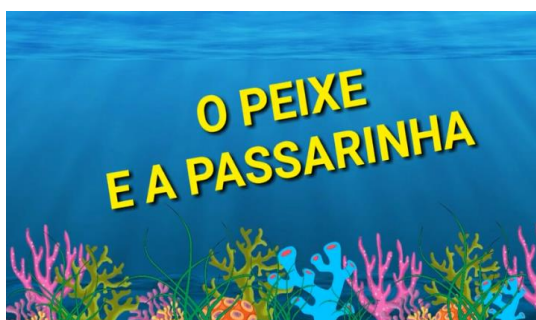

PODEMOS ASSISTIR AO VÍDEO NO LINK OU LER COM AS CRIANÇAS

<https://www.youtube.com/watch?v=1A1wOsyfEdw>

ERA UMA VEZ UM RIO DE ÁGUAS CRISTALINAS. NELE VIVIAM MUITOS PEIXES.

PERTO DO RIO TINHA UMA LINDA FLORESTA COM MUITAS ÁRVORES. NO GALHO MAIS ALTO DESSA FLORESTA VIVIA UMA PASSARINHA. ELA PASSAVA O DIA OLHANDO PARA AS ÁGUAS, VENDO OS DESENHOS QUE AS CURVAS DO RIO FORMAVAM.

NO FUNDO DESSE RIO VIVIA O PEIXE DA NOSSA HISTÓRIA.

ELE PASSAVA OS DIAS OLHANDO PARA O CÉU PARA VER OS DESENHOS QUE AS NUVENS FAZIAM.

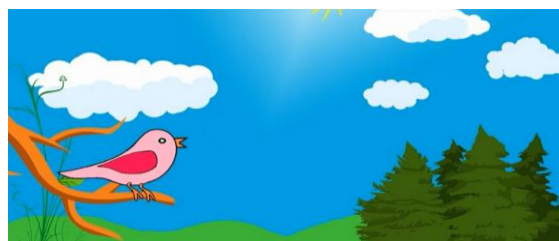

UM DIA A PASSARINHA POUSOU NA MARGEM DO RIO PARA COMER UMA MINHOCA, MAS O PEIXE TEVE A MESMA IDEIA.

FOI ENTÃO QUE ELES SE CONHECERAM E SE TORNARAM GRANDES AMIGOS. TODOS OS DIAS ELES SE ENCONTRAVAM PARA CONVERSAR.



MAS OS OUTROS PASSARINHOS NÃO GOSTARAM DESSA AMIZADE E COMEÇARAM A QUESTIONAR.

- ONDE JÁ SE VIU UMA PASSARINHA AMIGA DE UM PEIXE? VOCÊS SÃO DE MUNDOS DIFERENTES!

O MESMO ACONTECEU COM OS OUTROS PEIXES NO FUNDO DO RIO.

- COMO UM PEIXE PODE SER AMIGO DE PASSARINHO? ELES VIVEM NO CÉU E NÓS, NO FUNDO DO RIO!



DISSERAM OS PASSARINHOS: VOCÊ VAI QUERER MORAR COM O PEIXE NO FUNDO DO RIO?

- NÃO! NÃO CONSIGO VIVER NA ÁGUA!

E DISSERAM AO PEIXE:

- O QUE PRETENDE FAZER, IR MORAR EM UM NINHO?

- NÃO! – RESPONDEU O POBRE PEIXE – NÃO CONSIGO VIVER FORA DA ÁGUA! MAS OS DOIS AMIGOS DISSERAM:

- NÃO PRECISAMOS MORAR JUNTOS PARA SERMOS AMIGOS.

PODEMOS NOS ENCONTRAR TODOS OS DIAS PARA CONVERSAR E NOS DIVERTIRMOS.



VAMOS PINTAR SOMENTE OS PERSONGENS DA HISTÓRIA.

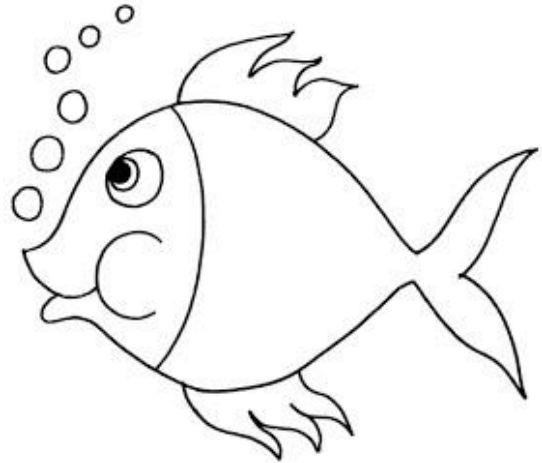
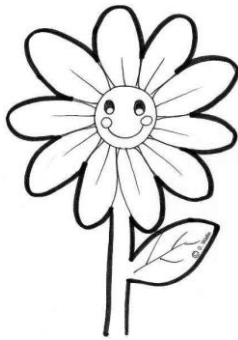
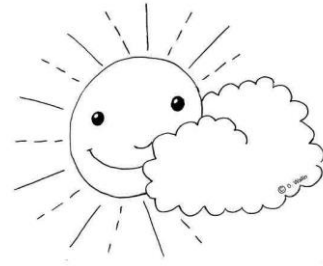
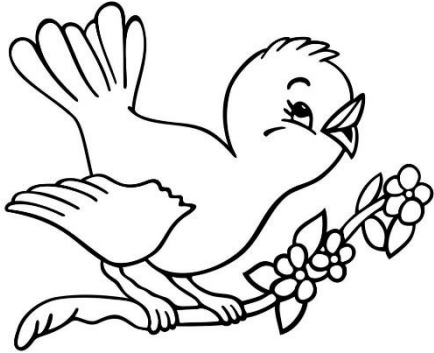

Fonte: colorironline.com/imprimir/P%C3%A1ssaros-Cantando e br.pinterest.com/pin/453596993717444318

Acesso 10/06/2020

CONTAÇÃO DE HISTÓRIA

CAMPO DE EXPERIÊNCIA: ESCUTA, FALA, PENSAMENTO E IMAGINAÇÃO.

SENHORES PAIS OU RESPONSÁVEIS, AJUDEM AS CRIANÇAS NA REALIZAÇÃO DAS ATIVIDADES.

NESSA HISTÓRIA VAMOS VER COMO A NATUREZA ESTÁ SEMPRE PRESENTE EM NOSSAS VIDAS E COMO ELA É NOSSA AMIGA.

A NATUREZA É NOSSA AMIGA



**PODEMOS ASSISTIR AO VÍDEO NO LINK
ABAIXO OU LER COM AS CRIANÇAS**

<https://www.youtube.com/watch?v=QAmqz-USvXM>

QUINZINHO É UM MENINO MUITO CURIOSO E FAZ MUITAS PERGUNTAS. SEU IRMÃO DUDECO PERCEBEU QUE AS CURIOSIDADES DE QUINZINHO ERAM SOBRE A NATUREZA E RESOLVEU AJUDÁ-LO CHAMANDO-O PARA UM PASSEIO NO PARQUE.



DURANTE O PASSEIO, DUDECO IA MOSTRANDO AO SEU IRMÃO COMO A NATUREZA ESTAVA PRESENTE EM TUDO O QUE ELES OLHAVAM.

VIRAM QUE NA ÁRVORE ESTAVA AMARRADO UM BALANÇO, SUA IRMÃ ENFEITAVA O CABELO COM UMA LINDA FLOR, O AR QUE RESPIRAVAM DAVA FÔLEGO PARA CONTINUAREM BRINCANDO... TUDO ISSO VINHA DA NATUREZA!



OS EXEMPLOS NÃO TINHAM FIM, POIS AO COMEREM UMA MAÇÃ PERCEBERAM QUE ELA TAMBÉM ERA PARTE DA NATUREZA, ASSIM COMO O MAR QUE TANTO GOSTAVAM E AS CONCHINHAS QUE RECOLHIAM.



PERCEBERAM ENTÃO QUE A NATUREZA É MUITO IMPORTANTE PRA NÓS E POR ISSO DEVEMOS CUIDAR E PRESERVÁ-LA.
- COMO?- QUIS SABER QUINZINHO.
- COLOCANDO LIXO NO LIXO, ECONOMIZANDO ÁGUA E ENERGIA ELÉTRICA.- RESPONDEU SEU IRMÃO.



AS CRIANÇAS VOLTARAM PARA CASA CONTENTES E QUINZINHO MAIS AINDA, POIS APRENDEU DICAS PARA CUIDAR DO MEIO AMBIENTE.



NA HISTÓRIA ELES COMERAM MAÇÃS NO CAFÉ DA MANHÃ.

A MAÇÃ NASCE EM UMA ÁRVORE CHAMADA MACIEIRA.

NA MAÇÃ ENCONTRAMOS A VITAMINA **C**. COMER ESSA FRUTA FAZ MUITO BEM PARA SAÚDE.

VAMOS CONFECCIONAR UMA MACIEIRA!



1. DESENHE O TRONCO DA ÁRVORE DO SEU JEITO.

2. DESENHEM 4 MAÇÃS PINTE-AS E UTILIZEM A TESOURA PARA RECORTAR.

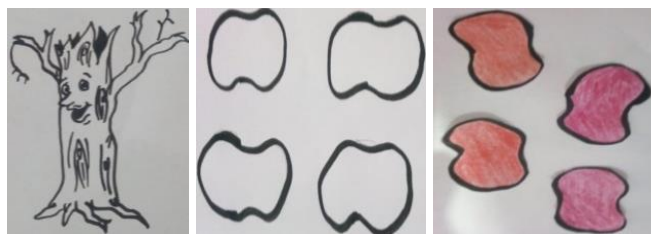

3. COLE AS MAÇÃS NA ÁRVORE, FAÇA OS DETALHES DAS FRUTAS E DAS FOLHAS COM LÁPIS DE COLORIR.



Fonte: www.tudodesenhos.com/uploads/images/18367/tronco-de-arvore.JPG Acesso 23/06/2020

AGORA USE SUA IMAGINAÇÃO, PINTE A ÁRVORE, FAÇA DESENHOS EM VOLTA RECORDANDO A NATUREZA E O MEIO AMBIENTE.

DESENHO

CAMPO DE EXPERIÊNCIA: ESPAÇOS, TEMPOS, QUANTIDADES, RELAÇÕES E TRANSFORMAÇÕES.

SENHORES PAIS OU RESPONSÁVEIS, AUXILIEM AS CRIANÇAS NA REALIZAÇÃO DAS ATIVIDADES PROPOSTAS.

CONHECENDO O PALADAR

VOCÊ JÁ OUVIU FALAR EM PALADAR? SABE O QUE SIGNIFICA? **PALADAR** É O QUE A NOSSA LÍNGUA NOS PROPORCIONA, OU SEJA, SENTIR OS SABORES DOS ALIMENTOS: DOCES, SALGADOS, AZEDOS, AMARGOS E UMAMIS. VAMOS ASSISTIR AO VÍDEO QUE EXPLICA BEM DIREITINHO COMO FUNCIONA A NOSSA LÍNGUA PARA QUE POSSAMOS SENTIR OS SABORES:

O SENTIDO DO PALADAR – COMO FUNCIONA? – OS SENTIDOS PARA CRIANÇAS

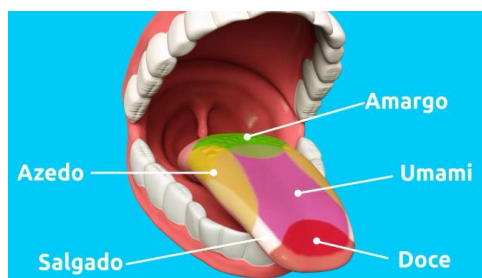

ACESSE O LINK: <https://www.youtube.com/watch?v=bo4d0vqthve>

MAS SE NÃO FOR POSSÍVEL, EU TE CONTO:

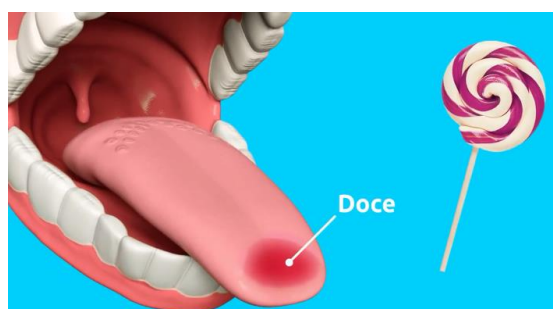

O SABOR **DOCE** É RECONHECIDO PELA PONTA DA NOSSA LÍNGUA.



O SABOR **SALGADO**, NAS LATERAIS (LADOS) DA NOSSA LÍNGUA.



O SABOR **AMARGO**, NO FUNDO DA NOSSA LÍNGUA.

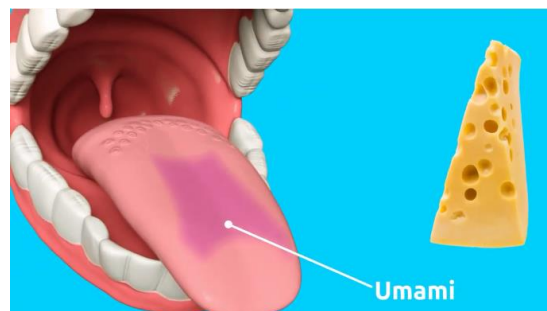

O **UMAMI**, NO MEIO DA LÍNGUA.

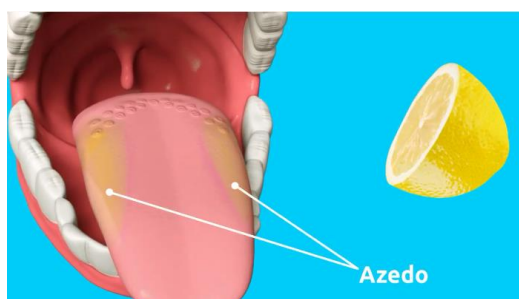

DICA: O SABOR UMAMI SIGNIFICA O SABOR MAIS GOSTOSO DE TODOS.







O **AZEDO**, NAS LATERAIS NA PARTE INFERIOR DA LÍNGUA.

AGORA VAMOS PARA A NOSSA ATIVIDADE? SEPRE PAPER  E LÁPIS  :

OBSERVE DIVERSOS ALIMENTOS EM SUA CASA E TENDE IDENTIFICAR OS SABORES COM A AJUDA DO SEU RESPONSÁVEL. NÃO SERÁ NECESSÁRIO EXPERIMENTAR UMA GRANDE QUANTIDADE DE ALIMENTOS, POIS A NOSSA LÍNGUA JÁ CONSEGUE IDENTIFICAR OS SABORES COM POUCA QUANTIDADE.

EM SEU PAPER  E COM O  , VOCÊ FARÁ O REGISTRO DE UM DESENHO LOGO APÓS EXPERIMENTAR OS ALIMENTOS, COM O AUXÍLIO DO RESPONSÁVEL, QUE PODERÁ ESCREVER EM QUAL CATEGORIA ELE ESTÁ.

UMA DICA LEGAL É FECHAR OS OLHOS, EXPERIMENTAR ALGO E ADIVINHAR QUAL ALIMENTO É E, AINDA, QUAL SABOR ELE TEM! APROVEITE PARA USAR O OLFATO (SENTIR O CHEIRO) TAMBÉM, POIS ISSO AJUDA A DESCOBRIR MAIS RÁPIDO.

DOCE	SALGADO	AZEDO	AMARGO	UMAMI
 BANANA	 PIPOCA	 LIMÃO	 CAFÉ	 TOMATE

EU EXPERIMENTEI ESSES E DESENHEI!

FICOU LEGAL?

DESENHO

CAMPO DE EXPERIÊNCIA: TRAÇOS, SONS, CORES E FORMAS.

SENHORES PAIS OU RESPONSÁVEIS, AUXILIEM AS CRIANÇAS NA REALIZAÇÃO DAS ATIVIDADES PROPOSTAS.

DESENHANDO EM TODAS AS PARTES

VAMOS FALAR SOBRE OS ALIMENTOS E DESENHOS? SIM, MAS PRIMEIRO FALAREMOS SOBRE OS ALIMENTOS QUE COMEMOS NA HORA DO ALMOÇO E DO JANTAR. MUITAS VEZES TEMOS ARROZ, FEIJÃO, ALGUMA VERDURA E O COMPLEMENTO COMO CARNE, FRANGO, OVOS OU PEIXE. TODOS ESSES ALIMENTOS SÃO DELICIOSOS E FAZEM MUITO BEM PARA O NOSSO ORGANISMO.

E QUEM NÃO GOSTA DE DESENHAR? E COMO EU JÁ DISSE, PODEMOS FAZER ISSO DE VÁRIAS FORMAS! 😊

E VOCÊ, JÁ PENSOU QUE LEGAL UNIR A ALIMENTAÇÃO SAUDÁVEL E O DESENHO? VAMOS FAZER ISSO?

OLHA SÓ OS PRATOS DE COMIDA ABAIXO:



FONTE:

<https://br.pinterest.com/PIN/473229873319372159/>



FONTE:

<https://br.pinterest.com/PIN/313281717809363989/>



FONTE:

<https://br.pinterest.com/PIN/721842646498010970/>

ACESSO 25/06/2020

ENTÃO, SE PREPARE PARA A HORA DO ALMOÇO OU DO JANTAR E, COM A AUTORIZAÇÃO DO SEU RESPONSÁVEL, VAMOS MONTAR DIVERSOS DESENHOS EM NOSSO PRATO ANTES DE COMÊ-LO.

MAS LEMBRE-SE! NÃO PODEMOS DESPERDIÇAR COMIDA, ENTÃO VAMOS COLOCAR EM NOSSOS PRATOS APENAS O QUE REALMENTE FORMOS COMER.

NÃO SE PREOCUPE COM OS INGREDIENTES, POIS PODEMOS FAZER DESENHOS COM O QUE TIVERMOS EM CASA.

UMA DICA LEGAL É COLOCAR O ARROZ JÁ COZIDO EM UM POTINHO PARA FORMAR UM BOLINHO DE ARROZ.

OI, VOLTEI! 😊 FUI ALI ALMOÇAR E ADIVINHA? FIZ O MEU PRATO DE COMIDA COM UM ROSTINHO, OLHA SÓ:



USEI ARROZ PARA FAZER O ROSTO, UM POUCO DE FEIJÃO PARA FAZER OS OLHOS, UM PEDAÇO DE ABÓBORA PARA FAZER O NARIZ E PEDACINHOS DE FRANGO PARA FAZER A BOCA.

DÁ PRA FAZER COM FRUTAS TAMBÉM, OLHA SÓ:



FONTE: <https://www.pinterest.ie/PIN/156570524528417148/>

ACESSO 25/06/2020

DESENHO

CAMPO DE EXPERIÊNCIA: O EU, O OUTRO E O NÓS.

SENHORES PAIS OU RESPONSÁVEIS, AUXILIEM AS CRIANÇAS NA REALIZAÇÃO DAS ATIVIDADES PROPOSTAS.

CUIDANDO DO MEIO AMBIENTE – REDUZIR, REUTILIZAR E RECICLAR.

VOCÊ JÁ TINHA OUVIDO FALAR SOBRE OS 3 Rs? ELES SIGNIFICAM: **REDUZIR, REUTILIZAR E RECICLAR**. AO PRATICAR ESSAS TRÊS PALAVRINHAS NO DIA A DIA, CONSEGUIREMOS CUIDAR MELHOR DO MEIO AMBIENTE E ASSIM TEREMOS UMA VIDA MELHOR E SEM POLUIÇÃO.

NO VÍDEO ABAIXO A TURMA DA MÔNICA CONTA TUDO SOBRE AS 3 PALAVRINHAS, VAMOS ASSISTIR?

UM PLANO PARA SALVAR O PLANETA



ACESSE O LINK: <https://www.youtube.com/watch?v=l3zaouahjq>

REDUZIR: PARA PRATICAR ESSA PALAVRINHA, DEVEMOS PENSAR EM TUDO QUE CONSUMIMOS, E AÍ VÃO ALGUNS EXEMPLOS: ECONOMIZAR A ENERGIA ELÉTRICA APAGANDO AS LUZES DE LUGARES EM QUE NÃO ESTAMOS; LEVANDO NOSSAS SACOLAS DE PANO AO MERCADO, EVITANDO O USO DAS SACOLAS PLÁSTICAS E TAMBÉM REDUZIR O TEMPO DE BANHO!



FONTE: <https://www.youtube.com/watch?v=l3zaouahjq>

REUTILIZAR: É DAR UM NOVO USO PARA ALGO QUE JÁ TEMOS. OLHA OS EXEMPLOS: CONSTRUIR BRINQUEDOS COM SUCATAS; ECONOMIZAR PAPEL E USÁ-LO DOS DOIS LADOS E CONSUMIR PRODUTOS QUE POSSAM SER RECICLADOS.



FONTE: <https://www.youtube.com/watch?v=l3zaouahjq>

RECICLAR: ESSA PALAVRINHA SIGNIFICA QUE CADA LIXO QUE PRODUZIMOS DEVE SER JOGADO NO LOCAL CERTO. ASSIM, VIDRO DEVE SER JOGADO NA LATA VERDE; PLÁSTICOS NA VERMELHA; METAL NA AMARELA; PAPEL PARA NA AZUL E RESTOS DE ALIMENTOS NA LATA MARROM. A TRANSFORMAÇÃO DESSES MATERIAIS EM UM NOVO MATERIAL UTILIZÁVEL É CHAMADA DE RECICLAGEM.



FONTE: <https://www.youtube.com/watch?v=l3zaouahjq>

AGORA PARA SABER SE VOCÊ APRENDEU SOBRE OS 3 Rs, VAMOS DESENHAR TODAS AS LATAS DE LIXO E PINTÁ-LAS CADA UMA COM AS CORES CERTAS?

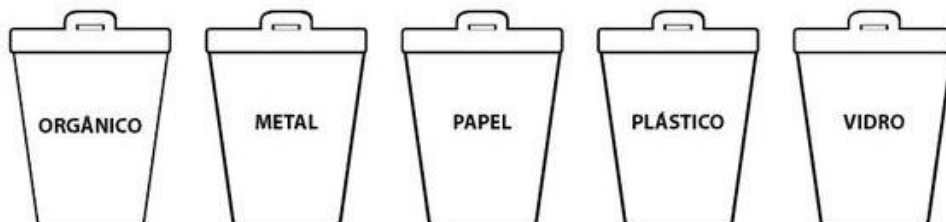

FONTE: <https://br.pinterest.com/PIN/431923420507391803/> ACESSO 25/06/2020



**ALIMENTOS
ORGÂNICOS**



METAL



PAPEL



PLÁSTICO



VIDRO

MÃO NA MASSA

CAMPO DE EXPERIÊNCIA: TRAÇOS, SONS, CORES E FORMAS.

SENHORES PAIS OU RESPONSÁVEIS, AUXILIEM AS CRIANÇAS NA REALIZAÇÃO DAS ATIVIDADES PROPOSTAS.

VAMOS CONHECER UM PINTOR QUE ATÉ HOJE É MUITO FAMOSO POR SUAS OBRAS?

ALFREDO FOGUEBECCA VOLPI, UM DOS PINTORES MAIS POPULARES QUE TRABALHAVA ARTE MODERNA BRASILEIRA. ELE GOSTAVA DE PINTAR CASARIOS (CASAS) E BANDEIRINHAS COLORIDAS.



FONTE: [HTTPS://WWW.PINTEREST.IE/PIN/452259987574797383/](https://www.pinterest.ie/PIN/452259987574797383/)
ACESSO 10/06/2020

FONTE: https://www.ebiografia.com/alfredo_volpi/#:~:text=Alfredo%20Foguebecca%20Volpi%20%E2%80%8B%E2%80%8B,14%20de%20abril%20de%201896.

VAMOS CONHECER ALGUMAS DE SUAS OBRAS?

AS BANDEIRINHAS

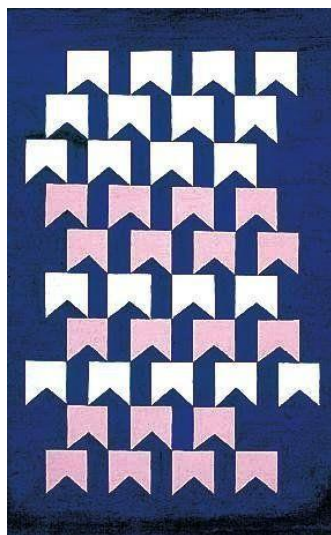

FONTE: [HTTPS://WWW.PINTEREST.IE/PIN/356628864222848361/](https://www.pinterest.ie/PIN/356628864222848361/)
ACESSO 10/06/2020



FONTE: [HTTPS://WWW.PINTEREST.IE/PIN/430375308138237335/](https://www.pinterest.ie/PIN/430375308138237335/)
ACESSO 10/06/2020

VOCÊ REPAROU QUE ELE GOSTAVA BASTANTE DE FAZER BANDEIRINHAS? VAMOS CRIAR AS NOSSAS PRÓPRIAS BANDEIRINHAS?

SEPARE OS MATERIAIS:



JORNAL E SACOLA PLÁSTICA



RETALHOS DE TECIDOS



DUAS FOLHAS DE PAPEL



PAPELÃO



TESOURA



COLA

FAREMOS DA SEGUINTE FORMA

CONFECCIONE, COM A AJUDA DO RESPONSÁVEL, UMA BANDEIRINHA DE CADA MATERIAL:

UMA DE JORNAL  E UMA DE SACOLA PLÁSTICA 

UMA DE TECIDO 

UMA DE FOLHA DE PAPEL 

UMA DE PAPELÃO 



FONTE:

[HTTPS://BR.PINTEREST.COM/PIN/825073594208520003/](https://br.pinterest.com/pin/825073594208520003/)

ACESSO 15/06/2020

DEPOIS QUE TIVER TODAS AS BANDEIRINHAS, COLE CADA UMA NA OUTRA FOLHA DE PAPEL EM BRANCO PARA CONSTRUIR A SUA OBRA DE ARTE.

MOLDE DE BANDEIRINHA PARA VOCÊ:

O MAIS DIVERTIDO SERÁ QUE, APÓS VOCÊ FAZER AS BANDEIRINHAS, ELAS PODERÃO SER GUARDADAS PARA SEREM REUTILIZADAS, PRINCIPALMENTE AS DE PLÁSTICO!

DICA: PRODUZA SEMPRE OS SEUS PRÓPRIOS BRINQUEDOS, ASSIM VOCÊ PRESERVARÁ O MEIO AMBIENTE E SE DIVERTIRÁ DE MONTÃO! ASSIM, VOCÊ PODERÁ ENFEITAR SUA CASA EM QUALQUER ÉPOCA!

AO LADO TEMOS O MOLDE DE UMA BANDEIRINHA PARA VOCÊ USAR DE EXEMPLO.

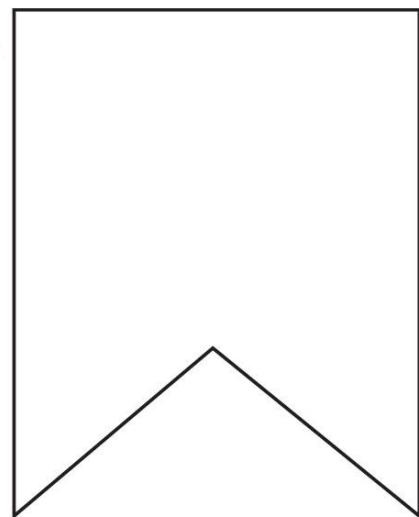

FONTE: [HTTPS://BR.PINTEREST.COM/PIN/570901690250528538/](https://br.pinterest.com/pin/570901690250528538/)

ACESSO 15/06/2020

MÃO NA MASSA

CAMPO DE EXPERIÊNCIA: TRAÇOS, SONS, CORES E FORMAS.

SENHORES PAIS OU RESPONSÁVEIS, AUXILIEM AS CRIANÇAS NA REALIZAÇÃO DAS ATIVIDADES PROPOSTAS.

PORCO ESPINHO É UM ANIMAL SILVESTRE!

ELE É UM ROEDOR E TEM ESPINHOS EM SUAS COSTAS, QUE SERVEM COMO PROTEÇÃO CONTRA PREDADORES. ELE É CONSIDERADO UM ANIMAL SILVESTRE, QUE SIGNIFICA QUE ELE DEVE VIVER LIVRE NA NATUREZA E NÃO NA CASA DAS PESSOAS, COMO OS CACHORROS, POR EXEMPLO.



NOSSO AMIGO PERDEU ALGUNS DOS SEUS ESPINHOS!

VAMOS AJUDÁ-LO A ENCONTRAR?

VAMOS PRECISAR DE:

SULFITE ; TESOURA ; COLA BRANCA  E LÁPIS DE COR 

1. DESENHE O MOLDE DO PORCO ESPINHO EM UMA FOLHA SULFITE E FAÇA OS DETALHES DOS OLHOS, BOCA E NARIZ.

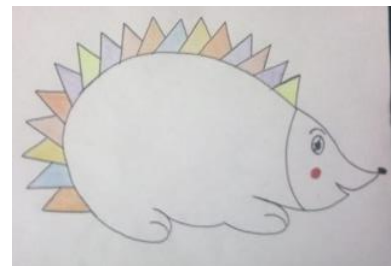

2. UTILIZE OUTRA FOLHA SULFITE. FAÇA 5 CÍRCULOS NA FOLHA. PINTE-OS E RECORTE-OS, COMO NAS IMAGENS AO LADO:



3. DOBRE O CÍRCULO AO MEIO E FAÇA UMA MARCAÇÃO. DESDOBRE E DOBRE NOVAMENTE DO OUTRO LADO FAZENDO UM X:

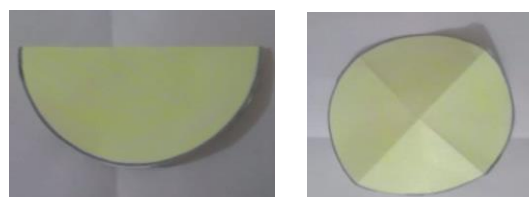

4. FAÇA UM PEQUENO CORTE ATÉ O CENTRO DO X, EM UMA DAS MARCAÇÕES:

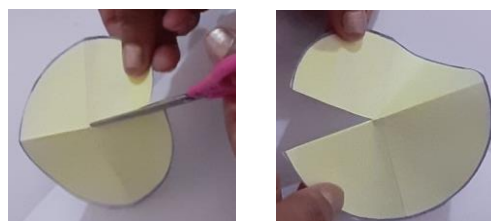

5. JUNTE UMA PONTA RECORTADA E GIRE BEM ATÉ FORMAR UM CONE E COLE, DESTA FORMA:

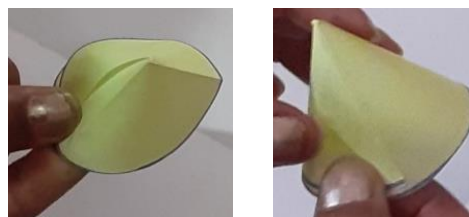

6. OS CONES SERÃO OS ESPINHOS. DEPOIS QUE ELES ESTIVEREM PRONTOS E PINTADOS, ENUMERO-OS DE 1 A 5, ASSIM:



7. FAÇA 5 PEQUENOS CÍRCULOS DENTRO DO PORCO ESPINHO E MARCAÇÃO DE 1 A 5, ASSIM:

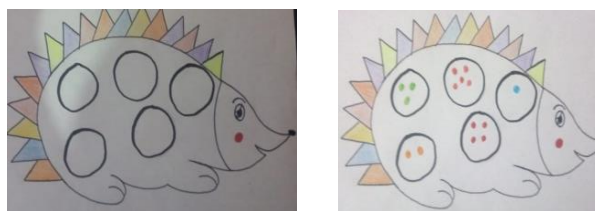

8. AGORA ENCAIXE OS ESPINHOS NOS CÍRCULOS DE ACORDO COM AS QUANTIDADES. PRONTO! AJUDAMOS NOSSO AMIGO A ENCONTRAR SEUS ESPINHOS.



MOLDE DE DESENHO

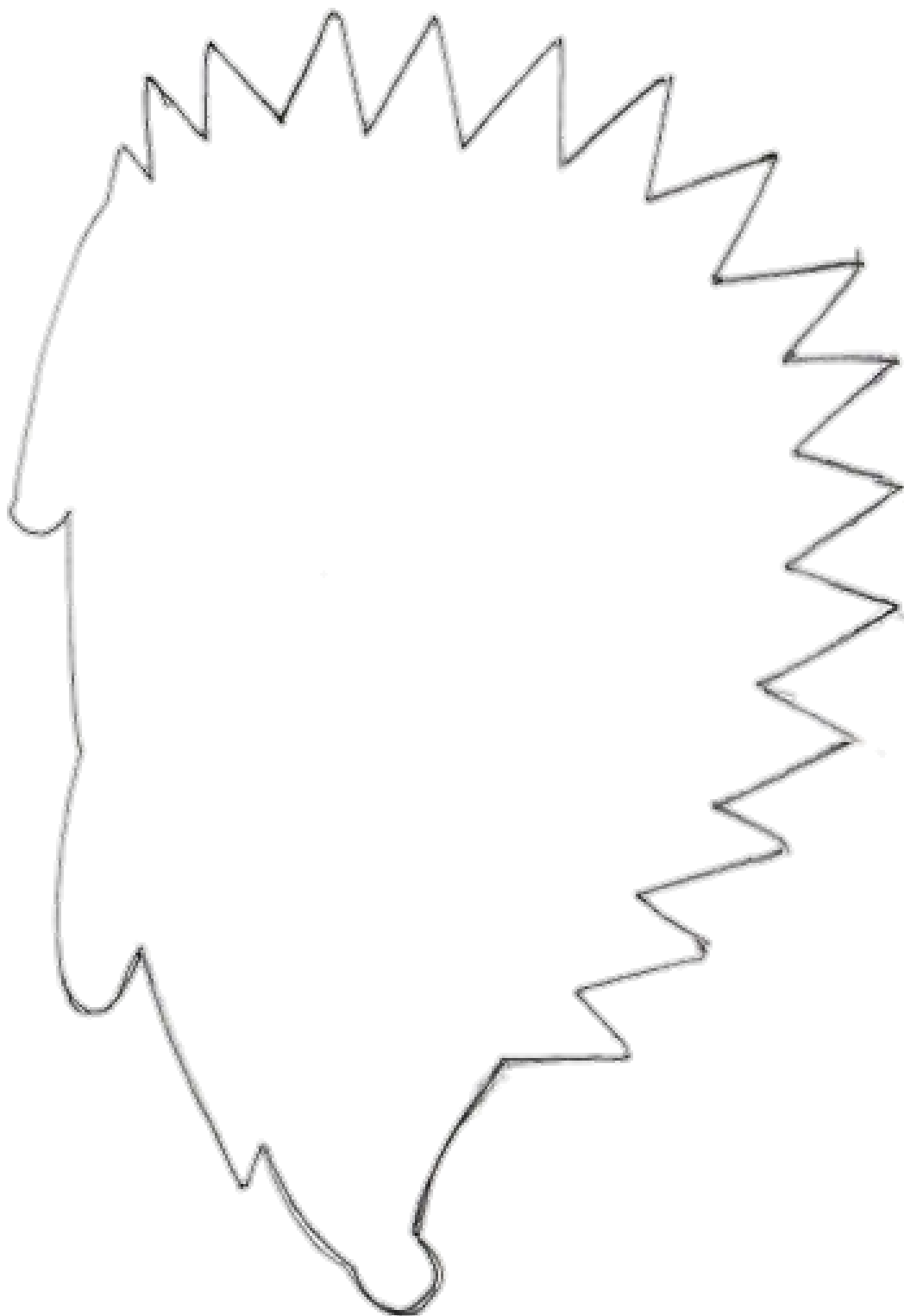

FONTE: [HTTPS://BR.PINTEREST.COM/PIN/689754499163470447/](https://br.pinterest.com/pin/689754499163470447/)- ACESSO 15/06/2020

ESTUDE *em* CASA

Acesse a plataforma:
www.escolaemcasa.osasco.sp.gov.br



CIDADE DE
OSASCO
SECRETARIA DE EDUCAÇÃO

planeta
educação
transformando o aprendizado